

**МІНІСТЕРСТВО ОСВІТИ І НАУКИ УКРАЇНИ
ХЕРСОНСЬКИЙ ДЕРЖАВНИЙ УНІВЕРСИТЕТ
Факультет культури і мистецтв
Кафедра хореографічного мистецтва**

СИНТЕЗ ХОРЕОГРАФІЇ ТА КІНОМИСТЕЦТВА

**Кваліфікаційна робота (проект)
Пояснювальна записка**

на здобуття ступеня вищої освіти «бакалавр»

Виконала: студентка 4 курсу
13-431 групи
Спеціальність 024 Хореографія
Освітньо-професійної (наукової)
програми Хореографія
Горлянська Євгенія Володимирівна

Керівник: доцентка, кандидатка
педагогічних наук Терешенко Н.В.

Рецензент: викладач фахових
дисциплін циклової комісії:
Хореографія КЗ «Херсонський
фаховий коледж культури і
мистецтв» Шакула Д.Ю.

Івано-Франківськ 2023

ЗМІСТ

ВСТУП	3
РОЗДІЛ 1. ТЕОРЕТИКО-АНАЛІТИЧНА ОСНОВА ХОРЕОГРАФІЧНОЇ КОМПОЗИЦІЇ	5
1.1. Історико-мистецьке обґрунтування хореографічної композиції.....	5
1.2. Ідейно-тематична основа твору.....	8
РОЗДІЛ 2. ЛІТЕРАТУРНО-ГРАФІЧНИЙ АНАЛІЗ ХОРЕОГРАФІЧНОЇ КОМПОЗИЦІЇ	10
2.1. Композиційно-архітектонічна побудова твору.....	10
2.2. Графічна таблиця твору та опис хореографічного тексту	11
2.3.Сценографія.....	15
ВИСНОВКИ	17
СПИСОК ВИКОРИСТАНИХ ДЖЕРЕЛ	19
ДОДАТКИ	21
Додаток А. Костюм виконавців.....	21

ВСТУП

Сучасна сценічна хореографія є одним з найпопулярніших видів професійного виконавства. Без хореографічної складової важко уявити існування багатьох сценічних жанрів - від опери до естрадного ревію. Розуміння цього феномену вимагає осмислення особливостей його розвитку в системі духовної культури. Необхідність дослідження сучасної сценічної хореографії зумовлена синтетичними процесами в культурі, коли все відчутніше проявляється поєднання художньої та позахудожньої реальності, сполучення мистецтва з соціальною дійсністю, унаслідок чого утворюються не лише нові жанри, але й принципово нові якості художнього твору.

Кіно, як синтетичне мистецтво, спирається на традиції літератури, театру, живопису, музики. Воно багато що вбирає до себе, однак не викликає ніяких руйнувань у жодному жанрі мистецтва. Разом з тим, кіно може взяти на себе певні сторони того чи іншого мистецтва і надати їм нових якостей.

Перші спроби зафіксувати танець на кіноплівці були здійснені ще до появи кінематографа. Так, у 1894 році *Томас-Алва Едісон* (винахідник фонографа) зняв на кінетоскопі фільм «Танець змії», а в 1899-му *Жорж Мельєс* (механік, художник, фокусник, актор, письменник) зафіксував фрагмент балету «Попелюшка».

Діалог танцю та екранних мистецтв (кіно, телебачення), їх взаємодія і взаємозбагачення – це характерна тенденція сьогодення.

Мета нашого дослідження: дослідити поєднання хореографічного мистецтва та кіно.

Завдання дослідження:

1. Надати історико-мистецьке обґрунтування теми
2. Розробити ідейно-тематичну основа композиції.

3. Визначити композиційно-архітектонічна побудова твору
4. Надати графічну таблицю твору та опис хореографічного тексту.
5. Розробити сценографію до хореографічної композиції

Виявлена проблема зумовила формулювання об'єкта і предмета дослідження.

Об'єкт сучасне хореографічне мистецтво.

Предмет процес поєднання хореографічного та кіно мистецтв.

Структура роботи. Робота складається зі вступу, двох розділів, висновків та списку використаних джерел

РОЗДІЛ 1

ТЕОРЕТИКО-АНАЛІТИЧНА ОСНОВА ХОРЕОГРАФІЧНОЇ КОМПОЗИЦІЇ

1.1. Історико-мистецьке обґрунтування хореографічної композиції

Хореографія, скориставшись величезними можливостями кіно, здатне показати танець яскравіше, зробити його виразно і динамічно. Кінематограф допомагає донести до глядача усі особливості хореографічної драматургії, тобто танцювальної мови. З його допомогою можна знайти абсолютно несподівані ракурси, що підкреслюють про або інший танцювальний рух, що виражає його головний сенс.

Екранна хореодрама - перетворення хорео - та кіномистецтва, засноване на поєднанні класично специфічного танцю (але з меншими вимогами до дотримання незмінної форми балету, що припускає мову зі сцени), пантоміми та музики, поставленого на драматичній основі - сюжет, виражений у літературній канві фільму.

В екранній хореодрамі, засобами кінематографу можна розкрити естетику тіла з набагато більшою силою та переконливістю, ніж у театрі. У той же час постановка кінобалету змушує відмовитися від безлічі прийомів, властивих постановці театрального балету.

Необхідно складати хореографію, враховуючи специфіку кіно: танцювальні комбінації рухів «розкласти» на окремі елементи, заздалегідь визначити велику кількість зображення в кадрі і з огляду на це вибудувати композицію руху в кадрі. Необхідно продумати послідовність чергування планів - переходи від великих до загальних і таке інше. І при цьому необхідно пам'ятати про суто балетну умовність.

Після аналізованих варіантів взаємодії хореографії та кінематографії - існування нового жанру - очевидна, проте неясна його цільова аудиторія

і конкурентоспроможність порівняно з просто кінофільмами та театральними спектаклями та телевізійними передачами. Для цього спробуємо скористатися позиційним аналізом.

Перед балетом кіно відкриває можливість показати танець, яскраво, динамічно. Варіації можна знімати окремими шматками. Адже в театрі це неможливо. Там танцівник виконує партію з початку до кінця. Там у нього свої закони руху танцю у часі та просторі. Він повинен думати про дихання, про свої фізичні сили. Зйомка камери та монтаж, без урахування фізичних можливостей актора, представляє нам танець на одному диханні, без спадів та пауз на єдиній ноті напруги.

Зніматися в екранній хореодрамі часом набагато складніше, ніж танцювати в театрі. Екран виявляє найменші технічні похибки та дефекти. Нескінченні дублі вимотують акторів. Для постановки хореографії в кіно найбільше підходить багатокамерний спосіб зйомки.

Хореограф-постановник має визнаватись як автор вистави – він має бути по суті режисером фільму. Балетмейстер складає танець не десь там, а тут, для знімальних камер. З режисером, який не знає законів балету, його специфіки порозумітися майже неможливо. Хореограф за монтажним столом залишається хореографом - і автором танців. Режисер не зможе замінити його. Адже саме в процесі монтажу приховані головні привілеї. Іноді вже з готового матеріалу, безпосередньо за столом створюються нові варіації, нові хореографічні шматки, тонко поєднані з музикою, тобто твори танцю без танцівників - за монтажним столом.

Специфічний екранний жанр кінобалет принципово відрізняється від мюзиклу чи приватних вкраплень танцювальних номерів. Це синтетична форма кінотвору, що генетично сходить до класичного балету, заснована на заміні словесної мови сольним та груповим танцем. Поняття кінобалет не є синонімом у відношенні до телебалета, який має на увазі екранну

репродукцію (копію) конкретної балетної вистави. Кінобалет є самостійним оригінальним екранним твором.

Отже, кінобалет, існуючи досить давно, не має поки що однозначних критеріїв для свого визначення. Жанр формується на наших очах, і практика постійно вносить досить суттєві корективи у процес формування.

Найбільш яскравим прикладом втілення тотального синтезу хореографії та екранного оповідання служить трилогія іспанського режисера К. Саури «Криваве весілля», «Кармен», «Зачароване кохання». Карлос Саура зняв дивовижні, надзвичайно прості за формою та багатозначні за змістом хореографічні фільми. Майже документальні стрічки, що імпровізаційно і невимушено відбивають особливу атмосферу чудових танцювальних труп. Це фільми-балети, котрі розповідають мовою танців «фламенко» поетичну народну драматургію країни. Невловиме, що не передається словами «щось», вносить у картини магію високого кінематографічного мистецтва.

У хореографічних фільмах Карлоса Саури музика, кадр, сценографія, хореографія, кіно та драматична гра поєднуються в єдине ціле. Тяжкі художника моральні проблеми іспанського суспільства та його трагічної історії виражені у формі балетної фантазії.

Не можна не згадати фільм «Бал» французького режисера Етторе Скола. Сюжет цієї картини заснований на принципі триєдності - місця, часу, дії, і розгортається в тому самому паризькому танцювальному залі. Події французької історії з 1930-х до 1980-х років, зміна мод та звичок показані виключно мовою музики, танцю, пластики та міміки за повної відсутності вербального компонента: жодної репліки у фільмі немає.

Хореографія у фільмі дуже різноманітна. Від чистої умовності, де танець – ходьба підлогою, до гіпертрофованої пластики, майже пантоміми, майже модерністського балету. Танець став для групи персонажів

життєвою віссю, центром буття. Окремі сцени фільму претендують на створення самостійного естрадного номера чи відеокліпу: вимушений одностатевий дует німецьких загарбників, або танець одноногого фронтовика.

Отже, хореографічна лексика екранної хореодрами, позбавлена абстрактності, тяжіє до образної конкретності кінематографічної мови, з точністю та виразністю хореографічних характеристик персонажів. Тривалість, зазвичай, близько однієї години, а дія динамічна і насичена подіями.

Також синтезом кіно та хореографії можна вважати постановку танцю за мотивом будь-якого художнього фільму та його зйомка з використанням новітніх ІТ технологій.

1.2. Ідейно-тематична основа

Тема: розчарування

Ідея: показати що своєчасно правильно прийняте рішення, може змінити життя на краще

Надзавдання: завершення помилкових відносин, що збереже від нещасного життя

Конфлікт: між власними почуттями та думкою оточуючих

Танцювальна форма: масовий танець

Жанр: побутовий

Види танцювальної лексики: сучасний танець

Лібрето

Велика святкова зала. Зібрались гості на весілля. Стоячі біля дзеркала, вона розуміє, робить велику помилку.

Дівчина збігла з весілля, вона раптом зрозуміла, що їй набридло приниження і контроль свого майбутнього чоловіка.

Вона бігла від нього розуміючи, що була бранка, багато крові пролито в її серце. Вона бігла повз всіх людей, що проходять, витираючи помаду і макіяж зі свого обличчя, вона кричала, її руки тремтіли але вона знала що так буде краще, вона падала і знову вставала, не даючи болу погладити її розум. Він її поранив у серце не даючи їй жити без контролю. Вона зрозуміла, що краще жити вона буде одна, ніж з таким чоловіком.

Характеристика хореографічних образів

Дівчина – розгублена, свого часу принижена, з пораненим серцем, але та яка намагається стати іншою.

Аналіз музичного супроводу.

Хореографічна композиція «Моє серце» поставлена на пісню «Tore my heart» у виконанні Уни Гартуей.

Уна Гартуейт – американська співачка та автор пісень. Вона народилася в Каліфорнії в музичній сім'ї, племінниці Террі Гартуейта та дочки Девіда Гартуейта, засновника гурту Joy of Cooking (гурту). Співавторський проект Уни з продюсером з Окленда Дейвом Твіді вказано під назвою "OONA". Їхня музика кілька разів з'являлася в реаліті-шоу So You Think You Can Dance, включаючи прослуховування Стівена «Twitch» Боса і рутинну хореографію Соне. Тайє у виконанні Елленор Скотт та Якоба Карра.[1] та Біжу), пісня під назвою "Remote Control", була показана на прем'єрі сезону шоу The CW 2010 Life Unexpected.

Лад - мінорний

Форму – пісня куплетна

розмір, 4/4

темп - середній

загальну кількість тактів - 64

хронометраж – 2,56

РОЗДІЛ 2

ЛІТЕРАТУРНО-ГРАФІЧНИЙ АНАЛІЗ ХОРЕОГРАФІЧНОЇ КОМПОЗИЦІЇ

2.1. Композиційно-архітектонічна побудова твору

Назва частини	Зміст
Експозиція	Дівчина перед дзеркалом
Зав'язка	Вона та її думки. Що робити далі? Правильно вона поступає?
Розвиток дії	Сперечання сама з собою.. Він її поранив у серце не даючи їй жити без контролю. Вона зрозуміла, що краще жити вона буде одна, ніж з таким чоловіком.
Кульмінація	Вона прийняла рішення, потрібно бігти...
Розв'язка	Вона бігла повз всіх людей, що проходять, витираючи помаду і макіяж зі свого обличчя, вона кричала, її руки тремтіли але вона знала що так буде краще, вона падала і знову вставала, не даючи болю погладити її розум.

2.2. Графічна таблиця твору та опис хореографічного тексту



Умовні позначення

● - Солістка

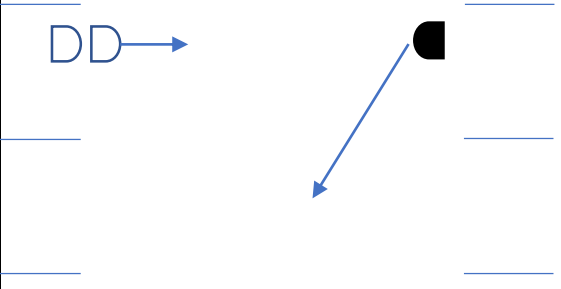
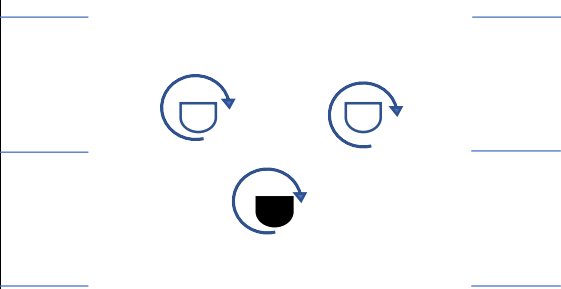
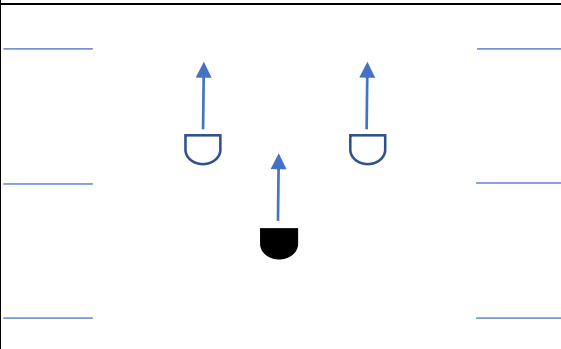
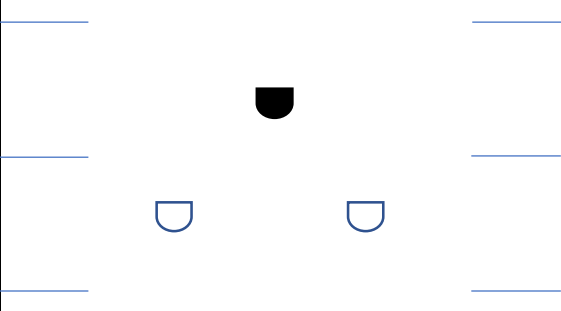
◐ - Дівчата

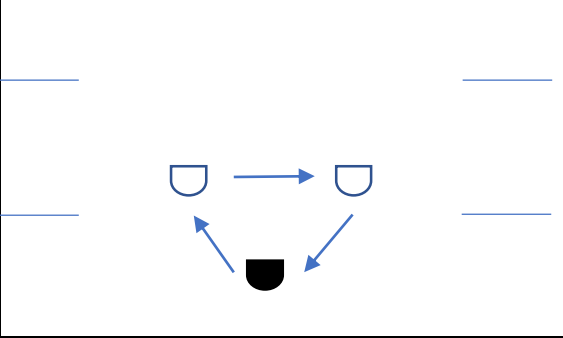
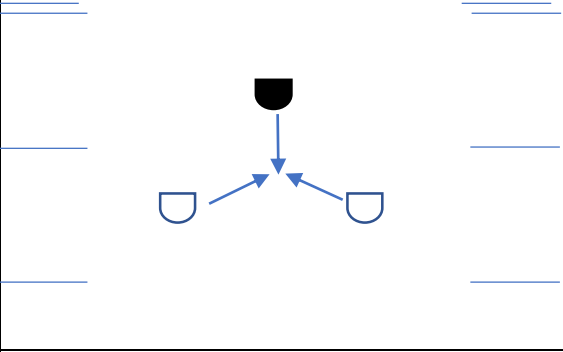
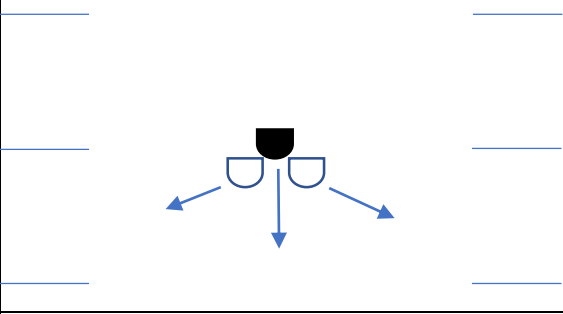
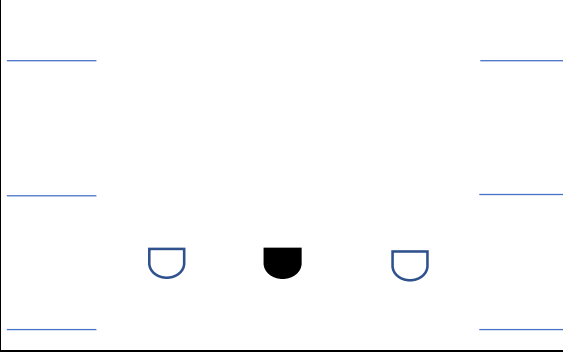
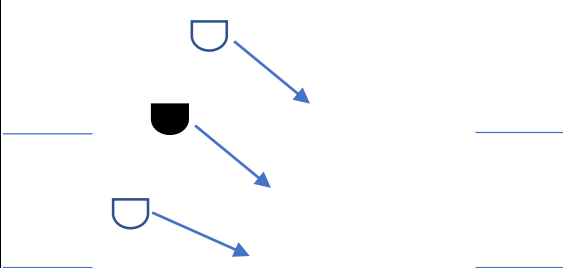
Архітектоніка	Малюнок танцю	Кількість тактів	Хореографічний текст
Експозиція		4	Повільним танцювальним кроком солістка виходить на середину сцени. За нею виходять дівчата та стають позаду.
Зав'язка		8	Дівчата виконують рухи навколо себе, оберти та опускаються в партер
		16	Комбінація 1
Розвиток дії		8	Танцювальними кроками та обертами дівчата перебудовуються. Солістка уходить на другий план

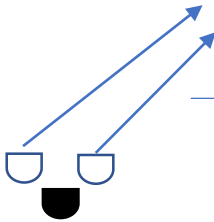
		16	Комбінація 2
Кульмінація		8	Комбінація 3
		8	
Розв'язка		16	Комбінація 4
		8	Комбінація 5 Дівчата залишають сцену. Залишається лише солістка

		8	
		8	Комбінація 6

Танцювальні комбінації

Комбінація 1 (16 тактів):

1-4: Старт зі стоячого положення, розведіть руки в сторони, повільно піднімайте руки вгору, дихаючи.

5-8: Підніміть праву ногу на південій згині, руки опускаються, коли нога піднімається.

9-12: Виконати поворот на 360 градусів на підтримуючій нозі, опустивши руки.

13-16: Поверніться в стояче положення, розведіть руки в сторони та опустіть їх.

Комбінація 2 (16 тактів):

1-4: Рух вбік на чотири кроки, руки піднімаються перед грудьми, долоні дивляться одна на одну.

5-8: Виконати контракцію корпусу, спускаючи руки вниз та згинаючи коліна.

9-12: Верніться в стояче положення, підніміть руки вгору та розведіть їх.

13-16: Виконати підскок, перехрестивши ноги.

Комбінація 3 (16 тактів):

1-4: Виконати повільний підскок на лівій нозі, піднімаючи праву ногу на південій згині. 5-8: Зробити крок вперед правою ног...

5-8: Зробити крок вперед правою ногою, виконати оберт на 180 градусів.

9-12: Виконати підскок, протягуючи руки вгору.

13-16: Сісти на підлогу, згинаючи коліна і опускаючи руки до підлоги, потім піднятися.

Комбінація 4 (16 тактів)

1-4: Руки повільно піднімаються вгору, коліна згинаються, тіло впадає в положення пліє.

5-8: Виконати контракцію корпусу, поки руки опускаються вниз.

9-12: Підніміться ввєрх на носках, руки кросуються перед грудьми.

13-16: Виконати повільний оберт на 180 градусів з руками, що розкриваються.

Комбінація 5 (16 тактів):

1-4: Підняти праву ногу зігнуту в коліні, руки розведені в сторони.

5-8: Виконати повільний оберт на підтримуючій нозі та опустити руки вниз. 9-12: Схилити корпус вперед, доторкнувшись руками до підлоги.

13-16: Підняти тіло та руки вгору, опустити ногу на підлогу.

Комбінація 5(16 тактів):

1-4: Зробити великий крок вперед лівою ногою, опустивши руки вздовж тіла.

5-8: Права нога робить ронджамбе ззаду вперед, руки рухаються від корпусу.

9-12: Виконати пенше вперед із зігнутими колінами, руки обіймають голову. 13-16: Повернутися до стоячого положення, розведення рук у сторони.

2.3. Сценографія.

Оформлення сцени

Сценографія є важливою складовою будь-якого видовища, такого як театральна вистава, балет, оперний виступ або концерт. Сценографія створює атмосферу, розкриває сюжет, підсилює емоційну насиченість і допомагає глядачеві легше зануритися в світ вистави.

Сценографічне оформлення може включати в себе декорації, костюми, освітлення та інші елементи, що створюють цілісну картину. Вистави з високоякісною сценографією зазвичай отримують більше позитивних відгуків і залучають більше глядачів.

У хореографічній композиції, як "Наречена, що збігла", сценографія важлива для того, щоб створити відповідну атмосферу, яка б допомогла розкрити сюжет і передати емоції. Спеціально створена сценографія може допомогти акцентувати увагу глядача на певних елементах вистави і робити візуальний ефект більш яскравим.

На початку композиції на задньому фоні світлина великої весільної зали.

На першому плані біля куліси велике дзеркало на якому лежать косметичні засоби та прикраси. Під час розв'язки фото весільної зали зникає. Наречена залишається з дзеркалом та своїми думками.

Світлова партитура

Один із найважливіших компонентів оформлення хореографічної постановки – сценічне світло. Світло на сцені - це той «чарівник», який,

завершуючи праці художників та постановочної частини, перетворює декорацію: розфарбоване полотно перетворює на оксамит і парчу, фанеру та картон - на сталь чи граніт, жерсть - на кришталь, скельця - на алмаз, фольгу - в золото та срібло.

На початку номеру сцена повністю освітлена. Після експозиції софіти вимикаються, залишаються світлові пушки, які направлені на виконавців. На прикінці номеру сцена стає темною.

Опис та ескізи костюмів.

Героїня готується до весілля... Дівчина одягнута у червону довгу сукню, яка символізує з одного боку кохання, а з іншого революцію та боротьбу. В даному випадку боротьбу сама з собою. Поряд дівчата в чорних довгих сукнях – її думки.

Танець виконується босоніж, як символ оголених почуттів.

Волосся розпущене

ВИСНОВКИ

В результаті теоретичного дослідження та практичного втілення творчої роботи ми дійшли наступних висновків.

Хореографія, скориставшись величезними можливостями кіно, здатна показати танець яскравіше, зробити його виразно і динамічно. Кінематограф допомагає донести до глядача усі особливості хореографічної драматургії, тобто танцювальної мови. З його допомогою можна знайти абсолютно несподівані ракурси, що підкреслюють танцювальний рух, або виражає його головний сенс. Варіації можна знімати окремими шматками. Адже в театрі це неможливо. Там танцівник виконує партію з початку до кінця. Там у нього свої закони руху танцю у часі та просторі. Він повинен думати про дихання, про свої фізичні сили. Зйомка камери та монтаж, без урахування фізичних можливостей актора, представляє нам танець на одному диханні, без спадів та пауз на єдиній ноті напруги.

Специфічний екранний жанр кінобалет (кінохореографія) принципово відрізняється від мюзиклу чи фрагментарних вкраплень танцювальних номерів. Це синтетична форма кінотвору, що генетично сходить до класичного балету, заснована на заміні словесної мови сольним та груповим танцем.

Жанр формується на дуже активно, і практика постійно вносить досить суттєві корективи у процес формування.

Також синтезом кіно та хореографії можна вважати постановку танцю за мотивом будь я кого художнього фільму та його зйомка з використанням новітніх ІТ технологій.

На початковому етапі створення хореографічного твору ми робили детальний опис хореографічного образу. Написане лібрето передає сюжет композиції за мотивами фільму «Наречена що збігла».

Схеми танцювальної композиції розроблялися з використанням загальноприйнятих символів і скорочень, включали хореографію, опис рухів виконавців на сцені.

На основі поставленої хореографічної композиції ми розробили декорації, світло та костюми виконавців.

Сценічне виконання твору та перевірка теоретичного матеріалу стають завершальним етапом кваліфікаційної роботи.

СПИСОК ВИКОРИСТАНИХ ДЖЕРЕЛ

1. Брюховецька Лариса. Приховані фільми. Українське кіно 1990-х. К.: В-во АртЕк. 2003. 384 с.
2. Головлёва, Е. Л. Обрядовая культура как источник формирования странового имиджа / Информационный гуманитарный портал «Знание. Понимание. Умение». Культурология. 2009. № 4.
3. Зубавіна Ірина. Кінематограф незалежної України: тенденції, фільми, постаті. К.: Інститут проблем сучасного мистецтва. 2007. 296 с.
4. Колногузенко Б. М. Мистецтво балетмейстера. Х.: ХДАК, 2007. 85 с.
5. Ладвинська А.А. Сімдесят відомих композиторів. Доля та творчість. Донецьк: БАО, 2006. 416с.
6. Миропольська Н.Є. Художня культура. 11 клас. Київ: Освіта, 2012. 176с.
7. Плахотнюк, О. А. Сучасний джаз-танець як феномен художньої культури. Дисертація на здобуття наукового ступеня кандидата мистецтвознавства. Івано-Франківськ., 2016.
8. Погребняк М.М. Танець «модерн» ХХ ст.: витoki, стильова типологія, панорама історичної ходи, еволюція. Полтава: ПНПУ імені В.Г. Короленка, 2015. 312 с.
9. Танець та екранні мистецтва: започаткування і розвиток контактів / Г. Фількевич // Науковий вісник Київського національного університету театру, кіно і телебачення імені І. К. Карпенка-Карого. 2018. Вип. 22. С. 94-100.
10. Терешенко Н. Історія та методика бального танцю: навч.-метод. посібн. для студентів напрямку підготовки (спеціальності) «Хореографія» вищих навчальних закладів. Херсон: МПП «Издательство «ІТ, 2015. 220с.
11. Шариков Д. Класифікація сучасної хореографії. Напрями. Стилi.

Види. К., 2008.

12. Шариков Д. Мистецтвознавча наука хореографія як феномен художньої культури. Історія та художня практика хореографічної культури. К., 2013.
13. Шариков Д. Мистецтвознавча наука хореографія як феномен художньої культури. Філософія балету та онтологія танцю. К., 2013.

ДОДАТКИ

Додаток А

Костюм виконавців

