

ХЕРСОНСЬКИЙ ДЕРЖАВНИЙ АГРАРНИЙ УНІВЕРСИТЕТ

Л.О. МАРМУЛЬ,
А.С. МОХНЕНКО

Організація діяльності та обліку суб'єктів малого бізнесу

Навчальний посібник для студентів вищих навчальних закладів

Херсон – 2003

*Рекомендовано Міністерством освіти і науки України
як навчальний посібник для студентів вищих навчальних закладів
(Лист про надання грифу № 1/11-2097 від 26.05.03)*

Автори:

Мармуль Лариса Олександрівна – доктор економічних наук, професор, завідувач кафедри обліку і аудиту Херсонського державного аграрного університету.

Мохненко Андрій Сергійович – кандидат економічних наук, доцент кафедри обліку і аудиту Херсонського державного аграрного університету.

Рецензенти:

Благодатний В.І. – доктор економічних наук, професор, завідувач кафедри організації виробництва та агробізнесу Херсонського державного аграрного університету.

Мармуль Л.О., Мохненко А.С.

Організація діяльності та обліку суб'єктів малого бізнесу: Навчальний посібник. – Херсон: Айлант, 2003. – 164 с.

ISBN 966-630-066-1

У навчальному посібнику висвітлені питання становлення та розвитку підприємств малого бізнесу, зокрема, розкрито їх роль, місце, критерії та форми в економічній системі регіону, основні функції в формуванні стійкого економічного середовища.

Розглядаються основи організації обліку та звітності, порядок оподаткування суб'єктів малого бізнесу.

Запропоновано комплексний підхід до оцінки функціонування підприємств малого бізнесу в регіоні, на основі якого здійснено аналіз розвитку та розміщення підприємств малого бізнесу в регіоні. Обґрунтовано концепцію підтримки розвитку малого бізнесу в умовах ринкових трансформацій економіки, яка полягає в удосконаленні організаційно-економічного механізму підтримки малого бізнесу, розроблено напрями удосконалення Регіональної програми підтримки розвитку малого бізнесу.

Видання розраховано на студентів економічних спеціальностей усіх форм навчання.

© Мохненко А.С., 2003

© Айлант, 2003

ВСТУП

Для сучасного економічного стану України особливе значення мають ті дослідження, які націлені на розробку ефективних заходів щодо прискореного розвитку механізму формування ринкових відносин.

Після проголошення незалежності Україна розпочала складний багатоступеневий процес ринкової трансформації, який має на меті становлення валютно-грошової системи, власних законодавчих інституцій, проведення приватизації, земельної реформи, тощо.

Одним із ключових елементів ринкових перетворень є мале підприємництво. У розвинутих країнах малий бізнес становить невід'ємну частину ринкового господарства. Як джерело прогресивних економічних змін, він набув особливої актуальності у 90-х роках: малі підприємства сприяють розвиткові конкуренції, створюють нові робочі місця, інтенсивно займаються науковими розробками тощо. Крім того, малий бізнес є запорукою демократизації економіки, суспільного життя та чинником підтримки соціальної справедливості у суспільстві. Зарубіжний досвід підтверджує ефективність дієвості сектору малих підприємств у сучасній економіці. Будь-яка “здорова” економічна система не може обійтися без балансу великого та малого бізнесу.

Процес становлення малого підприємництва в молодій українській державі є особливо актуальним сьогодні. В умовах гігантизму, вкрай неналагоджених господарських зв'язків та кризової економіки в цілому малий бізнес є одним із засобів розв'язання багатьох соціально-економічних завдань. Він сприяє послабленню монополістичних тенденцій шляхом розвитку внутрішньогалузевої конкуренції в національній економіці. Малі підприємства відіграють провідну роль у зміні структури форм власності, оскільки фактично представляють приватні інтереси. Малий бізнес може стати базою створення робочих місць на ринку праці в Україні. В умовах масового закриття державних підприємств та стрімкого зростання безробіття розвиток малого підприємництва надає широкі можливості для працевлаштування різних верств населення.

Особлива роль малих підприємств полягає в підтримці й розвиткові певних галузей, зокрема торгівлі, послуг та громадського харчування. За часів командної економіки ці галузі розвивалися дуже повільно, оскільки держава акцентувала свою увагу на великому виробництві. Деформацію галузевої структури національної економіки можна значною мірою виправити за допомогою ефективного малого приватного бізнесу.

Проте, не зважаючи на всі позитивні зрушення, розвиток малого підприємництва відбувається нерівномірно, хаотично та суперечливо. З боку державних органів йому не приділяється належної уваги: програми

підтримки є декларативними, дії центральної та місцевої влади неузгодженими, фінансова допомога – дуже низькою тощо.

Процес становлення малого приватного бізнесу в економіці України потребує подальшого ґрунтовного вивчення. Ця тема є актуальна сьогодні, адже процеси, які супроводжують становлення підприємництва, ще недостатньо досліджені й висвітлені в економічній літературі. Західна економічна наука вже не одне десятиліття поглиблено вивчає мале підприємництво, тоді як вітчизняні економісти щойно розпочали дослідження цієї сфери в добу незалежності України.

Актуальність теми посилюється тим, що створення сприятливого середовища для розвитку малого бізнесу значною мірою залежить від урахування особливостей економічного й природно-ресурсного потенціалу окремих регіонів, їх можливостей у розв'язанні загальнодержавних стратегічних завдань. Це зумовлює необхідність визначання принципів економічного зростання діяльності малих підприємницьких структур та перспективних напрямів й форм регулювання процесів становлення малого бізнесу.

РОЗДІЛ 1.

ТЕОРЕТИКО-МЕТОДИЧНІ ОСНОВИ РОЗВИТКУ СУБ'ЄКТІВ МАЛОГО БІЗНЕСУ

1.1. Малий бізнес в організаційно-економічній системі регіону

Процес трансформації економіки України зумовлює необхідність розв'язання правових, економічних, соціальних та організаційних завдань формування ринкової економіки, що об'єктивно потребує поглибленого комплексного аналізу сукупності закономірностей перехідного періоду. Розвиток ринкової системи господарювання в Україні безумовно пов'язаний з процесом становлення й розвитку малого бізнесу. Цей процес характеризується тим, що повільність, складність та суперечливість просування економіки України шляхом ринкових реформ значною мірою зумовлені недооцінкою загальної ролі цього сектора економіки, не повним використанням наукового підґрунтя для визначення особливостей формування соціально-економічного середовища підприємницької діяльності при переході до ринку. У зв'язку з цим, виникає необхідність розробки теоретичних засад становлення малого бізнесу в Україні спрямованого на розкриття змісту і властивостей системи господарювання підприємницького типу. Формування такої системи повинно сприяти ефективному розвитку суб'єктів регіональної економіки взагалі, тобто стати дієвим ринковостворювальним чинником щодо розв'язання проблем перехідної економіки держави.

Але з теоретичних позицій на сьогодні чіткого розуміння економічної сутності підприємництва загалом, малого підприємництва та малого бізнесу зокрема, на жаль, не сформульовано ні в зарубіжній, ні у вітчизняній літературі. Водночас уже закладено наукові засади для глибокої розробки теорії малого бізнесу. Джерелами такої розробки можуть слугувати: по-перше, глибоке та всебічне вивчення історії розвитку економічної думки щодо підприємництва, особливо праць тих учених-економістів, які зробили свій внесок безпосередньо в теорію підприємництва, оскільки, певні здобутки в цьому напрямі вже є в економічній літературі; по-друге, розробці теорії малого бізнесу сприятиме наукове узагальнення сучасної та історичної практики підприємництва, зокрема практики становлення й розвитку малого підприємництва.

Аналіз праць зарубіжних учених дає підстави стверджувати, що теорія підприємництва розвивалася за кількома напрямками. Представники **першого напрямку** пов'язували підприємництво з ризиком. Засновником цього напрямку вважають англійського економіста Річарда

Кантільйона (1680-1734), який першим увів у науковий обіг поняття підприємець (з франц. – entrepreneur) та здійснив систематичний аналіз підприємництва. Він розумів підприємництво як своєрідну економічну функцію і наголошував на ризику як основній властивості підприємництва. Р.Кантільйон визначав підприємця як людину, яка за певну ціну купує засоби виробництва, щоб виробити продукцію і продати її з метою одержання прибутків, і яка, беручи на себе зобов'язання з витрат, не знає, за якими цінами може статися реалізація. До підприємців він зараховував людей з нефіксованими прибутками (ремісників, купців, селян та ін.), тобто тих, хто був зайнятий економічною діяльністю в умовах нестабільності й непередбачуваності цін. Ось чому головним рисами підприємця Р.Кантільйон вважав готовність до ризику, здатність приймати відповідальність за рішення й уміння задовольняти свої інтереси й отримувати прибуток в умовах невизначеності.

Цей погляд розвивали Й.Тюнен і Ф.Найт. Так, зокрема, Й.Тюнен пов'язував підприємницький прибуток не лише як винагороду за підприємницький ризик, а й як винагороду за підприємницьке мистецтво. Основою підприємницького прибутку він вважав діяльність підприємця як новатора. І як новатор-винахідник підприємець отримував нагороду за цю функцію з економічного ефекту від застосування ним певного винаходу. Поєднавши в особі підприємця виконання функцій ризику й реалізації нововведень, Й.Тюнен подолав відому односторонність поглядів Р.Кантільйона щодо функції ризику.

У свою чергу погляди Й.Тюнена розвинув Ф.Найт, який досконало дослідив такі категорії, як ризик і невизначеність та підкреслив різницю між ними. Ризик, за Ф.Найтом, є об'єктивною вірогідністю того, що те чи інше явище відбудеться і його можна визначити кількісно. Натомість невизначеність означає, що прибуток може бути отримано, проте вірогідність такої події неможливо виміряти й обчислити.

Другий напрям у розвитку теорії підприємництва пов'язаний з працями відомих західних економістів А.Сміта, Д.Рікардо, Ж.-Б.Сейя, А.Маршалла та ін. Вони зробили внесок у дослідження підприємництва протягом XVIII-XIX ст., що є вагомим, щоправда, не однозначним. Так, Адам Сміт, який перебував під сильним впливом Р.Кантільйона і фізіократів, чимало говорив про роботодавців, майстрів, купців і підприємців, проте не звертав жодної уваги на бізнесменів, які, таким чином, відігравали не значну роль в його аналізі економічних процесів. Більше того, складається враження, що він вважав ці процеси самоініціюючими й самопідтримуючими.

Адама Сміта відрізняла схильність до переоцінки значення праці й недооцінки бізнесу, в рамках якого саме здійснювалася праця як така. Він ототожнював власників капіталів і бізнесменів та вірив, що за наявності капіталу, праці й сировини бізнес виникає спонтанно. Адам Сміт

розглядав підприємця як власника. Саме цим визначаються його дії в економічному житті, мотивація, поведінка, психологія. Мету підприємницької діяльності він трактував як отримання підприємницького прибутку.

Жан-Батіст Сей пов'язував підприємництво з організацією людей у межах виробничої одиниці. Він мав особистий досвід у сфері бізнесу, образно сприймав його, чого бракувало іншим класикам-економістам. Для Сея підприємець – це людина, що організує інших людей у рамках виробничої одиниці. Він ставив підприємця в центр процесу виробництва і теорії розподілу, що вплинуло на багатьох теоретиків-економістів.

Альфред Маршалл ототожнював підприємництво з менеджментом. У фундаментальній праці “Принципи економіки” (1890 р.) він особливо наголошував на інноваційному компоненті та активній ролі самого підприємця в застосуванні нових машин і технологічних процесів.

Логічним продовженням перших двох напрямів стала найбільш ґрунтовна та перспективна концепція Й.Шумпетера, яку визначають як **третій напрям** у становленні теорії підприємництва і яка ґрунтується на трьох головних принципах:

- по-перше, функція підприємництва полягає, передусім, у революціонізації та реформуванні виробництва шляхом використання різноманітних можливостей для випуску нових або старих товарів новими методами, у відкритті нових джерел сировини, ринків, реорганізації виробництва. Отже, змістом підприємництва є здійснення нових комбінацій факторів виробництва та обігу або різноманітні нововведення;

- по-друге, підприємництво є універсальною загальноекономічною функцією будь-якої економічної системи і поєднується з виконанням інших видів діяльності (управління, наукові розробки, маркетинг тощо) і тому “розчиняється” серед різних спеціалістів. Статус власника в Й.Шумпетера не виступає визначальною властивістю підприємця;

- по-третє, підприємництво є функцією господарсько-політичного середовища, яке визначає його можливості, типи, мотивації.

Отже, центром теорії економічного розвитку Й.Шумпетера є підприємець з принципово новими підприємницькими рисами, що стали рушієм економічного й науково-технічного прогресу в ХХ ст. Бути підприємцем, за Й.Шумпетером, – це “значить робити не те, що роблять інші” і “робити не так, як роблять інші”. Підприємницьку функцію він ототожнював з функцією економічного лідерства і новаторства. Й.Шумпетер щоразу підкреслював, що інновація є паростком підприємництва, а підприємець – творцем і створювачем інновацій.

Виробництво Й.Шумпетер розглядав як певну комбінацію сил і засобів, а завдання підприємця вбачав у тому, аби вчасно й правильно комбінувати їх. На його думку, квінтесенція підприємницької діяльності

полягає в тому, щоб ефективно здійснювати п'ять типів нових комбінацій: виробництво нових благ та поліпшення якості наявних; впровадження нових засобів виробництва або комерційного використання наявних товарів; відкриття й освоєння нових ринків збуту; освоєння нових джерел отримання сировини або напівфабрикатів; проведення реорганізації в галузі й створення промислових організацій нового типу.

Підприємець, за Й.Шумпетером, різниться від “простого хазяїна” поведінкою й мотивами господарської діяльності, інтелектом і кругозором, інтуїтивним чуттям і вольовими рисами. Підприємець – це той, хто “прокладає шлях”, “пливе проти течії”, а не “просто хазяїн”, який “іде готовим шляхом”, “пливе за течією”. “Нововведення завжди пов’язане з ризиком, більшість виробників, не відважуються на нього”, – визначав Й.Шумпетер. Для того, щоб досягти нової якості господарської діяльності, потрібно: мати волю і здібності, виділяти визначальні моменти діяльності, бачити їх у реальному світлі; бути спроможним “плисти проти течії”, долаючи опір соціальних сил; впливати на інших результатами успіху, духовною свободою, витратами сил та енергії.

Й.Шумпетер наголошував на важливій відмінності адаптивної поведінки, пов’язаної з управлінням наявними у розпорядженні ресурсами. Вчений висунув концепцію творчого руйнування, виділив статичну і динамічну ефективність. Його концепція статичної ефективності перетинається з так званою адміністративною економікою. Під динамічною ефективністю Й.Шумпетер розумів будь-яку тенденцію до розвитку, покладена в основу процесу підприємницької діяльності. Сформулювавши концепцію підприємництва, він показав, що в економічному мисленні того часу було мало новизни і мине ще чимало часу, доки нові ідеї опанують розумом. До того ж, цей процес пов’язаний з особливими труднощами через брак чітких структур і загальноновизнаної термінології.

У праці “Капіталізм, соціалізм і демократія”, Й.Шумпетер знову підтвердив, що сутність підприємництва полягає в тому, щоб впроваджувати нововведення, втілювати в життя інновації. Функція підприємця зводиться до того, аби “реформувати або революціонізувати спосіб виробництва за допомогою використання винаходів чи, в широкому розумінні, через реалізацію невипробуваних технологічних можливостей для виробництва нових товарів або колишніх товарів новим способом за допомогою відкриття нових джерел постачання матеріалів або нових ринків збуту, або через реорганізацію промисловості тощо”.

З ідеями Й.Шумпетера збігаються погляди Ф. Фон Хайєка, хоча й є значно ширшими. Вищою цінністю, за Хайєком, є особиста свобода, яка дає людині змогу продуктивніше розпоряджатися своїми здібностями та знаннями, інформаційно-економічним потенціалом, а найкращим координатором процесів використання унікальних потенцій індивідів

вважається ринок, насамперед механізм ціноутворення, роль якого полягає в забезпеченні індивідів інформацією про перспективні чи несприятливі умови щодо попиту та пропозиції галузі, нові засоби їх задоволення. Носій підприємницької ініціативи є рушійною силою пошуку таких новацій, оскільки прагне до ефективнішого поєднання свого унікального ноу-хау з ринковою ситуацією і, тим самим, до досягнення першості в конкуренції та отримання більшого прибутку. Функція підприємництва зосереджена серед усіх індивідів, проте в сучасних економічних системах виділяються особливі групи людей, “готових випробувати нові можливості”. Щодо поширених нарікань на брак чи недостатність “духу підприємництва” у різних країнах, то вони є наслідком не стільки природних властивостей їхнього населення, скільки обмежень ієрархічного порядку (традицій, звичаїв, соціальних інститутів тощо).

Концептуальні розробки Й.Шумпетера та Ф.Хайєка, німецьких соціологів М.Вебера й В.Зомбарта, а також представників неоавстрійської школи є основою сучасних західних концепцій підприємництва. Узагальнивши, можна сказати, що підприємство там ототожнюється з виробництвом нових товарів і послуг, підвищенням їхньої якості, творчим пошуком нових комбінацій, запровадженням інновацій, нових технологій, удосконаленням управлінського ноу-хау тощо.

В економічній літературі виокремлюється і **четвертий напрям** у розвитку теорії підприємництва, пов’язаний з підприємницькою формою організації виробництва, з управлінською діяльністю підприємця. Наприклад, сучасні західні економісти пов’язують підприємство передовсім з інноваціями, пошуком і використанням нових можливостей. Так, зокрема, Е. Дж. Долан та Д. Ліндсей під підприємництвом розуміють “процес пошуку нових можливостей, використання нових технологій і нових сфер вкладання капіталу, подолання старих стереотипів та меж”. Водночас автори підкреслюють, що визначати підприємство як четвертий вектор виробництва не зовсім доречно. “На відміну від праці, капіталу та природних ресурсів, підприємство є не вимірюваним. Ми не можемо говорити про ціну “одиниці підприємництва”, оскільки такої одиниці немає. Окрім того, на відміну від людських ресурсів, які застарівають, машин, які зношуються, та природних ресурсів, які вичерпуються, винаходи та відкриття підприємців не витрачаються у ході використання. Тому коректнішим вважається визначати підприємство як процес пошуку найкращого шляху поєднання трьох основних факторів виробництва, а ніж його окремий четвертий самостійний фактор”.

Кемпбелл Р.Макконелл та Стенлі Л.Брю підприємницьку здібність розцінюють як “здібність людини використовувати певне поєднання

ресурсів для виробництва товару, приймати послідовні рішення, створювати нововведення й ризикувати”.

Таким чином, у кожній із наведених концепцій різних періодів історії світової економіки основну увагу акцентовано на окремому аспекті розвитку підприємництва, а цілісної системної характеристики малого бізнесу як категорії в них не вироблено.

Узагальнення наукових підходів до з’ясування сутності підприємництва та становлення малого бізнесу дозволяють дійти висновку, що теорія підприємництва розвивалась за кількома напрямками, які свідчать про труднощі й поліваріантність діяльності підприємця. Є чотири підходи, представники яких пов’язують підприємництво з: ризиком; з відносинами власності, що визначають дії підприємця в економічному житті, його мотивацію, поведінку; з функцією реформування виробництва, універсальною загальноекономічною функцією, що поєднується з виконанням інших видів діяльності та з функцією динамічної ефективності; з особливою формою організації виробництва, спрямованого на інновації, з пошуком та використанням нових можливостей підприємницької діяльності.

Вітчизняна економічна теорія розширює та вдосконалює доробки світової науки у галузі малого бізнесу, враховуючи національну специфіку його становлення й розвитку в сучасних умовах.

В Україні поширеним визначенням підприємництва є поняття, дане в законі України “Про підприємництво”, а саме: “підприємництво – це безпосередньо самостійна, систематична, на власний ризик діяльність з виробництва продукції, виконання робіт, надання послуг з метою отримання прибутку, яку здійснюють фізичні та юридичні особи, зареєстровані як суб’єкти підприємницької діяльності в порядку, запровадженому законодавством”. У деяких авторів знаходимо ізоморфне визначення: “Підприємництво – це самостійна, ініціативна, постійна здійснювана на власний страх і ризик діяльність з виробництва продукції, виконання робіт, надання послуг і торгівлі з метою одержання прибутку”.

Слід зазначити, що таке визначення підприємства й відповідне тлумачення суб’єктів підприємницької діяльності є недосконалими, оскільки в них не розмежовані поняття юридичних і фізичних осіб. Закон вважає суб’єктами підприємницької діяльності юридичних осіб, тобто підприємств, заснованих не лише на приватній, а й на державній та колективній формах власності. Це суперечить самому визначенню підприємництва як “безпосередньо самостійній ініціативі, систематичній на власний ризик діяльності... з метою одержання прибутку”. Адже ризикувати підприємець може тільки приватним, а не державним чи колективним майном, оскільки спадкоємна безправність породжує не ризик, а лише безвідповідальність.

Чітке визначення понять “підприємництво”, “підприємницькі відносини” має важливе практичне значення, оскільки від цього здебільшого залежить правильність формулювання самого предмета дослідження. Сутність підприємництва не можна звести лише до особистого фактора. Підприємництво, окрім особистого компонента, має ще й економічну (матеріальну) основу, якою є процес отримання надприбутку, завдяки інноваційній, ініціативній ринковій діяльності.

Рушійними мотивами здійснення підприємницької діяльності є самоствердження і самозбагачення через отримання підприємницького доходу, без чого підприємництво не змогло б самовідтворюватися, задовольняти свої потреби. І, нарешті, підприємництво перетворюється на спосіб життя, стаючи внутрішнім спонукальним мотивом, “безумовним рефлексом”.

Підприємець, який використовує в процесі виробництва нову техніку і технологію та по-новому організує процеси праці й виробництва, отримує прибутковий “продукт вищої якості”. Надприбуток, що створюється в інноваційному ринковому процесі виробництва, є підприємницьким прибутком. Процес отримання такого надприбутку становить глибинну економічну природу й сутність підприємництва, що здійснюється (може здійснюватись) у різних організаційно-правових формах.

Основна функція підприємництва полягає в здатності особливим способом поєднувати, організовувати фактори виробництва – землю, капітал, працю. Тим самим підприємництво визначається як особливий фактор виробництва порівняно з іншими. Функції підприємця полягають у поєднанні, комбінації факторів виробництва. Змістом підприємництва, як зазначав Й. Шумпетер, є “здійснення нових комбінацій” факторів виробництва й обігу або різноманітні нововведення. Ця здатність визначається особистими рисами підприємця та його здібностями.

За масштабами діяльності підприємництво поділяють на мале, середнє й велике. Класифікація за масштабом має винятково важливе значення, тому що дає можливість виявити й проаналізувати сильні і слабкі сторони кожного із перерахованих суб’єктів, визначити оптимальні варіанти їх співвідношення та взаємодії і на цій підставі дати відповідні рекомендації. Світовий досвід господарювання засвідчує, що мале, середнє і велике підприємництво не взаємовиключають, а доповнюють одне одного. Найважливішим складником ринкової економіки має бути функціонування та взаємодія багатьох великих, середніх і малих підприємств, оптимальне їх співвідношення.

Економічна природа малого підприємництва визначається двома чинниками: по-перше, воно об’єктивно існує й розвивається як певна цілісність, як сектор економіки (національного, регіонального, місцевого рівнів); по-друге, воно є особливим типом підприємницької діяльності.

Визначення малого підприємництва як сектора економіки засноване на виявленні єдності двох сторін суспільного виробництва: соціально-економічної та організаційно-технічної.

Перша сторона – це виробничі відносини, які утворюють суспільну форму виробництва. Друга – це продуктивні сили, тобто сукупність матеріально-речових елементів виробництва, робочої сили та форм організації виробництва. Причому третій із цих складників “відображає (відповідно до рівнів кооперування та поділу праці, що склалися) способи і систему концентрації, централізації та спеціалізації виробництва”.

Аналізуючи економічну сутність малого підприємництва, винятково важливо мати на увазі, що саме форми організації виробництва є об’єктивною основою утворення підприємств різних розмірів. “Генетичні коріння походження суб’єктів ринкової економіки, – зазначає Вороніна Л.І., – криються в суспільному розподілі праці й відокремленні споживачів, натомість ринок опосередковано поєднує їх (через обмін і ціноутворення)”.

Таким чином, мале підприємництво є особливим сектором економіки, що утворюється сукупністю малих підприємств і тому є специфічною суспільною формою дрібного виробництва в умовах ринку.

Але наприкінці ХХ століття виникла необхідність визначити розбіжності категорій “мале підприємництво” і “малий бізнес”.

Незважаючи на значну кількість праць з даної проблеми, на жаль, дотепер не склалося чіткого, заснованого на науковій теорії, однозначного визначення цих понять. Як свідчить практика, ці поняття дуже часто ототожнюються.

Так, В.Карсекін та інші автори зазначають, що “дійсно, практично повсюдно відбувається ототожнення підприємництва з малим бізнесом, у вітчизняній науці та практиці широко використовується термін “мале підприємництво”.

Деякі автори зовсім не уточнюють поняття бізнесу та підприємництва, а тому не завжди можна розібратися, про що йдеться – про підприємництво чи бізнес. Чіткого визначення відповідних понять, на жаль, не існує. Не применшуючи важливості дослідження різними авторами сутності підприємництва і зокрема малого підприємництва, можна констатувати наявність суперечливих точок зору на природу й сутність цього феномену.

На думку З.С.Варналія, *мале підприємництво* – це самостійна (існуюча за рахунок власних коштів), систематична інноваційна діяльність громадян-підприємців та малих підприємств, що діють на власний ризик з метою отримання підприємницького прибутку (надприбутку). При визначенні поняття “мале підприємництво” слід враховувати не стільки кількісні критерії (кількість працюючих, розміри капіталу, прибутку, грошового обігу, обсяги валової продукції, продажу

тощо), скільки якісну характеристику. В першу чергу, слід виділяти такі якісні критерії, як правова незалежність, єдність права власності та безпосереднього управління фірмою; безпосередній характер відносин між хазяїном (господарем) та робітником; повну відповідальність за результати господарювання; невеликий ринок збуту; сімейне ведення справи тощо.

Як бачимо, суб'єктом малого підприємництва може бути лише економічно самостійний господарюючий суб'єкт. А це неможливо без права монопольного володіння усім майном, що перебуває в його розпорядженні, тобто правом власності.

Цікавою є точка зору Л.І.Воротіної яка стверджує, що “підприємництвом вважається не будь-яка діяльність виробника, банкіра, робітника торгівлі, сфери послуг, а ще й діяльність власника, який самостійно розпочинає і здійснює (чи із залученням найманої робочої сили) виробництво, надання послуг, торгівлю тощо”.

Головними умовами здійснення підприємництва, на її думку, повинні бути:

- по-перше, приватна автономність підприємця, тобто його повна економічна й господарська свобода у виборі сфери, методів, часу, місця здійснення підприємницької діяльності;

- по-друге, повна відповідальність підприємця за економічні, екологічні та соціальні наслідки своєї діяльності й пов'язаний з нею ризик;

- по-третє, власна орієнтація на комерційний успіх й одержання прибутку.

Отже, при визначенні суб'єктів малого підприємництва слід виділяти базові та похідні властивості цього типу підприємницької діяльності. До базових слід віднести економічну свободу, ресурси, інноваційність, прийняття рішень тощо. Тому з'ясування економічної суті малого підприємництва необхідно здійснювати на двох рівнях теоретичного аналізу:

- на політекономічному рівні, що передбачає соціально-економічний аналіз форм власності;

- на організаційно-економічному рівні, тобто на основі аналізу конкретних організаційно-правових форм малого підприємництва, в яких реалізуються певні форми власності.

Власність, і це загальновідомо, є основою виробничих економічних відносин і відображає їх глибинний рівень. Світовий досвід свідчить, що відносини власності перебувають у постійному й безперервному розвитку, що забезпечує ефективність функціонування економіки. На сучасному етапі економічного розвитку цивілізованого суспільства форми власності все більше ускладнюються і стають “розмитими” з точки зору уявлень, які існували раніше. Йде невинний розвиток

відносин власності в межах тієї чи іншої її форми, а також на перетині декількох форм. Це стосується, зокрема, приватної власності, яка найбільш іманентна природі підприємництва, а також найкраще реалізує потенційні можливості малого підприємництва.

Приватне привласнення відповідає духу підприємництва, є засобом розвитку й прогресу продуктивних сил. І саме в цьому полягає якісна відмінність приватної власності від решти типів і форм власності, які випробувала цивілізація.

Суттю приватної власності є не тільки привласнення як таке, а, насамперед, творення, перманентна боротьба за примноження. Приватна власність – це наявність і відтворення господаря, без якого не має конкуренції за високий кінцевий результат, економічну ефективність, економію і якість продукції, всілякі інновації й зрештою – за прогрес. Вона створює психологію економічної активності та підприємництва, сприяє розвиткові ринкових відносин, підвищує зацікавленість в ефективнішому, ощадливішому веденні господарства. Крім того, приватна власність має безперечні переваги соціального характеру. Із трьох існуючих форм соціальної мотивації до праці – силування, заохочення та ототожнення – дві останні найбільше відповідають характерові та вимогам зазначеної форми власності. Тут інтереси кожного окремого робітника або підприємця-індивіда з підприємством збігаються значно більшою мірою, ніж при інших формах.

Таким чином, можна твердити, що в основі малого підприємництва, особливістю якого є діалектична єдність власності, управління і контролю в особі суб'єкта підприємницької діяльності, лежить саме приватна власність на засоби виробництва та кінцеві результати виробничої діяльності.

Приватну власність, як підтверджує світовий досвід, слід розглядати у двох аспектах: приватна власність, яка заснована на індивідуальній трудовій діяльності без залучення найманої праці, та приватна власність із залученням найманої праці, яка, в свою чергу, може бути представленою двома формами її реалізації – індивідуальною та колективною.

У малому підприємстві можуть вільно розвиватися зазначені модифікації приватної власності або будь-яка інша форма власності і господарювання, яка містить у тому чи іншому вигляді приватні елементи.

Враховуючи вищезгадане, з'явилося узагальнене визначення поняття малого бізнесу.

Малий бізнес – це діяльність будь-яких малих підприємств та окремих громадян (фізичних осіб) з метою отримання прибутку. Практично це будь-яка діяльність зазначених суб'єктів господарювання, спрямована на реалізацію власного економічного інтересу, яка не

обов'язково має бути особливо ризиковою та інноваційною діяльністю на засадах повної економічної відповідальності. Тоді була визначена різниця між поняттями “мале підприємництво” і “малий бізнес”.

У вітчизняній економічній теорії й практиці широко використовується термін “мале підприємництво”(особливо в законодавчих документах) ототожнюється з поняттям “малий бізнес”.

Отже, малий бізнес як певна цілісність, сектор економіки національного й регіонального рівнів, є особливим типом діяльності, формою організації виробництва дрібнотоварного укладу, базовими властивостями якої є економічна свобода, ресурси, інноваційність, єдність власності й контролю в особі суб'єкта малого бізнесу.

Все це вказує на значну економічну та соціальну роль малого бізнесу як окремого сектора перш за все регіональної економіки, що має велике значення для країн з перехідною економікою. Саме він є ринковостворювальним чинником нашої економіки. Звідси одним з найважливіших напрямів економічних реформ в Україні є створення сприятливого середовища для формування й функціонування суб'єктів малого бізнесу, що є одним з дієвих засобів розв'язання першочергових соціально-економічних проблем.

Проведений аналіз свідчить, що категорії “малого підприємництва” та “малого бізнесу” залишаються не визначеним їх суттєвої ролі у формуванні досить незалежної територіальної економіки регіону. Але ця позиція повинна мати своє висвітлення виходячи із логіки історії розвитку вітчизняних форм господарювання. Мається на увазі необхідність органічного включення малого бізнесу в систему регіональної економіки.

Виходячи з цього нами дається авторське наукове трактування категорії “малий бізнес”.

На нашу думку, *малий бізнес* – це сукупність особливих соціально-виробничих відносин щодо отримання прибутку в межах розвитку регіональної економіки.

Таке трактування категорії “малий бізнес” дає можливість скасувати невизначеність різниці між категоріями “мале підприємництво” і “малий бізнес”. Тому стає зрозумілим, що категорія “малий бізнес” вище за своїм рівнем категорії “мале підприємництво”. В зв'язку з цим “малий бізнес” розглядається під кутом зору співвідношення приватних інтересів малого бізнесу з інтересами регіонального суспільства.

Отже, особливістю розвитку малого бізнесу в Україні, у порівнянні з економічно розвиненими країнами, є те, що він значною мірою прив'язаний до відповідної території, тобто орієнтований на регіональні економічні інтереси. Це принципово відрізняє малий бізнес України від малого бізнесу західної моделі розвитку, де він загалом характеризується

корпоративними рисами, тобто прив'язаний до великих економічних структур.

Одним із принципових теоретико-методологічних аспектів, є те, що акцент зроблено на дослідженні малого бізнесу крізь призму відтворювального процесу та механізму управління регіональною економікою.

Такий підхід дозволяє визначити функціональні особливості малого бізнесу в економічній системі регіону. Саме через відтворювальні процеси розкриваються значні переваги малого бізнесу. В такому ракурсі регіональний відтворювальний процес, який інтегрує одиничні відтворювальні процеси малого бізнесу, формує певні умови для комплексного розвитку економіки регіону.

Оскільки інтеграційна функція регіонального відтворювального процесу відповідно до одиничних процесів відтворення підприємств, розташованих у регіоні, здійснюється через регіональні відтворювальні цикли, то стає доцільним включення у них малого бізнесу, який через притаманні йому властивості активізує регіональний відтворювальний процес в цілому.

Загальна концепція, сформована при визначенні місця малого бізнесу в регіональній економіці, представлена у вигляді схеми, де вказані основні складові, які включено у регіональний відтворювальний процес (рис. 1.1).



Рис. 1.1. Місце малого бізнесу в системі регіонального відтворювального процесу

Для того щоб ця схема запрацювала, розроблено підходи щодо удосконалення системи управління малим бізнесом. З цією метою запропоновано схему взаємодії механізмів управління регіональною економікою з підприємствами малого бізнесу, яка в цілому спрямована на розвиток регіонального відтворювального процесу (рис. 1.2).

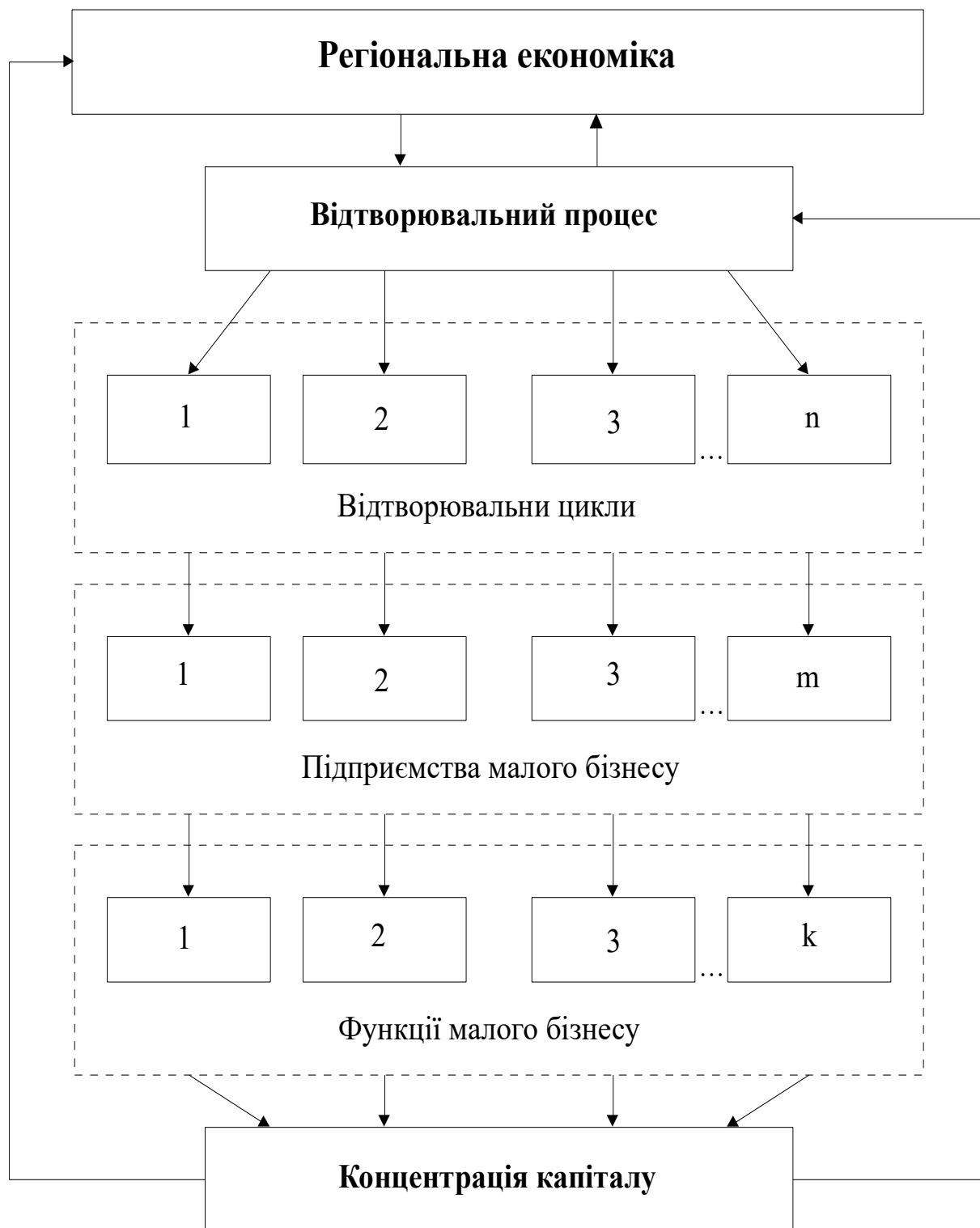

Рис. 1.2. Малий бізнесу в системі управління регіональною економікою

Головною ланкою цієї схеми є адаптаційний блок, мета якого полягає в упорядкуванні діяльності підприємств малого бізнесу в напрямку задоволення потреб регіону, тобто не на хаотичний розвиток тільки за власним бажанням, а на включення його у систему регіональних економічних відносин. Адаптаційний блок охоплює сукупність економічних і організаційних механізмів, орієнтованих на створення гнучкої системи управління, гідної вирішити протиріччя, що виникають. Тобто, функціонування адаптаційного блоку спрямовано на поєднання

інтересів малих підприємств з регіональними економічними та соціальними інтересами.

Регіональна орієнтація категорії малого бізнесу ставить проблему необхідності теоретико-методологічного обґрунтування її місця в регіональній економіці, тобто досягнення різноманітних соціально-економічних цілеспрямувань.

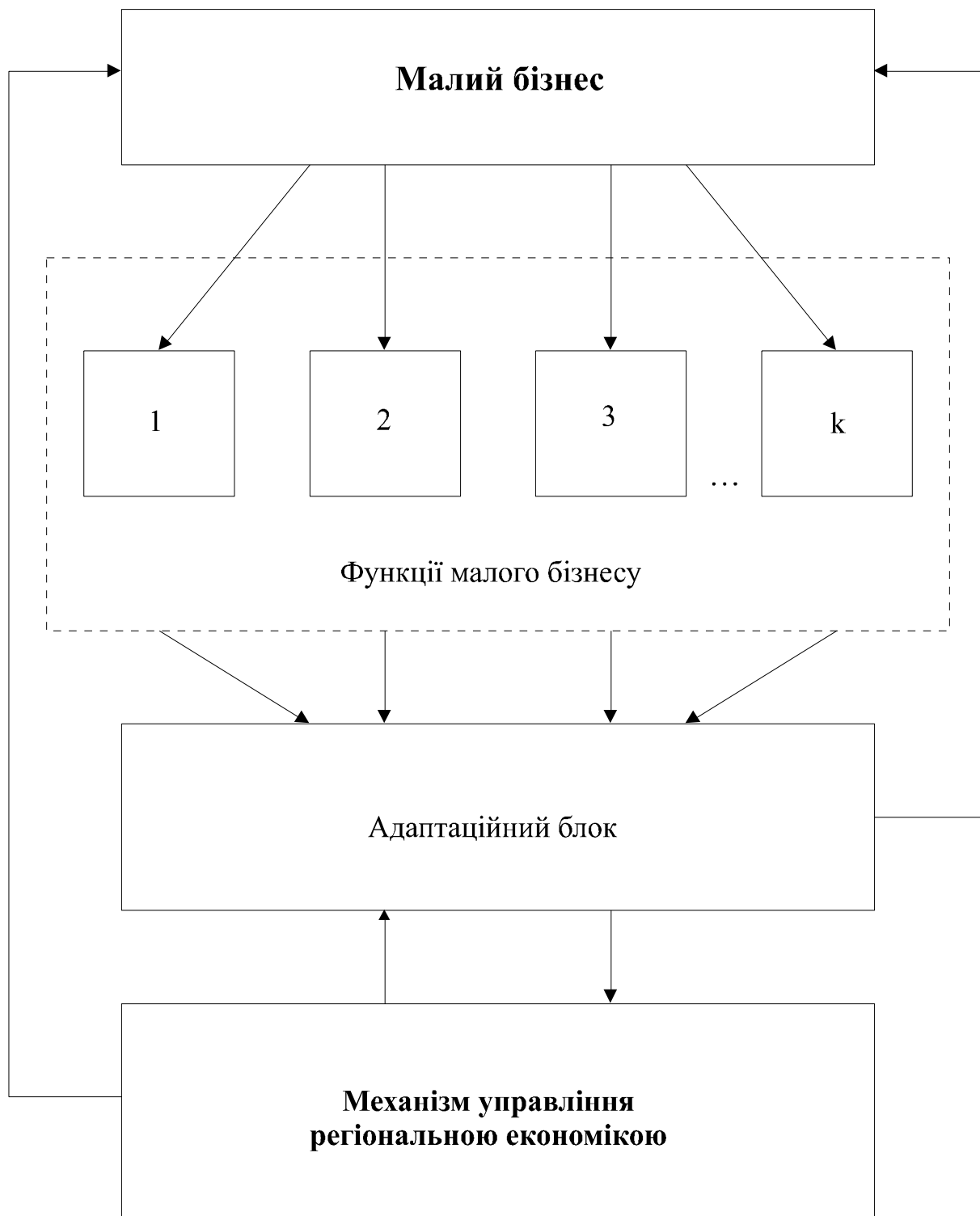
Рішення цієї проблеми пропонується з боку розгляду малого бізнесу крізь призму відтворювального процесу та механізму управління регіональною економікою.

Регіональний відтворювальний процес являє собою поновлення на якісно новому рівні кругообігу матеріально-речовинних, трудових і фінансових ресурсів регіону, одні з яких спрямовані на створення умов відтворення, а інші - на забезпечення функціонування самого процесу відтворення. Регіональний відтворювальний процес, з одного боку, є підсистемою суспільного відтворення, а з іншого боку - інтегрує одиничні відтворювальні процеси на рівні підприємства, формуючи тим самим умови для комплексного розвитку економіки регіону.

Інтеграція регіонального відтворювального процесу з одиничними процесами відтворення підприємств і організацій, розташованих у регіоні, здійснюється через регіональні відтворювальні цикли, що забезпечують відтворення продукції, послуг і необхідних умов, тобто загально регіональну базу для функціонування всіх суб'єктів регіональної економіки.

Сутність взаємозв'язків і взаємовпливів регіонального відтворювального процесу легше зрозуміти, розглядаючи фази виробництва, розподілу, обміну і споживання як ланки єдиного ланцюга, які пов'язані з безупинним поновленням кругообігу матеріально-речовинних, фінансово-кредитних, трудових та інформаційних потоків у регіональній системі.

Фаза виробництва виконує головну роль у регіональному відтворювальному процесі і визначає форми і характер матеріально-речовинних, фінансово-кредитних, трудових та інформаційних зв'язків щодо розподілу, обміну і споживання сукупного суспільного продукту і національного доходу. Будучи основою регіональної економіки, виробництво визначає головні параметри регіонального відтворювального процесу в цілому.

Сьогодні проблеми розвитку виробництва в регіонах різко загострилися. Порушилися засновані на принципах територіального поділу праці міжрайонні зв'язки по постачанню сировини для багатьох галузей промисловості, внаслідок чого виник дефіцит товарів і послуг, необхідних для процесу виробництва на промислових підприємствах. Незабезпеченість сировиною, матеріалами, високий рівень втрат, недостатнє відновлення основних фондів, тривалі терміни освоєння

виробничих потужностей призвели до скорочення виробництва, рівень якого не дозволяє задовольняти потреби населення ні в кількісному відношенні, ні за якістю.

Розвиток і розміщення промислового виробництва необхідно здійснювати виходячи з регіональних особливостей, а також зі специфіки галузевих факторів, особливостей технологічних процесів, матеріально-технічної бази і т. ін. Центральна роль у розвитку виробництва, а відповідно й у розвитку регіону в цілому повинна приділятися малому бізнесу. Він бере на себе функції стимулювання регіонального відтворювального процесу.

Таким чином, новий регіональний погляд на малий бізнес дає можливість критичного але конструктивного аналізу сучасного досвіду формування відповідних економіко-організаційних заходів його розвитку.

Стає зрозумілим значення саме процесу створення та розвитку малого бізнесу в комплексі заходів щодо виходу з економічної кризи та здійснення переходу до регулюючого ринку. В минулому його роль недооцінювалася тому, що малі підприємства вважалися неефективними, а основна роль в економіці надавалася великим промисловим формам (об'єднанням, комплексам). Перехід до регулюючого ринку безумовно змінив ставлення до малого бізнесу. Але дилема його розвитку залишилася. Бо досі панує ідея західної моделі розвитку малого бізнесу.

Однак, хоча великі виробництва продовжують відігравати вирішальну роль у випуску основної товарної маси, потенціал малих підприємств застосовується, переважно, у сфері обслуговування, (де в початковій формі він існував весь час), і як допоміжний фактор у випуску товарів масового споживання, а його необхідно використовувати й у сферах легкої та харчової промисловості. Тобто об'єктивно не створюються умови впровадження західної моделі у господарські системи. Особливо це стосується регіональної економіки.

Стає питання використання переваг розвитку малих структур у підвищенні конкурентного середовища, ліквідації монополії у ціноутворенні, забезпеченні демократизації форм господарювання. У ринковій економіці малі підприємства повинні також протистояти монополіям і стати економічною перешкодою для утримання зростання цін та насичення ринку різноманітними товарами та послугами.

Малий бізнес в нашій країні стає одним із найважливіших напрямів у підвищенні ефективності процесів роздержавлення та приватизації, що стає життєво важливим для економічного та соціального прогресу. Ця сфера покликана не тільки допомагати державі у виході з кризи, але й вирішити багато перспективних, прогресивних завдань розвитку ринкових відносин.

Невизначеність у відношенні ролі малого бізнесу в розвитку регіональної економіки сприяє тому, що Україна займає одне з останніх місць серед країн СНД та Східної Європи щодо рівня приватного сектора у виробництві ВВП.

У контексті розвитку малого бізнесу виникає задача упорядкування соціально-економічних умов щодо повноцінного та ефективного функціонування приватних малих підприємств, тобто необхідна виважена наукова та державна політика, яка б поєднувала в собі національну, соціальну та психологічну специфіку. Адже для нормального функціонування ринкової економіки необхідно мати багато нових, конкурентноспроможних виробничих одиниць.

Мале підприємство є не просто невеликим за чисельністю й обсягом продукції виробництвом, а й новою, щойно народженою в Україні структурою, яка може дати новий стимул процесу праці, процесу організації виробництва, забезпечити свободу вибору, створювати додаткові робочі місця, залучати вітчизняних та зарубіжних інвесторів, втілювати в життя інновації, розвивати нові галузі, підвищувати експортний потенціал.

Аналізуючи в даному випадку чинне законодавство України можливо констатувати, що воно дає принципову можливість малим підприємствам розповсюджувати свою діяльність у всіх галузях народного господарства на основі різноманітних форм власності, тобто державної, колективної, приватної, змішаної та інших.

Але практична діяльність малих структур у взаємодії з об'єктами державної власності призвела до багатьох випадків порушення економічних інтересів держави та прямих форм переходу капіталів із державної сфери в приватну, тому спостерігається деяка обережність у розвитку економічних малих структур, що в цілому стримує процес удосконалення нових форм господарювання.

Сьогодні малим виробництвам дозволяється здійснювати ті види діяльності, які узгоджені з законодавством України, але цей перелік недостатньо великий і потребує свого розширення та поступового включення нових видів. Зумовлене коло діяльності повинно активніше обмежуватися отриманням ліцензії, у напрямку захисту внутрішнього ринку та сприяти вільному виконанню виробничо-господарської діяльності об'єктів малого бізнесу функцій: отримання прибутку від реалізації продукції та наданих послуг; збільшення розмірів прибутку й відповідно розмірів виробництва; задовольняння підприємницької та творчої активності, тобто самореалізація особистості підприємця.

При такому підході господарювання підприємства малого бізнесу отримують умови реалізації притаманних їм переваг. Слід мати на увазі те, що малий бізнес не потребує значних капіталовкладень при створенні та функціонуванні. Важливим є також і те, що у своїй діяльності він

одразу ж орієнтується на виробництво конкретної продукції або надання послуг, яких ще бракує в цьому регіоні або на національному рівні. Крім того малий бізнес характеризується: простою процедурою створення, уніфікацією основних форм бухгалтерської та статистичної звітності, передбаченою можливістю швидкого переходу від одного виду діяльності до іншого або змогою розумного поєднання кількох видів діяльності, динамічністю організаційних форм, адекватно реагуючих на зміни потреб ринку при мінімальних строках перебудови, високим рівнем залежності заробітної платні працівників від кінцевого результату праці, необмеженими можливостями підвищення продуктивності та інтенсивності праці, специфікою ефективного використання місцевих трудових ресурсів і можливістю їх диверсифікаційного застосування, використанням у своїй роботі найпростіших форм планування, здебільше поточних, можливістю у зниженні вартості готової продукції, робіт і послуг за рахунок скорочень витрат виробництва, високим ступенем колективності, оскільки атмосферу вузького кола спілкування підтримують люди з однаковою цілеспрямованістю, можливістю цільового соціального захисту своїх співробітників та іншим.

Але незважаючи на певні переваги, малий бізнес є слабшим, вразливішим, ніж великий бізнес. Перш за все за можливостями концентрації капіталів, що обумовлює особливі риси його поведінки. Так, навіть у державах із високим рівнем економічного розвитку та стабілізованою економікою щороку припиняють свою діяльність 15 – 20% малих фірм. Натомість їх місце не залишається порожнім, одразу ж їм на зміну приходять нові й нові структури. Ця особливість породжена самою природою та характером дрібної підприємницької діяльності. Це, по-перше, моноорієнтація у виробничому процесі (один вид послуг, один вид продукції), по-друге, залежність від зовнішніх факторів (один покупець) та від особистих обставин, а по-третє, відсутність допоміжних служб (планових, маркетингових, рекламних, транспортних) або вузьких висококваліфікованих спеціалістів.

Ось чому виживання малих фірм значною мірою залежить від державного та місцевого тла, який необхідно створити. Основними чинниками такого тла є розвинена інфраструктура, чисельні організації, бюро, служби, центри, що задовольняють потреби починаючих та діючих підприємств. До них належать ще й економічні, бухгалтерські, фінансові, юридичні та технічні консультації, спеціальна підготовка кадрів, оренда приміщень, прокат та лізинг обладнання, отримання кредитів тощо.

Резюмуючи, ми доводимо, що навіть незначний поштовх у розвитку малого бізнесу призводить до процесу, який ніколи не зупиняється, а саме: виникнення нових структур та фірм. Але слід підкреслити, що цей процес потребує чіткого управління і набуває особливих переваг при включенні його в систему регіональної економіки.

Виникнення малого бізнесу в Україні як значної сили пов'язане з періодом перебудови. На нього покладалися насамперед надії на створення могутнього конкурентного прошарку порівняно до державних підприємств. На початку перебудови нашого суспільства кооперативи та підприємства малого бізнесу фактично не обкладалися податками, отримували державні кредити (фактично безвідсоткові), відкривалися при державних структурах і перекачували звідти дефіцитні товари, ресурси, технічне обладнання. Активно тривав процес початкового накопичення капіталу за рахунок поділу державної власності (в минулому всенародної). Усе це проходило в часи складних політичних змін в Україні, й політика здобула перевагу над економікою. Економічні інтереси нашої держави відійшли на другий план.

Подальша економічна політика щодо малого бізнесу набула протилежного характеру, передусім це відбувалося в сфері оподаткування: великі податки, ускладнене ведення бухгалтерської звітності, чисельні зміни у ставках змушували підприємства приховувати свій прибуток, а частину своєї діяльності переводити у тіньову економіку.

Нині створено правову базу регулювання економічних та правових взаємовідносин малого бізнесу, що включає понад 30 законів (в Японії, наприклад, понад 60 законів виконують аналогічну функцію, основними з яких є Закон України: “Про підприємства в Україні”; “Про підприємництво”; “Про державну підтримку малого підприємництва”; “Про Національну програму сприяння розвитку малого підприємництва в Україні”; Закон “Про банкрутство”; “Про господарські товариства”; “Про власність”; “Про лізинг”; “Про спрощену систему оподаткування, обліку та звітності суб’єктів малого підприємництва” та інші. Але не дивлячись на нібито існуючий державний захист малого підприємства, воно зараз перебуває у важкому, можна навіть сказати скрутному становищі. Тобто об’єктивно підкреслено, що виникає необхідність у визначенні сутності процесу покращення напрямків розвитку малого бізнесу, і тільки після цього, робити нові кроки в покращенні нормативно-правової основи, що сприяє цьому процесу.

Оцінюючи з цих позицій діяльність малого бізнесу в Україні з середини 90-х років, слід звернути увагу на те, що переважно малий бізнес, зосереджено у сфері торгівлі, громадського харчування та надання посередницьких послуг, крім того відбувається їх перехід з промисловості та будівництва. Це свідчить про те, що не проводиться достатніх заходів щодо скасування галузевих та територіальних диспропорцій у розвитку малого бізнесу, тому майже всі малі підприємства реєструються як багатопрофільні та обирають той вид діяльності, який є найбільш прибутковим. Що також свідчить про слабе управління процесом розвитку малого бізнесу.

Відомо однак, що економічна система будь-якого суспільства – це цілісна сукупність різноманітних видів діяльності, функціонування різних виробництв, наслідком чого є створення матеріального добробуту та надання послуг, їх використання та споживання і все це повинно здійснюватися у тісній взаємодії виробничих сил та виробничих відносин.

У такому разі неможливо зрозуміти сучасний розвиток ринкового господарства, не вивчаючи його основних дієвих осіб та процесів, які відбуваються у даному середовищі, тобто, не вивчаючи діяльності фірм (підприємств). Дрібні, середні, спеціалізовані фірми та компанії мають глибоко специфічне для них функціональне навантаження. Ця позиція є важливою тому, що надає можливість виявити сутність взаємодії малого бізнесу в структурі відтворювальних процесів регіональної економіки у контексті взаємодії капіталів різного кількісного масштабу.

У ринковому секторі господарства виділяють дрібні, середні та великі фірми. Такий розподіл має умовний характер, а критерії кількісного порядку (наприклад, число зайнятих) є дуже рухомими. У цьому відношенні слід використовувати зарубіжний досвід, де для характеристики й оцінки малого бізнесу широко використовуються різноманітні якісні критерії. Це достатньо виправдано, враховуючи надання ролі кількісному розміру та зростаючому значенню науково-технічного прогресу.

Ми вважаємо, що середній бізнес і відповідно середні підприємства є найменш вивченими у вітчизняній економіці. Це пояснюється відсутністю системного ведення статистичної звітності, де середній бізнес не виділяється в окрему сферу.

Деякі економісти поєднують малий та середній бізнес, натомість, на наш погляд, цього не можна робити за деяких обставин, а саме:

- по-перше, джерела виникнення малого та середнього бізнесу досить різні. Якщо середні підприємства в масовому вигляді існували в адміністративно-командній системі господарювання, то малі структури майже повністю були відсутні;

- по-друге, в середовищі малого бізнесу повноправно є чинними закони ринку. Щодо середнього бізнесу, то він є підпорядкованим законам ринку, але належачи до державної або муніципальної власності, може бути або бюджетним, або частково бюджетним. Це породжує зовсім інший механізм його регулювання;

- по-третє, малий бізнес однозначно є монополістичним сектором в економіці та становить дрібно торговий сектор економіки, де діє могутній механізм конкуренції. Будь-яка середня фірма або компанія в межах відносно невеликих національних одиниць може бути монополістом і потрапляє під дію антимонопольних законодавчих актів;

– по-четверте, національні органи статистики у своїх статистичних збірниках та звітностях фіксують лише середні розміри виробництва, що робить неможливим економічний аналіз даної сфери. Хоча однозначно це є негативним фактором як для економічної науки, так і для всього народногосподарського комплексу України.

Досліджено, що у світовій практиці взаємовідносини малого та середнього бізнесу мають, переважно, перехідний характер, тобто малий бізнес поповнює ряди середнього за умови успішного ведення господарювання. Середній бізнес може перетворюватися на малий, за умови розподілу підприємств або їх зрушення. Таким чином, це процес постійної взаємодії та взаємного переливання підприємств.

Складнішими є взаємовідносини малого та середнього бізнесу з монополізованим сектором економіки. У всьому світі монополічне виробництво характеризується такими рисами: масовість, стандартність, якість, можливість використовувати науково-технічні нововведення та вдосконалення, ущемлення або відсутність конкуренції. Складається зовнішнє враження, що тут не існує загальних сфер межування з малим бізнесом, але практика доводить, що це не так.

Перший рівень взаємовідносин можна назвати виробничим. Великим підприємствам властиве виокремлення із виробничого циклу малоефективних підрозділів, які не підлягають централізованому контролю, мають вузьку специфіку трудомістких процесів. Їх слід переводити у сферу малого бізнесу, відповідно створюючи високу конкуренцію серед претендентів на дані послуги.

Другий рівень можна віднести до соціально-побутового. Сфера побутового обслуговування населення, соціальні інститути є найбільш представленими та найефективнішими як для малого бізнесу, так і для середніх структур. Хоча слід зауважити, що тут існують і крупні монополії, особливо у сферах, де можна отримати надприбуток. До них належать туризм, сфера розваг та ігрового бізнесу і таке інше. Так, наприклад, у господарському комплексі США близько 80% побутового обслуговування належать малим та дрібним фірмам.

Третій рівень – це наука та інноваційні процеси. Значна частина інновацій розробляється в малому бізнесі, особливо нові та наднові напрями (нові види товарів, нові технології, експериментальні зразки і таке інше). Сюди можна віднести венчурний бізнес (ризиковий), який стартує в нових, не випробовуваних сферах і галузях, і розраховує або отримати надприбуток, або придбати стабільний великий ринок збуту за рахунок своїх нововведень та прагне вийти за межі малих структур.

До четвертого рівня належить новий напрям взаємовідносин малих фірм з великими монополіями, який називається “генерика”. Генерики – це фірми, що займаються копіюванням продукції великих підприємств. Народився цей феномен у фармацевтиці та електроніці, діставши в

подальшому масове розповсюдження. У цьому випадку мала фірма є атакуючою особою щодо великого виробника. Продукція випускається аналогічна, але її ціни в малих структурах виявляються значно нижчими. З одного боку, це досягається за відсутності витрат на науково-дослідні розробки, з іншого – відсутністю великого управлінського апарату та штучного, різкого підвищення цін. Негативні риси даного процесу спостерігаються сьогодні на ринках СНД, де реалізується маса товарів-підробок як офіційних, так і неофіційних фірм-генериків.

Наукові кола, що займаються проблемами економіки, станом та умовами ринку, значною мірою винні в існуванні цієї проблеми.

Усвідомлюючи всю складність ринкових процесів, вони при цьому не створюють програми захисту вітчизняних виробників та не досліджують умови й можливості відтворення середовища малого бізнесу. А це, передусім, збереження та створення нових робочих місць. Крім того відчувається відсутність, а точніше розірваність зв'язку між наукою, місцевими органами влади та державним апаратом. Кожна зі структур працює в самостійному напрямі. Проте слід відзначити, що деякі галузеві міністерства намагаються у власних інтересах об'єднати зусилля названих структур.

Таким чином, аналіз діяльності фірм різного масштабу підкреслює особливу роль малого бізнесу у регіональній економіці й уточнює позиції взаємодії різномасштабних капіталів у відтворювальних процесах. У різних країнах існують свої національні особливості, але загалом, це в першу чергу ті галузі економічної діяльності, які сформувалися ще до початку епохи монополій та в ході монополізації господарства не потрапили під прямий інтерес монополій. У Херсонській області, це так звані малі галузі з яскраво вираженим локальним виробництвом і ринком; галузі, які орієнтуються на змінний патент (швейна промисловість, побутове обслуговування, ремонтно-побутова сфера, значна частина харчової промисловості, торгівля). Потрібно ще виділити сферу інновацій та деякі нові галузі, де монополія не встигла встановити своє панування. Період інноваційного розвитку галузі, коли номенклатура продукції є дуже нестабільною, а технологія виробництва невідпрацьованою, часто супроводжується напливом дрібних та середніх фірм.

Слід мати на увазі, що становище дрібних та середніх фірм у новітніх галузях є дуже нестійким в порівняно з іншими сферами діяльності. Їх розшарування проходить виключно швидкими темпами, має вибуховий характер. Формування галузевого продукту, розробка технології його виготовлення, завоювання ринку збуту створюють умови для великих вкладів капіталу в організацію масового виробництва. І тут вся перевага виявляється на боці монополій та великого капіталу.

Цікавим є закордонний досвід, що підкреслює – зародження високоефективного сектору малої економіки здебільшого залежить від правильного розв'язання проблеми відношення та прямої або побічної взаємодії великого та малого виробництва. До теперішнього часу всіма економічними та соціальними пільгами користуються великі виробничі одиниці. Сьогодні при декларуванні всесвітньої підтримки малого підприємства конкретних практичних заходів не вжито ні на рівні державного регулювання, ні на рівні регіонів.

Визначення сфери існування немонополізованого, малого сектора та його основних форм дозволяє зробити наступний крок, а саме: визначити його основні соціальні риси, соціальне обличчя. Поки що основна дієва особа – підприємець – є пасивною стороною, тоді як на практиці виникнення малих форм – це переважно результат активного, раціонального, самостійного рішення підприємця, його соціально-економічна реалізація.

Наша держава наголошує на продовженні реформи, формуванні могутнього підприємницького прошарку, який повинен повноцінно втілюватися в ділові кола світового бізнесу. Тому в свідомості людей нашого суспільства необхідно створити образ чесних та енергійних підприємців, шляхом наведення прикладів із життя, розповсюдження досвіду з етичного ведення справ, навчання культурі мовлення та поведінки. І це прерогатива нашого телебачення, журналістики та, звичайно ж, викладачів усієї системи навчання, інтелігенції в цілому.

Чимало проблем та труднощів породжені застарілими суспільними відносинами. Тут перше місце посідає архаїчна структура виробництва, господарювання монопольного, великого виробництва. Саме малий бізнес, який зароджується та діє в багатьох сучасних інноваційних напрямках, формує нові виробництва, нові галузі народногосподарського комплексу. На нашу думку, процес становлення малого бізнесу повинен приводити до нового розподілу праці, відповідно до якого малий бізнес буде спеціалізуватися на розробках нових напрямів НТП, а великий – займатися масовим випуском продукції.

Звідси, малий бізнес повинен стати чинником, каталізатором у формуванні нових суспільних відносин.

Для визначення місця та ролі малого бізнесу в системі регіональних відтворювальних процесів необхідним є етап визначення форм малого бізнесу та критеріїв ідентифікації ознак належності підприємства до сфери малого бізнесу.

Загальним міжнародним критерієм, що є найпростішим у використанні на практиці, є кількість працюючих. В основному цей критерій змінюється залежно від сфери діяльності. Але ні вчені, ні практики ще не дійшли єдиної думки щодо того, який критерій має бути покладений в основу визначення малої фірми. У різних країнах

використовуються різні класифікаційні ознаки віднесення підприємств до розряду малих.

Чинне законодавство України визначає малі підприємства лише за максимальними розмірами чисельності працівників по укрупнених групах галузей. Однак критерій чисельності не є досконалим. Може виникнути ситуація, коли невелике за чисельністю працівників підприємство досягає великого господарського обігу завдяки високому рівню наукомісткої продукції й високої продуктивності. Його не можна віднести до розряду малих. В умовах низького рівня продуктивності праці критерій малих підприємств працівників є прийнятним.

З розвитком економіки з'являються додаткові критерії. В Україні ними можуть бути: граничні величини обсягів господарського обігу по галузях та розміри прибутку від реалізації продукції, робіт, послуг; граничні розміри основного капіталу тощо.

Підприємства, що здійснюють декілька видів господарської діяльності, належать до категорії малих за критеріями того виду діяльності, який має найпитому вагу в обсязі господарського обігу. Підприємство не можна віднести до категорії малих, якщо воно, за висновком Антимонопольного комітету України, займає монопольне становище у своїй сфері діяльності серед господарських структур.

Згідно з Законом України “Про підприємства в Україні” і відповідно до Статуту, мале підприємство може бути будь-якої форми власності. Поняття малого підприємства, очевидно застосовується у тому разі, коли конкретному підприємству надається фінансова чи будь-яка інша підтримка держави. З цією метою потрібні критерії малих підприємств.

Аналіз статистичних даних показує, що ефективним вимірником величини підприємства є обсяг (випуск) продукції. Однак цей показник зазнає сильного впливу галузевих особливостей. У разі його застосування в промисловості, торгівлі, будівництві, зв'язку неминуча істотна диференціація показника. По-друге, в Україні за відсутності конкуренції, перелив капіталу і формування середньої норми рентабельності в галузях виробництва різко коливається. В результаті підприємства з великим обсягом (випуском) продукції можуть мати незначний прибуток, і навпаки.

З урахуванням вищесказаного, а також тих обставин, що в Україні оподатковується прибуток підприємств, зручним і доступним критерієм малих підприємств може виступати валовий дохід. Отже, ми вважаємо доцільним проводити оцінку за сумою річного валового доходу.

При встановленні критеріїв малого бізнесу в Україні потрібно враховувати ще додаткові обставини, пов'язані з особливостями організації національної статистики. По-перше, офіційна статистика, на жаль, не дає групувань українських підприємств за чисельністю працівників. У зв'язку з цим порівняння структури малого бізнесу

України за критеріями чисельності з розвинутими країнами Європи неможливе. По-друге, національна статистика поділяє підприємства на дві групи: малі й невеликі. Ознаки для середніх підприємств не розроблені. Тому важко встановити розміри середнього бізнесу в Україні. По-третє, Українська державна статистика не дає групувань малих підприємств за організаційно-правовою формою. Можна розраховувати дані про кількість одноосібних власників і господарських товариств у сфері малого бізнесу. Однак даних про малі корпоративні (акціонерні) підприємства немає. По-четверте, в національній статистиці є дивний парадокс: кооперативи, які за критеріями чисельності здебільшого належать до малих підприємств, аналізуються окремо й не включаються до категорії “малі підприємства”. Це означає, що в Україні суб’єктами малого бізнесу є не тільки малі підприємства, а також кооперативи й підприємці-індивідуали. Таким чином, щоб визначити розмір сектора малого бізнесу в Україні, слід брати до уваги кількість малих підприємств, кооперативів та підприємців-індивідуалів. По-п’яте, Українська статистика малого бізнесу тільки починає формуватися в окремий напрям. Це означає, що змінюється, уточнюється методологія розрахунків. У зв’язку з цим, під час аналізу сектора малого бізнесу в динаміці, постає проблема порівнянності даних.

Порівняльно, світова практика критеріями функціонування малого бізнесу визначає: кількість зайнятих на підприємстві, величину прибутку, особисті кошти власника, функціональну спрямованість діяльності, обсяг господарчого обігу. На цьому тлі використання в Україні єдиного критерію – кількості працюючих – здається нам недостатнім для виділення малого бізнесу в загальній його системі, а також для розв’язання вкрай важливого питання підтримки такого бізнесу і потребує свого покращення.

Проте, Уряд України проводить роботу з визначення другого критерію – обсягу господарського обігу. Але ця діяльність ще не дістала логічного завершення. Цей факт не може не впливати на функціонування малих та середніх підприємств, для яких у будь-який час можлива втрата існуючого положення з усіма наслідками, що звідси випливають.

Загалом на сучасному етапі до малих підприємств відносять новостворені та діючі підприємства: в промисловості та будівництві з кількістю працюючих до 200 осіб; в науці й науковому обслуговуванні – до 100; в інших галузях виробничої сфери – до 50; в галузях невиробничої сфери – до 25; в роздрібній торгівлі – до 15.

З метою покращення системи управління малим бізнесом у регіональній економіці, необхідно визначити підприємства за організаційно-правовими формами господарювання. Малі підприємства створюються: з одного боку – громадянами, членами родини та іншими особами, що спільно ведуть трудове господарство; з другого –

державними, орендними колективами, спільними підприємствами, громадськими організаціями та їхніми підприємствами, кооперативами, акціонерними товариствами, господарчими товариствами та асоціаціями, іншими підприємствами та організаціями, що є юридичними особами; з третього – державними органами, що мають уповноваження керувати державним майном; з четвертого – спільно зазначеними органами, підприємствами, організаціями та громадянами; з п'ятого – як результат виокремлення зі складу діючого підприємства. У цьому разі підприємство, від якого виокремилося мале підприємство, є його засновником.

Згідно з існуючим законодавством Статут малого підприємства затверджується засновником (засновниками), в якому визначаються: вид підприємства, назва, місцезнаходження, предмет та мета діяльності, органи управління та контролю, їх компетенція, порядок утворення майна підприємства, його викупу, розподілу прибутку, вимоги реорганізації та припинення діяльності. Відносини між малим підприємством і його засновником визначаються статутом та іншими установчими актами (документами). Форми, системи і розміри оплати праці, а також інші види доходів працівників визначаються малим підприємством самостійно.

Різноманітні правові форми функціонування малих підприємств затверджені Законом України “Про господарські товариства”. Господарчими товариствами згідно з цим законом вважаються підприємства, організації, установи, створені юридичними особами та громадянами шляхом об'єднання їхнього майна і підприємницької діяльності з метою отримання прибутку.

Згідно з Законом до господарських товариств належать: акціонерні товариства, товариства з обмеженою відповідальністю, товариства з додатковою відповідальністю, повні товариства, командитні товариства. Товариством з обмеженою відповідальністю вважається таке, що має статутний фонд, розподілений на частки, розмір яких визначається нормативними документами. Учасники несуть відповідальність за обов'язками лише в межах майна, яке їм належить. Ознаки, властиві товариству з обмеженою відповідальністю, можна віднести і до акціонерних товариств. Визначною особливістю акціонерного товариства є те, що статутний фонд складається не з внесків, а є розбитим на реальні частки – акції. Акціонерне товариство з обмеженою відповідальністю – це ще одна форма функціонування малих підприємств, що становить товариство, яке несе відповідальність за обов'язками тільки в межах свого майна, а його учасники – лише в межах їхніх внесків. Повне товариство – це товариство, учасники якого, займаючись спільною господарською діяльністю, несуть солідарну відповідальність згідно з обов'язками товариства усім своїм майном. На відміну від повного,

командитне товариство може включати учасників, які несуть солідарну відповідальність, а також з таких, чия відповідальність обмежується внеском у майно товариства. Існує і така правова форма функціонування, як асоціація, видами якої є концерни, міжгалузеві господарські організації та консорціуми.

Вирішення питання про визначення статусу “малого бізнесу” і пов’язаних з ним організаційно-економічних та правових форм функціонування є дуже важливим. Недооцінка ролі малого бізнесу, ігнорування його значних техніко-виробничих та соціально-економічних можливостей може мати характер великомасштабного стратегічного прорахунку. Крім того, слід підкреслити, що різні форми підприємств малого бізнесу, вже зараз дають можливість створювати різноманітні господарські конфігурації, враховуючи особливості регіональних відтворювальних процесів визначених територій.

1.2. Функції малого бізнесу в формуванні сталого економічного середовища регіону

У даному параграфі функції малого бізнесу розглядаються як суттєвий інструмент визначення шляхів концентрації регіонального капіталу. Виконанню цієї ролі сприяє саме гнучкість малого бізнесу. Гнучкість, водночас стає головним внутрішнім резервом його розвитку. Ця особливість малого бізнесу набуває в сучасних умовах надзвичайної ваги, завдяки швидкій індивідуалізації та диференціації споживчого попиту, прискоренню науково-технічного прогресу, зростанню номенклатури створюваних товарів та послуг. Більш гнучка реакція на зміни ринкової кон’юнктури – основний економічний фактор, який визначає переваги невеликих фірм. Саме ця група фірм, діючих незалежно, значною мірою бере на себе функцію пристосування, адаптації до нових умов ринкового середовища, науково-технічних вимог, змін попиту на товари. Невеликі розміри фірм дозволяють їм швидше та дешевше переозброюватися, впроваджувати та апробувати нову технологію, проводити часткову автоматизацію виробництва, змінювати його спеціалізацію або асортимент. Форми, методи, принципи управління на малих фірмах істотно відрізняються від організації систем управління великими корпораціями, що насамперед пов’язано з відносною простотою проблем управління, відсутністю необхідності в створенні складних, громіздких систем планування, контролю, координації роботи всередині фірм. Малі масштаби підприємства зменшують фактори, що сприяють бюрократизацію управління, його відірваності від реальних проблем виробництва.

Однією з якостей, що зумовлює процвітання малих підприємств, є їх раціональне територіальне розташування. Тут малі підприємства широко

використовують свою близькість до місцевих дрібномасштабних ринків і здатність ефективно працювати на них. У провінції є більше можливостей для успішного старту невеликих підприємств, оскільки власник, звичайно, добре знає оточення, потреби покупців.

До значних переваг малого бізнесу належать можливість створення малих підприємств за наявності відносно невеликого капіталу й у короткі строки. Більше того, найчастіше як стартовий капітал залучаються власні кошти засновників. Це дозволяє послабити напруженість з кредитними ресурсами і включити до господарського обігу додаткові грошові кошти.

Існуючий у сфері малого бізнесу підприємницький ризик, у разі прорахунків не становить небезпеку для національної економіки, як це може трапитися при банкрутстві, наприклад, підприємства-гіганта. Водночас отримувані доходи є потужним стимулом підприємництва.

Малі підприємства винятково мобільні. У залежності від кон'юнктури ринку вони можуть легко змінити місце знаходження, не викликаючи при цьому невиправданих витрат. Практично всеохоплюючий характер діяльності забезпечує їх розвиток як у крупних, так і в невеликих містах чи селищах. Вважаємо, що найповніше ці та інші переваги малого бізнесу можуть бути реалізовані в функціях, що виконуються ними.

Вивчення вітчизняного та закордонного досвіду розвитку малого підприємництва, а також власні спостереження дозволили сформулювати основні функції малого бізнесу перехідного періоду в становленні ринкових відносин в Україні. Слід підкреслити, що перелік функцій малого бізнесу в сучасному господарстві, політиці та ідеології як і перелік його якісних та кількісних критеріїв, поступово, в міру поглиблення наукових знань, але неухильно розширюється. Функції малого бізнесу слід розглядати в двох ракурсах: з позицій регіональної економіки в цілому та з позиції окремих фірм. Іншими словами, з'ясуємо макро- і мікроекономічні функції сучасного малого бізнесу.

Проведене узагальнення визначених на сьогодні функцій малого бізнесу дозволило викреслити у групі макрофункцій дев'ять окремих позицій, у групі мікрофункцій п'ять. Так до першої групи увійшли наступні функції: задоволення суспільних (виробничих, особистих) потреб, зберігання та ефективне використання наявного виробничого та науково-технічного потенціалу, розвиток сфери торгівлі та послуг, формування конкурентного середовища та підтримка здорової конкуренції, забезпечення зайнятості працездатного населення і зведення до мінімуму безробіття, здійснення прискорення розвитку важливих напрямів науково-технічного прогресу, інтеграція різноманітних видів діяльності, розв'язання екологічних проблем, забезпечення соціально-культурних потреб. Групу мікроекономічних функцій склали наступні: адаптація до наявних умов та обставин, виконання ролі страхового

інституту для людини-господаря, встановлення гідних людських стосунків з керівництвом, орієнтація на виробництво товарів вузького споживчого попиту, зв'язок з діяльністю великих корпорацій.

Торкаючись групи макроекономічних функцій слід зробити деякі пояснення. З моменту становлення, розвиток діючих підприємств та поява нових підприємницьких структур були спрямовані на запобігання дефіциту продукції та послуг. Цьому сприяли лібералізація цін, можливість виходу на зовнішній ринок, конверсія. Тому і пояснюється пріоритетність функції малого бізнесу орієнтованої на задоволення суспільних (виробничих, особистих) потреб населення того або іншого регіону і країни в цілому.

Відповідні дані дають нам змогу зробити висновок, що більша частина перших кооперативів функціонувала в сфері громадського харчування, будівництва, виробництва будівельних матеріалів, промислової продукції масового попиту, побутового обслуговування населення, оптової та роздрібної торгівлі. Історично визначено, що у цій сфері саме знаходяться умови найбільш швидкого обігу капіталів.

Проголошена державна політика підтримки малого бізнесу та підприємництва сприяла в первинному періоді перебудови збільшенню кількості малих підприємств. Але значна частина з них не завжди здатна була протистояти конкуренції зарубіжних виробників або ж їх товарів на вітчизняному споживчому ринку. До головних причин економічного ризику, який досі супроводжує малий бізнес, слід віднести відсутність необхідного обсягу обігових коштів, сучасних технологій переробки, упаковки та зберігання продукції, практичну неможливість одержання дешевих середньо та довгострокових кредитів, значний податок на прибуток. Але навіть у цих умовах питома вага малих підприємств у виробництві товарів та послуг зростає. Тому можна стверджувати, що діяльність малих підприємств безумовно сприяє насиченню та стабілізації вітчизняного споживчого ринку, його регіональних складників. Проте для дійсно масового розвитку малого бізнесу, спрямованого на розв'язання ще однієї важливої соціально-економічної функції, – створення середнього класу в Україні, – потрібна послідовна узгоджена державна та регіональна політика його сприянню, в тому числі більш досконалий механізм фінансово-кредитного забезпечення, оподаткування, захист споживчого ринку від масового завезення в Україну дешевої, але низькоякісної імпортої продукції.

Малий бізнес здатний мобілізувати значні фінансові та виробничі ресурси населення, які за його відсутності не були б використані. Але це можливо за умови виконання малим та середнім бізнесом функції зберігання й ефективного використання наявного виробничого та науково-технічного потенціалу безпосередньо залежить від умов задоволення споживчого попиту. Про можливості малого бізнесу в цьому

відношенні можна судити з досвіду розвинених країн, в економіці яких йому за рядом показників належить помітне, а часом і провідне місце. Тому на малий бізнес у розвинутих країнах відводять 90-95% усіх підприємств і 20-25% валового національного продукту.

Всесвітні тенденції свідчать про те, що головна функція малого бізнесу знаходиться в сфері розвитку торгівлі та послуг. Це пов'язано зі здатністю малого бізнесу, на відміну від великого, до більш реального сприйняття ринку, особливо в послугах, що обумовлює вигідне вкладення капіталу. В Україні сфера обслуговування, нові форми послуг такі, як професійні та ділові, потребують зростання кількості малих підприємств, які є більш мобільними, легше враховують регіональні особливості та традиції, самі сприяють їхньому формуванню, наближенню виробництва товарів та послуг до споживача.

Однією з центральних функцій підприємництва і водночас елементом управління цим процесом є формування конкурентного середовища та підтримка здорової конкуренції як в економіці регіону, так і в усіх її галузях. Конкуренція є основою ринкового механізму, і без неї місце ринку займає монополія. Тому за своєю природою мале підприємство є антимонопольним. Це простежується в різноманітних проявах його функціонування. Малий бізнес є багаточисельний і високодинамічний, а це означає, що він меншою мірою підлягає монополізації. А в разі використання мінітехніки і мінітехнологій він може підривати монополійні позиції великих компаній. Малий бізнес може внести суттєвий вклад у формування конкурентного середовища, що для монополізованої економіки має першочергове значення. В цілому конкуренцію слід розглядати як передумову до швидкого обігу капіталів.

Тоді процеси роздержавлення зокрема, приватизації, слід розглядати з позиції саме формування конкурентного середовища.

Як свідчить вітчизняний досвід, оскільки, найбільша частка приватизованих об'єктів в країні належить побутовому обслуговуванню та роздрібній торгівлі, то спостерігається і подальше зростання кількості приватних підприємств в громадському харчуванні та харчовій промисловості, де вкладені ресурси окупаються в 3-4 рази швидше, ніж в інших галузях матеріального виробництва. Але для того, щоб стимулювати розвиток малого бізнесу в інших галузях народного господарства, необхідно створювати рівноправні умови вільної конкуренції з ознаками гарантій вільного ринку, вільного доступу до підприємництва, можливості для прояву і розвитку особистої ініціативи та індивідуальних поглядів. Захист і заохочення такої конкуренції – основа не тільки економічного добробуту, й безпеки країни. Безпека і добробут не можуть бути забезпечені без стимулу й розвитку наявних і потенційних можливостей малого бізнесу. Тому необхідно певною мірою надавати підтримку підприємствам малого бізнесу, консультувати,

допомагати й захищати їх інтереси для того, щоб зберегти вільне конкурентне підприємництво, гарантувати підприємствам малого бізнесу справедливу частку загального обсягу продажу державної власності, щоб підтримувати й зміцнювати економіку в цілому.

Функція малого бізнесу зі забезпечення зайнятості працездатного населення й зведення до мінімуму безробіття, це не тільки економічна, а й гостра соціальна проблема кожного регіону. В умовах конкуренції, скорочення обсягів виробництва, неповної роботи або закриття великих підприємств, зростають обсяги фіксованого та прихованого безробіття. В цих умовах малі підприємства займають помітне місце на ринку праці. Без вирішення цих проблем не можна вести мову про дійсно ефективну регіональну політику щодо концентрації капіталу.

Відносно функції є забезпечення прискореного розвитку за рядом напрямів науково-технічного прогресу, насамперед у галузі електроніки, кібернетики, інформатики, мале підприємництво є свого роду катализатором НТП.

У цілому в сфері високотехнологічних виробництв дрібні фірми стимулюють економічне зростання не тільки шляхом задоволення нових економічних потреб, а й шляхом виходу з ринку, коли вони стають не конкурентними і звільняють місце найбільш життєздатним.

Говорячи про реалізацію змін, заснованих на нових ідеях, необхідно керуватися особливими принципами, це: всі нововведення повинні бути націлені на конкретний результат; вони повинні починатися з аналізу джерел та їхніх можливостей; бути сприйнятливими до ринку здійснюваних нововведень; нововведення мають бути доступними й спрямованими на рішення тільки одного завдання, тому що простота і доступність є запорукою успіху.

Функцією малого бізнесу, що пов'язана з інтеграцією різноманітних видів діяльності, є дуже суттєвою. В умовах малих форм господарювання це дозволяє максимально використовувати виробничий капітал, знижувати втрати від можливого ризику та підвищувати рентабельність виробництва. Виконання цієї функції притаманне значній кількості підприємств. За даними досліджень у сфері малого бізнесу 65% підприємств поряд з основною займаються побічною діяльністю, найчастіше роздробом (35%), дрібною торгівлею (19%), виробництвом (14%), побутовим обслуговуванням населення (6%), громадським харчуванням (4%).

Важливе функціональне призначення малого бізнесу полягає в розв'язанні екологічних проблем. Слід зазначити, що останнім часом гостро позначилися негативні наслідки господарювання на екологічну обстановку. Положення в Україні ускладнюється тим, що через накопичену протягом багатьох років недооцінку значення екологічної безпеки та теперішнього гострого дефіциту фінансових коштів та

матеріально-технічних засобів, можливості прийняття державою навіть нагальних заходів для захисту навколишнього середовища є значно меншими, ніж потреби в них. Цим пояснюється необхідність серйозних змін у самих підходах до сучасних рішень екологічних проблем в Україні. Відомо, що захист навколишнього середовища є проблемою загальнодержавною, але практичні, конкретні заходи для її розв'язання покладено переважно на регіони. Малий бізнес має можливість концентрувати цю проблему в площині конкретних суб'єктів природокористувачів і використовувати економічні переваги екологічно чистого простору господарської діяльності.

Соціально-культурна функція малих підприємств некомерційної спрямованості також заслуговує на всебічну увагу, яка полягає в наданні послуг населенню, виробництві продукції соціальної орієнтації (в сферах культури, освіти, оздоровлення, туризму, спорту, благодійності та ін.). Некомерційні підприємства поєднують приватну ініціативу з суспільно корисними потребами, на задоволення яких витрачаються власні кошти.

Щодо мікроекономічних функцій малого бізнесу слід відмітити наступні.

Малий бізнес демонструє незалежність, свободу дій, ініціативу. Це абсолютно демократична адаптаційна форма ведення господарської діяльності. Мала фірма майже ніколи не хворіє на "синдром великого бізнесу", бо має просту структуру прийняття управлінських рішень. Вона спрямована на пристосування до наявних умов та обставин, до звичаїв та побажань, симпатій та уподобань місцевого покупця. Мале діло принципово дає кожному шанси на швидкий успіх, тому що воно пропонує свої послуги в тих сферах, де важливим є безпосередній контакт з клієнтом.

Встановлено, що мала фірма, особливо коли вона є власною, виконує функцію страхового інституту як в короткому, так і в довгому періоді часу. Власник завжди може (якщо справи йдуть прибутково) вигідно продати своє діло.

Малий бізнес – це малий колектив, в якому можливо створити умови взаємозамінності, нормальних людських стосунків з керівництвом. В малій фірмі є більше можливостей поєднати кілька професій.

Малі підприємства згодні сегментувати ринок, орієнтуються на виробництво товарів вузького споживчого попиту і продуктів, які швидко псуються. Тому вони традиційно орієнтуються на індивідуальний попит, на вузьке коло покупців із особливими запитами до якості і користі та послуг.

Відомо, що малий бізнес відіграє важливу роль у діяльності великих корпорацій, бо займаються збутом їх продукції, обслуговуванням і постачанням. Деякі з фірм будують свою економічну стратегію в розрахунку на здібних зовнішніх постачальників. Часто відома компанія

не має власних заводів чи фабрик, вся її продукція виробляється на контрактній основі з постачальниками. Це надає компанії гнучкості, вона може швидко змінювати свої моделі й забезпечувати конкурентні переваги в мінливому світі потреб і моди.

Принциповою ознакою визначених функцій є їх здібність визначити та використовувати можливості збільшення капіталу у тих сферах господарювання, де великий капітал не має можливості реалізуватися. Усі вони орієнтовані на основну цільову функцію малого бізнесу – концентрацію регіонального капіталу. Тому, що саме капітал сприяє активізації економічної діяльності в регіоні, завдяки чому йде й саморозвиток підприємств малого бізнесу, й розвиток економіки регіону загалом.

1.3. Основи методики дослідження розвитку малого бізнесу

Сучасні форми підприємництва зумовлені історико-економічним досвідом минулого та економіко-правовими умовами, створюваними сучасним законодавством для розвитку підприємницької діяльності. Зміни в соціально-економічній системі приводять до різних за характером трансформацій в сферах діяльності. Отже, ми вважаємо, що першочергове значення набули зміни в економіці і стали пріоритетними.

Для того, щоб адекватно реагувати на динамічні зміни в розвитку малого бізнесу, з метою упорядкування напрямів щодо виконання функції концентрації капіталу, слід використовувати сучасні методи дослідження процесу.

Тому необхідно докладно зупинитися на висвітлені питань пов'язаних із застосуванням комп'ютерних технологій до аналізу процесів функціонування підприємництва. Ця справа відносно нова, у всякому разі, у контексті досліджень різноманітних об'єктів, зокрема Херсонської області.

В такому разі доцільно розглядати й пристосовувати до об'єкту дослідження не лише вже застосовані методи систематизації й обробки масової інформації, що стосуються сфери підприємництва, а й окреслити потенційну область використання персональних комп'ютерів і деяких пакетів прикладних програм.

Наукова новизна методичної роботи полягає у побудові особистих конфігурацій інформаційних технологій і методів прикладної статистики в аналізі функціонування підприємств малого бізнесу в Херсонській області. Суть проблеми в тому, що, незважаючи на застосування в дослідженнях за останні роки кількісних методів, все ж найчастіше вони ще не є пріоритетними й ефективними особливо тоді, коли перед дослідником постає необхідність аналізу чималої кількості інформації.

Як основним у дослідженні віддається перевага методам групування, описовій статистиці, як допоміжним – аналітичній статистиці, зокрема кореляційному і регресійному аналізам. Як правило, справа, звичайно, закінчується або визначенням середніх значень, або класифікацією досліджуваного предмета.

Відзначимо ще одну особливість застосування кількісних методів в економічних дослідженнях, а саме: орієнтація на демонстрацію можливостей математичних методів, а не на здобуття якісно нових знань у ході їхнього використання.

Проте математична основа будь-якого дослідження дозволяє значно підвищити аргументованість висновків. Нами застосовуються методи математичної статистики як засоби підвищення обґрунтованості тих чи інших умовиводів за допомогою запровадження комп'ютерних технологій у розробці моделей, що пояснюють процеси розвитку сфери малого бізнесу.

Аналіз та оцінка рівня розвитку підприємств малого бізнесу регіону здійснювались з позицій системного підходу з використанням *сучасних методів дослідження*.

Системний підхід забезпечив комплексне дослідження процесу розвитку малого бізнесу як цілісної системи на рівні країни з узгодженим її функціонуванням на рівні регіонів.

Історичний та монографічний методи дали змогу дослідити розвиток малого бізнесу з метою виявлення закономірностей і міжгалузевих та регіональних зв'язків.

Метод абстрагування дозволив відійти від несуттєвих характеристик розвитку підприємств малого бізнесу та виділити найважливіші риси, які характеризують їх територіальне розміщення.

Методи економіко-статистичного аналізу дали змогу проаналізувати кількісні і якісні зміни у розвитку малого бізнесу за певний період, виявити структурно-динамічні особливості її розвитку у країні та регіоні, провести групування районів області за рівнем розвитку в них підприємств малого бізнесу.

Метод індукції дозволив на підставі даних про розвиток малого бізнесу в окремих регіонах зробити висновки про його розвиток в інших регіонах країни.

Метод дедукції дозволив зробити висновки про розвиток підприємств малого бізнесу на підставі даних про його розвиток в цілому в країні та її регіонах.

Метод порівняння забезпечив співставлення фактичних даних про розвиток підприємств малого бізнесу в країні та її регіонах з даними минулих років, плановими та нормативними даними; встановлення подібностей або відмінностей у розвитку в регіонах; знаходження загальних рис, притаманних країні в цілому.

Графічний і картографічний методи дали змогу наочно представити тенденції динаміки основних показників розвитку підприємств малого бізнесу та їх розміщення на території районів області.

Алгоритм проведення подібного дослідження було розподілено на три етапи. Перший – включає створення баз даних (БД) і на їхній основі систем управління базами даних (СУБД) за результатами Херсонського обласного управління статистики та інших даних.

Нами розроблено таку СУБД у виді довідково-інформаційної системи “Малий бізнес”. Довідково-інформаційної системи “Малий бізнес” є програмою, яка дозволяє накопичувати й обробляти дані про стан малого бізнесу у Херсонській області.

Структура інформації, яка подається у довідково-інформаційну систему, будується таким чином, що з кожного підприємства, крім даних за формами статистичної звітності, додаються відомості про організаційно-правові форми, розмір статутного капіталу, про засновників і дату реєстрації підприємства, що містяться у журналах реєстрації, в обласній, міській і районній адміністраціях. До того ж, довідково-інформаційна система дозволяє додавати нові дані й видаляти застарілі. За необхідності, можна зберігати інформацію про попередні періоди (місяць, квартал, півріччя, рік). Попереднє настроювання кодів адміністративно-територіальних одиниць, видів господарської діяльності й організаційно-правових форм полегшує заповнення й редагування БД, при цьому обмеженням на кількість інформації, що збирається, є вільний простір на диску. Обробка інформації, що міститься у довідково-інформаційній системі, припускає добір даних, необхідних для аналізу та обґрунтування критеріїв для цього добору, класифікацію даних, складання звіту і його друкування.

У цілому оцінюючи можливості програми слід відмітити її здатність сортувати й вибирати інформацію з БД за заздалегідь заданими параметрами, порівнювати показники окремих часових проміжків, визначати процентні співвідношення за деякими показниками.

Створення БД і СУБД є самостійне наукове завдання в інформаційному забезпеченні управлінських рішень, у сфері регулювання підприємництва, проте, цим їхня роль не вичерпується. Більш того, набагато більшого значення набуває інформація, що міститься у БД, після її аналізу з використанням пакетів прикладних програм. Найпридатнішими для цих цілей є STATGRAPHICS, TURBO PASCAL та MICROSOFT EXCEL, що й були використані при аналізі економічного стану малого бізнесу в Херсонській області. Під час обробки первинна інформація в першу чергу підлягала декомпозиції для подальшого використання математико-статистичних методів для обробки однорідних сукупностей. Так нами було проведено одномірні групування

у вигляді найпростіших рядів розподілів із подальшим представленням їх у графічному вигляді, що істотно полегшило аналіз.

Ще одним прикладом угруповань є розподіл сукупності всіх підприємств малого бізнесу за місцем їхнього розташування, організаційно-правовими формами, видами господарської діяльності тощо.

Іншим методом обробки первинної інформації є багатомірні угруповання, які враховують усю сукупність розглянутих умов функціонування об'єктів. До таких методів належать двовимірні угруповання з різним сполученням ознак групування.

Кожне підприємство малого бізнесу описується стандартним набором чинників, які характеризують основні показники діяльності: місце розташування підприємства, типи організаційно-правової форми малого бізнесу, його основний вид діяльності, середня чисельність працівників, прибуток (збиток) та інші. У такий спосіб були сформовані БД, що становлять матрицю, вимірність якої визначається кількістю підприємств малого бізнесу в той чи інший часовий інтервал і кількістю чинників, що описують основні параметри діяльності цих підприємств. Кількість підприємств, що припадає на один рік варіювала від 1820 до 4879 (1998 р. та 2000 р. відповідно).

Другий етап – це математико-статистичний аналіз інформації, що міститься у БД. Він поєднує кілька стадій, на кожній з яких визначаються свої завдання. Насамперед було проведено групування підприємств за адміністративно-територіальною ознакою, тобто простежувалися підприємства з м. Херсона і районів області. Якщо під час організації БД вихідною одиницею є підприємство, то при групуванні – адміністративно-територіальна одиниця чи галузь. Тому сама процедура в суто технічному плані зводилася до об'єднання БД, подібних між собою за заданими економічними критеріями.

Слідом за регіональним аналізом виконується процедура розподілу районних БД за критерієм “вид діяльності”. На прикладі Херсонської області усього було виділено кілька типів підприємств малого бізнесу (там, де кількість підприємств малого бізнесу була не менш 50): сільське господарство, будівництво, промисловість, сфера послуг, а крім того, – оптова й роздрібна торгівля як найбільш розповсюджені сфери діяльності підприємств малого бізнесу.

Усі перераховані вище процедури виконуються з застосуванням комп'ютерних прикладних програм, при цьому кожна з вищезазначених груп підприємств організовується у вигляді самостійних БД. Надалі, завдяки процедурі сортування, з вихідних БД можливо створювати різні угруповання за двома й більше критеріями. Наприклад, підприємства малого бізнесу відсортовувати за такими критеріями: “підприємства, що одержали прибуток”, “підприємства оптової торгівлі”, “підприємства м.

Херсона”. Якщо до цього додати той факт, що як заданий критерій можна застосовувати не тільки кожен із чинників, який описує економічні параметри підприємства (організаційно-правову форму, основний вид діяльності, територіальну приналежність), але й розрахункові показники (чисельність персоналу, кількість постійних працівників, розмір прибутку і таке інше), то можливості швидкої й якісної стратифікації генеральної сукупності стають практично безмежними й лімітуються лише обсягом оперативної пам’яті комп’ютера.

На третьому етапі до кожного з виділених на попередніх етапах угрупованнях було застосовуються методи описової статистики, групування, графоаналітичні й математико-статистичні методи. Природно, що спочатку аналіз повинен здійснюватися шляхом застосування методів описової статистики, під час проведення якого переслідувалася подвійна мета. З одного боку використовується “розвідницький якісний аналіз” який спрямований на виявлення й кількісну оцінку найпростіших й узагальнених показників, що характеризують окремі райони, сфери бізнесу, організаційно-правові форми чи категорії підприємств (наприклад, ті, що використовували чи не використовували кредити). З другого боку – формальний аналіз сформованих на першому етапі БД, насамперед на предмет їхньої однорідності, без чого вкрай складно визначитися з вибором конкретних методів математико-статистичного аналізу діяльності підприємств малого бізнесу.

Інструменти “розвідницького аналізу”: визначення середніх значень, процентних співвідношень і таке інше, – є досить відомими у дослідженнях. Відзначимо лише, що їх результати підтвердили вихідну гіпотезу про наявність кількісних розбіжностей між окремими районами, галузями й організаційно-правовими формами підприємництва.

У цьому зв’язку, інформація, що міститься в БД, була проаналізована з застосуванням пакетів комп’ютерних прикладних програм. При цьому основною метою економіко-математичного аналізу було визначення порівняльної ефективності підприємницької діяльності в руслі окремих організаційно-правових форм, видів господарської діяльності й районів Херсонської області. Такого роду оцінки необхідні не лише для визначення пріоритетів у розвитку підприємництва, а й для виявлення проблемних ситуацій, а, звідси, й пошуку заходів для їхнього усунення як на районному, так і на галузевому рівні.

Торкаючись визначення якості інформації, слід підкреслити, що вона повинна розглядатися як комплексна характеристика визначена з урахуванням параметрів доступності, повноти і своєчасності.

У цілому в процесі досліджень виявилось, що проблеми формування інформаційного середовища є особливо актуальними для малого бізнесу, оскільки він ніколи не був включеним у традиційні канали обміну

інформацією. З метою підвищення якості інформації щодо малого бізнесу пропонується виділяти два чинники організації інформаційного середовища.

Перший чинник, це чітке й своєчасне забезпечення інформації про умови й правила економічної діяльності та їхні зміни, оскільки немає інформаційних служб, що діють на комерційній основі й відповідають за своєчасність і вірогідність подібної інформації.

Другий чинник, це надання інформації, необхідної для функціонування малого бізнесу, тобто вона повинна включати: дані про потенційних партнерів, ринки ресурсів, збуту тощо; дані про власні можливості (реклама). Існуючі ж системи інформації орієнтовані насамперед на потреби державних підприємств.

Проте малий бізнес, особливо у віддалених районах Херсонської області, має величезні складності щодо технічного забезпечення інформаційного обміну. Рівень технічного забезпечення сучасними засобами зв'язку (за винятком телефонів) є недостатньо високим, причому здебільшого засоби зв'язку зосереджені у містах.

За такого дефіциту достатньої й достовірної інформації, в дослідженнях увагу зосереджено загалом на аналізі статистичних даних Держкомстату України та Херсонського обласного управління статистики. Збір статистичних даних щодо малих підприємств проводився від 1998 р. до 2000 р.

Обмеженість терміну спостереження дозволяють однак вважати виявлену динаміку економічних показників як моментальну реакцію малого бізнесу на поточні зміни зовнішнього середовища.

Натомість загальні особливості інформації про економічні показники, виявлені в даній роботі дозволили визначити основні взаємозв'язки й тенденції їхніх змін у річному циклі діяльності малого бізнесу регіону.

Для покращення системи методів статистичного спостереження, пропонується зосередити увагу на питанні з оптимального співвідношення суцільного й несуцільного спостереження.

В цьому напрямку спостерігаються деякі позитивні зміни, і це зумовлено тим, що зростає кількість суб'єктів господарської діяльності (за даними Херсонського обласного управління статистики в 2000 р. лише у Херсонській області було зареєстровано близько 5 тисяч малих підприємств).

При дослідженні сучасного стану малого бізнесу в Херсонській області й розробці рекомендацій з підтримки й можливості впливу на нього використано шість типів угруповань інформаційних матеріалів.

По-перше, це матеріали статистичної звітності за три роки з 1998 р. до 2000 р. з підприємств усіх форм власності, які відбиті в статистичних бюлетенях, виданих Херсонським обласним управлінням статистики. Для

подальшої машинної обробки, з майже трьох десятків показників, що містяться у бюлетенях, було відібрано 7 показників, що достатньою мірою характеризують господарську діяльність підприємств малого бізнесу.

По-друге, це аналіз матеріалів Державної податкової інспекції в Херсонській області та її районах за 1998 р. – 2000 р., що стосуються розрахунку податку від фактичного прибутку. Однак, інформація, яка міститься в цих матеріалах, наведена не за окремими підприємствами, а в розрізі окремих організаційно-правових форм, що вплинуло на проведений аналіз.

По-третє, використані результати анкетування працівників адміністрації й керівників недержавних малих підприємств. Таке анкетування проводилося з метою виявлення найтипівіших проблем, які доводиться розв'язувати як підприємцям, так і органам місцевої влади. Інформація, що міститься в анкетах виявилася корисною для з'ясування потенційного ринку інформаційних і консультаційних послуг.

По-четверте, дослідження спиралися на матеріали, які містяться в Державних та Регіональних програмах, що є спеціально розробленими для підтримки малого підприємництва (наприклад, Регіональна програма підтримки малого підприємництва в Херсонській області та Програма підтримки малого підприємництва в м. Херсон) і призначеними для рішення окремих народногосподарських проблем. Така інформація є теж необхідною, оскільки дозволяє провести деталізацію й конкретизацію Державної програми підтримки підприємництва щодо соціально-економічних умов Херсонської області.

По-п'яте, важливим джерелом інформації стали і дані з реєстрації підприємств, що дозволило не лише визначити організаційно-правові форми підприємницької діяльності в цілому, а й зокрема виявити засновників, дату реєстрації і розмір статутного фонду окремих підприємств малого бізнесу.

По-шосте, було використано протоколи сесій обласної і районної Рад, а також рішення обласної і районної адміністрацій. Ці матеріали розглядалися, насамперед на предмет визначення того, які пільги, в тому числі податкові, й кому було надано за останні три роки. Ця інформація була необхідна для визначення можливостей податкового та іншого регулювання підприємництва на обласному і районному рівнях.

Інформаційна база дослідження формувалась на розмірі вибірки з різних територіальних утворень і галузей діяльності підприємств малого бізнесу Херсонської області яка коливається від 25 до 50%, що дозволяє говорити про вірогідність опрацьованої інформації. Притому відсутність суцільного обстеження підприємств малого бізнесу (що, загалом не є можливим у зв'язку з динамічними процесами, які відбуваються в даному

секторі економіки) спричиняє застосування методів не суцільного статистичного спостереження.

РОЗДІЛ 2. СУТНІСТЬ ТА ОРГАНІЗАЦІЯ СУБ'ЄКТІВ МАЛОГО БІЗНЕСУ

2.1. Організаційно-правові форми малого бізнесу

Відповідно до Закону України “Про підприємництво” від 07.02.1991 р. №698-ХІІ зі змінами і доповненнями, підприємницька діяльність, або підприємництво, – це безпосередня, самостійна, систематична, на власний ризик діяльність із виробництва продукції, виконання робіт, надання послуг з метою отримання прибутку, яка здійснюється фізичними і юридичними особами, зареєстрованими як суб'єкти підприємницької діяльності у порядку, встановленому законодавством.

Підприємництво, як система економічних відносин нерозривно пов'язана з поняттям “підприємство” і відображає його організаційно-правові форми.

У вітчизняній економіці відповідно до Закону України “Про підприємства в Україні” від 27.03.1991 р. №887 можуть функціонувати такі види підприємств:

- індивідуальне підприємство, засноване на особистій власності фізичної особи та виключно її праці;
- сімейне підприємство, засноване на власності та праці громадян України – членів однієї родини, які мешкають разом;
- приватне підприємство, засноване на власності окремого громадянина України, із правом найму робочої сили;
- колективне підприємство, засноване на власності трудового колективу, кооперативу, іншого статутного товариства, громадської та релігійної організації;
- державне комунальне підприємство, засноване на власності адміністративне територіальних одиниць;
- державне підприємство, засноване на загальнодержавній власності;
- спільне підприємство, засноване на базі об'єднання майна різних власників (змішана форма власності);
- підприємство, засноване на власності юридичних осіб та громадян іноземних держав.

З метою поглибленого вивчення організаційно-правових форм підприємств, поданих у законі, їх класифікацію, на думку аналітиків, необхідно структурувати за формою власності та кількістю працюючих.

За формою власності підприємства можна поділити на чотири типи – **приватні, колективні, державні та змішані**. До **приватних підприємств** слід віднести індивідуальне та сімейне підприємство, засноване на особистій власності та власності членів однієї родини і

виключно їх праці і приватне підприємство, засноване на власності окремого громадянина України з правом найму робочої сили.

Відповідно до **колективних підприємств** слід віднести підприємства, засновані на колективній власності трудового колективу та праці його членів.

До **державних підприємств** слід віднести такі, що ставлять за мету отримання максимального прибутку (державні комерційні), а також ті організації, заклади та установи, для яких отримання прибутку не є самоціллю.

Окрім вище зазначених типів підприємств, в окрему групу доцільно виділити **змішані та спільні підприємства**, в яких поєднуються капітали окремих форм приватної, колективної та державної власності з капіталом фізичних та юридичних осіб іноземних держав.

Вище зазначені типи підприємств можна розділити за чисельністю працюючих на такі види – **малі, середні та великі**.

Українське законодавство до малих відносить підприємства з чисельністю зайнятих від 15 до 200 осіб, залежно від галузі економіки та виду діяльності. Так, наприклад, у промисловості та будівництві малими вважаються підприємства на яких працює до 200 осіб, в науці та науковому обслуговуванні – до 100 осіб, в інших галузях виробничої сфери – до 50 осіб, у галузях невиробничої сфери – до 25 осіб, у роздрібній торгівлі – до 15 осіб.

Критерієм визначеності малих підприємств, крім чисельності працюючих, слугують й об'ємні показники. Указом Президента “Про державну підтримку малого підприємництва” від 12.05.1998 р. №456/98 визначено, що до суб'єктів малого бізнесу відносяться юридичні особи будь-якої організаційно-правової форми власності та господарювання, в яких середньоспискова чисельність працюючих за звітний період не перевищує 50 осіб, а обсяг виручки від реалізації продукції (робіт, послуг) за рік складає не більше 1 млн. грн. Вищезазначеним Указом визначено ще один вид підприємництва – **мікропідприємство**, середньоспискова чисельність працівників за звітний період на якому не перевищує 10 осіб, а обсяг виручки від реалізації продукції (робіт, послуг) за рік не перевищує 500 000 грн.

Роль і місце малого підприємництва в національній економіці найкраще проявляється у властивих йому функціях. По-перше, неоціненний внесок малого підприємництва у справу формування конкурентного середовища. Відомо, що в умовах вільної ринкової економіки конкуренція є відображенням відносин змагання між господарськими елементами, коли їхня самостійна діяльність ефективно обмежує можливості кожного з них вплинути на загальні умови обігу товарів на даному ринку, а також стимулює виробництво тих товарів, яких потребує споживач.

По-друге, мале підприємництво оперативно реагуючи на зміни кон'юнктури ринку, надає ринковій економіці необхідної гнучкості.

По-третє, величезним є внесок малого підприємництва у здійснення прориву у багатьох важливих напрямках науково-технічного прогресу.

По-четверте, мале підприємництво робить вагомий внесок у розв'язання проблеми зайнятості.

По-п'яте, мале підприємництво сприяє пом'якшенню соціальної напруги та формуванню середнього класу суспільства.

Підприємництво та підприємства існують у різних організаційних та організаційно-правових формах.

Найбільш прикметними ознаками, що відрізняють одну організаційно-правову форму від інших, доцільно вважати:

– кількість учасників створюваного господарського суб'єкта (об'єднання);

– хто є власником використаного капіталу;

– джерела майна як матеріальної основи господарської діяльності;

– межі майнової (матеріальної) відповідальності;

– спосіб розподілу прибутку і збитків;

– форму управління суб'єктом господарювання. Такими організаційно-правовими формами виступають одноосібне господарство, партнерство та корпорація.

Під *одноосібним* господарством розуміють таку форму організації підприємства та підприємництва, коли вся власність належить одній особі, яка управляє виробництвом та власністю, привласнює весь прибуток і несе особисту відповідальність за всі зобов'язання підприємства.

Одноосібні господарства мають свої переваги. По-перше, оскільки весь прибуток належить підприємцеві він кривно зацікавлений в ефективній праці. Зосередження прибутку в одних руках дає можливість безпосередньо використовувати його в інтересах справи. До того ж прибуток підприємця в ринковій економіці розглядається як його індивідуальний дохід і оподатковується лише індивідуальним прибутковим податком (а не податком на прибуток, як в інших формах підприємницької діяльності).

По-друге, у власника фірми витрати на організацію виробництва невеликі. Його управлінські рішення негайно втілюються в життя. Він невідзвітний співвласникам чи будь-яким керівним органам. Невеликі розміри фірми дають змогу підприємцеві підтримувати прямі контакти зі своїми працівниками та клієнтами. Повна незалежність дуже цінується підприємцями.

По-третє, одноосібному володінню властива простота в організації фірми та її ліквідації. В обох випадках достатньо лише рішення самого підприємця.

Проте ця форма підприємництва має і значні *недоліки*. Труднощі із залученням великих капіталів, оскільки власних фінансових ресурсів одноосібного підприємця здебільшого не вистачає для розвитку своєї справи. Через невисокий рівень платоспроможності комерційні банки неохоче надають таким підприємцям великі кредити, вимагаючи більш високу плату за користування ними.

Повна відповідальність за борги. Це означає, що в разі невдалого господарювання одноосібний власник може втратити не лише особисті заощадження, а й усе власне майно, яке піде на сплату боргів кредиторам.

Немає спеціалізованого менеджменту, що, ясна річ, негативно позначається на ефективності підприємницької діяльності. Адже одноосібний власник сам виконує всі управлінські функції. Проте далеко не всі люди здатні на це.

Невизначеність термінів функціонування. Підприємницька діяльність такої організаційної форми юридичне припиняється в разі банкрутства, позбавлення волі за карний злочин, психічного захворювання або смерті одноосібного власника.

Партнерство – форма організації підприємства, за якої дві або більше осіб об'єднують своє майно, стають співвласниками створеного підприємства, спільно управляють виробництвом та власністю, розподіляють прибуток і несуть спільну відповідальність за свої зобов'язання. Розрізняють такі види партнерства – *звичайне* та *партнерство з обмеженою відповідальністю*, командитне.

Партнерство перед одноосібним володінням має ряд переваг. По-перше, зростають фінансові можливості фірми внаслідок об'єднання кількох капіталів. Банки сміливіше дають кредити таким фірмам.

По-друге, вдосконалюється управління фірмою. З'являється спеціалізація в управлінні, тобто розподіл управлінських функцій між партнерами. Крім того, є можливість найняти професійних менеджерів.

По-третє, велика свобода й оперативність господарських дій.

По-четверте, як і одноосібні володіння, партнерства користуються податковими пільгами, оскільки прибуток кожного учасника оподатковується як його індивідуальний дохід.

Проте цей тип організації підприємницької діяльності має певні *недоліки*, через що він інколи не тільки не може подолати недосконалість одноосібної власності, а й породжує нові проблеми.

Необмежена відповідальність будь-якого товариства може загрожувати всім партнерам так само, як і одноосібному власнику. Крах одного з партнерів може спричинити банкрутство товариства в цілому, оскільки в більшості випадків учасники несуть солідарну відповідальність.

Недостатність досвіду господарювання і несумісність інтересів партнерів можуть провокувати малоефективну діяльність, а колективний менеджмент – негнучке управління товариством.

Непередбачуваність процесу і результатів діяльності товариства як нестійкої організаційно-правової форми підприємництва значно збільшують господарський ризик і зменшують впевненість у досягненні очікуваного зиску.

Корпорація – найдосконаліша форма організації підприємств, що існує переважно у вигляді відкритого акціонерного товариства, засновники якого формують акціонерний капітал шляхом об'єднання власних ресурсів через механізм випуску та продажу цінних паперів, а співвласники несуть обмежену відповідальність.

Переваги корпорації (акціонерного товариства) достатньо відомі. По-перше, корпорація є найефективнішою формою організації підприємницької діяльності з огляду на реальну можливість залучення необхідних інвестицій. Саме через ринок цінних паперів (фондову біржу) вона може об'єднувати різні за розмірами капітали великої кількості фізичних і юридичних осіб для фінансування сучасних напрямів науково-технічного й організаційного прогресу, нарощування виробничого потенціалу.

По-друге, потужній корпорації значно простіше постійно збільшувати обсяги виробництва або послуг. Це дає добру можливість отримувати постійно зростаючий прибуток.

По-третє, кожний акціонер як співвласник корпорації несе лише обмежену відповідальність (за банкрутства фірми він втрачає тільки вартість своїх акцій). Важливо й те, що окрема особа може зменшити свій власний фінансовий ризик, якщо купуватиме акції кількох корпорацій. Кредитори можуть пред'явити претензії лише корпорації як юридичній особі, а не окремим акціонерам як фізичним особам.

По-четверте, корпорація – це організаційно-правове утворення, яке може функціонувати дуже тривалий період (постійно), що створює необмежені можливості для перспективного розвитку.

Корпоративна форма організації підприємницької діяльності, як і всі інші, має відповідні *недоліки*:

Є певні розбіжності між функціями власності та контролю, що негативно впливає на необхідну гнучкість оперативного управління корпорацією. Розподіл функцій власності та контролю може призвести до виникнення соціальних суперечностей (конфліктів) між менеджерами й акціонерами корпорації.

Корпорація сплачує більші податки в розрахунку на одиницю отриманого прибутку, ніж інші організаційні форми бізнесу. Адже оподаткуванню підлягає спочатку отриманий корпорацією прибуток, а

потім – дивіденди акціонерів, тобто фактично існує проблема подвійного оподаткування.

У корпоративній формі бізнесу існують потенційні можливості для зловживань посадових осіб. Наприклад, керівництво корпорації може організувати емісію акцій для покриття збитків, спричинених безгосподарністю певних структурних ланок.

Таким чином, кожне з трьох основних організаційно-правових форм підприємництва має свої переваги та недоліки (обмеження), які враховує підприємець, розпочинаючи свою справу. Вибір орієнтованої форми залежить від мети та фінансових потреб конкретного напряму підприємницької діяльності.

На відміну від організаційної форми підприємств організаційно-правова форма відображає не лише форми об'єднання людей для здійснення спільної діяльності, а й законодавче закріплення цих форм. Прикладом організаційно-правової форми підприємництва відповідно до класифікатора, затвердженого Державним комітетом України із стандартизації, метрології та сертифікації, є **акціонерне товариство відкритого або закритого типу, товариство з обмеженою та повною відповідальністю, командитне товариство консорціум та концерн.**

Під поняттям **“акціонерне товариство”** з економічної точки зору розуміють об'єднання кількох юридичних чи фізичних осіб, які формують свій капітал шляхом випуску та продажу акцій, з метою отримання прибутку. З організаційно-правової точки зору акціонерне товариство є форма функціонування та розвитку підприємства, що базується на статутному капіталі, поділеному на визначену кількість акцій однакової номінальної вартості, учасники якої несуть відповідальність за зобов'язаннями тільки майном підприємства.

У відкритому акціонерному товаристві акції розповсюджуються тільки шляхом відкритої підписки та відкритої купівлі-продажу (як правило на біржах), в той час як у закритому акціонерному товаристві – у формі закритої підписки, шляхом розподілу між засновниками.

Товариство з обмеженою відповідальністю представляє собою підприємство, статутний капітал якого поділено на частки визначені установчими документами, а його учасники відповідають за зобов'язаннями внесками до статутного капіталу.

Повне товариство – підприємство, учасники якого формують статутний капітал зі своїх вкладів, займаються спільною підприємницькою діяльністю і несуть необмежену та спільну відповідальність за зобов'язаннями товариства.

Командитне товариство – вид змішаного товариства, в якому поєднуються риси товариства з обмеженою та повною відповідальністю.

Учасники командитного товариства поділяються на дві категорії – дійсні члени і командисти. Дійсні члени (комплементарії) займаються від

імені товариства підприємницькою діяльністю і повністю відповідають за його зобов'язання всім своїм майном. Командисти, які не беруть участі у підприємницькій діяльності, відповідають за неї лише в межах свого вкладу. Сукупний розмір часток вкладників не повинен перевищувати 50% майна товариства, зазначеного в статутній угоді.

Консорціум – тимчасове об'єднання підприємств, компаній, банків на основі загальної угоди з метою виконання крупних завдань (реалізація капітало- та науково місткого проекту) або для спільного розміщення позики. Члени консорціуму несуть спільну відповідальність перед своїми засновниками.

Концерн – крупне об'єднання підприємств різних галузей промисловості, торгівля, транспорту, наукових організацій, банків та інші, учасники якого у правовому аспекті зберігають самостійність, залишаючись юридичними особами, але втрачають власність на засоби виробництва та виготовлену продукцію. Крім цього головне підприємство концерну здійснює над іншими учасниками фінансовий контроль та єдине керівництво.

2.2. Організація підприємницької діяльності

Підприємницька діяльність здійснюється від імені та під майнову відповідальність певними суб'єктами. Хто ж може в Україні здійснювати підприємницьку діяльність?

Суб'єктами підприємницької діяльності (підприємцями) можуть бути:

- громадяни України, інших держав, особи без громадянства, не обмежені законом у правоздатності або дієздатності;
- юридичні особи всіх форм власності, встановлених Законом України “Про власність”.

Не допускається заняття підприємницькою діяльністю таких категорій громадян: військовослужбовців, службових осіб органів прокуратури, суду, державної безпеки, внутрішніх справ, державного арбітражу, державного нотаріату, а також органів державної влади й управління, які покликані здійснювати контроль за діяльністю підприємств.

Особи, яким суд заборонив займатися певною діяльністю, не можуть бути зареєстровані як підприємці з правом здійснення відповідного виду діяльності до закінчення терміну, встановленого вироком суду.

Особи, які мають непогашену судимість за крадіжки, хабарництво та інші корисливі злочини, не можуть бути зареєстровані як підприємці, не можуть виступати співзасновниками підприємницької організації, а також посідати в підприємницьких товариствах та їхніх спілках (об'єд-

наннях) керівні посади і посади, пов'язані з матеріальною відповідальністю.

У Конституції України записано, що "... кожен має право на підприємницьку діяльність, яка не заборонена законом" (ст. 42). Тобто підприємці мають право без обмежень приймати рішення і здійснювати самостійно будь-яку діяльність, що не суперечить законодавству. Разом з тим, законодавчими актами передбачено обмеження у здійсненні підприємницької діяльності, зокрема законодавче встановлено перелік видів діяльності, в яких підприємництво не застосовується.

Так, діяльність, пов'язана з обігом наркотичних засобів, прекурсорів психотропних речовин (за списком), виготовленням і реалізацією військової зброї та боєприпасів до неї, вибухових речовин, видобуванням бурштину, охороною окремих особливо важливих об'єктів права державної власності, перелік яких визначено у встановленому Кабінетом Міністрів України порядку, а також діяльність, пов'язана з розробкою, випробуванням, виробництвом та експлуатацією ракет-носіїв, у тому числі з космічними запусками їх із будь-якою метою, може здійснюватися тільки державними підприємствами та організаціями.

Діяльність, пов'язана з технічним обслуговуванням та експлуатацією первинних мереж (крім місцевих мереж) та супутникових систем телефонного зв'язку в мережах зв'язку загального користування (крім супутникових систем телефонного зв'язку в мережах загального користування, які мають наземну станцію спряження на території України та створюються або розгортаються за допомогою національних ракетноносіїв або національних космічних апаратів), виплатою та доставкою пенсій, грошової допомоги малозабезпеченим громадянам, здійснюється виключно державними підприємствами і об'єднаннями зв'язку.

Окремі види потребують спеціального дозволу (ліцензії). Ліцензуванню підприємницької діяльності підлягають тільки ті види підприємницької діяльності, які безпосередньо впливають на здоров'я людини, навколишнє природне середовище та безпеку держави. Для здійснення підприємницької діяльності, що ліцензується, необхідно отримати відповідну ліцензію і дотримуватись певних умов та правил здійснення даного виду діяльності (ліцензійні умови), які встановлює Кабінет Міністрів України або уповноважений ним орган. Ліцензія – це документ, що видається Кабінетом Міністрів України або уповноваженим ним органом виконавчої влади, згідно з яким власник ліцензії має право займатися певним видом підприємницької діяльності.

Ліцензуванню підлягають наступні види робіт:

- пошук (розвідування) та експлуатація родовищ корисних копалин;
- виробництво, ремонт і реалізація спортивної, мисливської вогнепальної зброї та боєприпасів до неї, а також холодної зброї, пневматичної

зброї калібру понад 4,5 мм зі швидкістю польоту кулі понад 100 метрів за секунду; створення та утримання стрілецьких тирів, стрільбищ, мисливських стендів;

- виготовлення і реалізація лікарських засобів; виготовлення і реалізація особливо небезпечних хімічних речовин, перелік яких визначає Кабінет Міністрів України;

- виготовлення пива а також виготовлення та реалізація алкогольних напоїв, спирту етилового, коньячного і плодового;

- виготовлення та реалізація тютюнових виробів;

- медична, ветеринарна практика;

- юридична практика;

- створення та утримання гральних закладів, організація азартних ігор;

- міжнародні перевезення пасажирів і вантажів залізничним та автомобільним (крім країн СНД), повітряним, річковим, морським транспортом;

- агентування морського торговельного флоту;

- виготовлення та ввезення бланків цінних паперів, документів суворого обліку і знаків поштової оплати, а також матеріалів та напівфабрикатів для виробництва їх;

- надання послуг, пов'язаних з охороною державної, крім об'єктів, зазначених у частині першій цієї статті, та іншої власності, а також охороною громадян;

- діяльність, пов'язана з використанням радіоактивних відходів, джерел іонізуючого випромінювання, перевезення ядерних матеріалів та радіоактивних речовин; проектування, будівництво та експлуатація об'єктів атомної енергетики, а також надання послуг з обслуговування їх;

- видобування дорогоцінних металів і дорогоцінного каміння, виготовлення і реалізація виробів з використанням їх; виконання авіаційно-хімічних робіт та аерофотозйомок;

- аудиторська діяльність; страхова діяльність;

- виготовлення ветеринарних медикаментів і препаратів;

- пересилання грошових переказів, листів до 20 (двадцяти) грамів, поштових карток;

- використання радіочастот;

- виконання топографо-геодезичних, картографічних робіт та кадастрових зйомок;

- будівельна діяльність (окремі види проектних та будівельно-монтажних робіт, інженерних вишукувань для будівництва, надання інжинірингових та інших послуг, які потребують відповідної атестації виконавця за переліком, визначеним Кабінетом Міністрів України);

- виготовлення і реалізація спеціальних засобів, заряджених речовинами сльозоточивої та подразнюючої дії, індивідуального захисту,

активної оборони та засобів для виконання спеціальних операцій і оперативно-розшукових заходів;

- діяльність, пов'язана з розробкою, виготовленням, ввезенням, вивезенням, реалізацією та використанням засобів криптографічного і технічного захисту інформації, а також з наданням послуг із криптографічного й технічного захисту інформації;

- надання послуг для здобуття освіти з видачею спеціального документа державного зразка;

- діяльність, пов'язана з організацією іноземного та зарубіжного туризму;

- судово-експертна діяльність;

- надання послуг і виконання робіт протипожежного призначення;

- виробництво, передача та постачання електроенергії;

- здійснення операцій з металобрухтом;

- посередництво у працевлаштуванні на роботу за кордоном;

- ремонт та експлуатація об'єктів трубопровідного транспорту;

- надання послуг телефонного зв'язку (крім відомчих об'єктів), технічне обслуговування мереж теле-, радіо- і проводового мовлення в межах промислової експлуатації;

- наукові дослідження, пов'язані зі створенням і використанням космічної техніки й технологій (крім ракет-носіїв);

- розробка, випробування, виробництво та експлуатація космічних апаратів і їхніх складових частин, наземної космічної інфраструктури та її складових частин, обладнання, що входить до складу космічного сегмента супутникових систем, за винятком систем телерадіомовлення;

- передавання, отримання, поширення та використання даних із космічних об'єктів, крім питань, віднесених до компетенції Національної ради України з питань телебачення і радіомовлення; надання інших космічних послуг за переліком, затвердженим Кабінетом Міністрів України;

- діяльність, пов'язана з обігом наркотичних засобів, прекурсорів і психотропних речовин, перелік яких визначається Кабінетом Міністрів України;

- переробка і зберігання донорської крові та її компонентів, реалізація їх і виготовлених з них препаратів;

- довірчі та інші операції з майном довірителя (вкладника);

- фізкультурно-оздоровча та спортивна діяльність, (перелік видів фізкультурно-оздоровчої та спортивної діяльності, які підлягають ліцензуванню, визначається Кабінетом Міністрів України).

Для одержання ліцензії на кожний вид діяльності суб'єкт підприємницької діяльності подає органу, що видає ліцензії, заяву про видачу ліцензії, в якій зазначають:

- відомості про заявника:

– для громадянина-підприємця – прізвище, ім'я, по батькові та паспортні дані (серія, номер паспорта, ким і коли виданий та місце проживання);

– для юридичних осіб – найменування, місцезнаходження, банківські реквізити, організаційно-правова форма, ідентифікаційний код;

– вид діяльності, на який заявник має намір одержати ліцензію;

– термін дії ліцензії.

До заяви додають такі документи:

фізичні особи – копії документів, що засвідчують рівень освіти і кваліфікації, необхідний для здійснення відповідного виду діяльності, копії свідоцтва про державну реєстрацію суб'єкта підприємницької діяльності;

юридичні особи – копії свідоцтва про державну реєстрацію суб'єкта підприємницької діяльності та установчих документів.

Орган, що видає ліцензії, приймає рішення про видачу ліцензії або про відмову у її видачі не пізніше 30 днів з дня одержання заяви та відповідних документів.

Термін дії ліцензії встановлюється органом, що її видає, але не може бути меншим ніж три роки і може бути продовжений за заявою суб'єкта підприємницької діяльності в порядку, встановленому для її видачі. Передача ліцензії іншим юридичним і фізичним особам забороняється.

Ліцензія видається не пізніше трьох днів з дня прийняття рішення про її видачу за умови подання заявником до органу, що видає ліцензію, документа про внесення плати за її видачу. Розмір плати за видачу і переоформлення ліцензії та порядок її зарахування встановлюється Кабінетом Міністрів України.

Орган, який видає ліцензії, має право зупинити дію ліцензії у разі:

– порушення суб'єктом підприємницької діяльності ліцензійних умов;

– невиконання суб'єктом підприємницької діяльності у визначений термін розпоряджень Ліцензійної палати України або органу, що видав ліцензію, щодо дотримання ліцензійних умов.

Підприємства можуть припинити свою діяльність не тільки з причини нерентабельності, а й тому, що змінюють форму функціонування, об'єднуються з іншим підприємством, відокремлюються з розподілом майна та ін. Проте в усіх цих випадках порушуються інтереси як власників, так і найманих працівників, які потребують допомоги, захисту і можуть розраховувати в цих випадках на державу.

Припинення діяльності суб'єкта підприємництва здійснюється двома шляхами – реорганізацією або ліквідацією.

Підприємство реорганізується в таких випадках:

– злиття з іншим підприємством та утворення в результаті нового підприємства, до якого переходять усі майнові права та обов'язки обох підприємств;

– приєднання одного підприємства до іншого. В результаті до останнього переходять усі майнові права та обов'язки підприємства, що приєднується;

– поділу підприємства. Новим підприємствам, що виникли, переходять за домовленістю сторін, у відповідних частках майнові права й обов'язки поділеного підприємства;

– виділення з підприємства одного або кількох нових, яким переходять за актом (балансом) у відповідних частинах (частках) майнові права й обов'язки реорганізованого підприємства;

– перетворення одного підприємства в інше. До нового підприємства переходять усі майнові права й обов'язки реорганізованого.

Ліквідація підприємства (фірми) здійснюється:

– з власної ініціативи підприємця;

– у разі закінчення строку дії ліцензії або її анулювання;

– за рішенням вищого органу підприємства (фірми);

– на підставі рішення суду або господарського суду: за клопотанням банківських органів у разі неплатоспроможності та визнання його банкрутом; контролюючих органів за систематичне або грубе порушення чинного законодавства;

– на інших підставах, передбачених засновницькими документами та законодавчими актами України.

Ліквідація підприємства (фірми) здійснюється ліквідаційною комісією, яка створюється власником або уповноваженим ним органом, а в разі банкрутства – судом або господарським судом. За рішенням судових органів ліквідація може провадитися й органом управління підприємством (фірмою).

Ліквідаційна комісія або орган, який провадить ліквідацію, публікує в офіційній пресі інформацію про ліквідацію підприємства (фірми); повідомляє порядок і термін прийняття претензій; оцінює наявне майно підприємства; виявляє дебіторів і кредиторів (розраховується з ними); здійснює заходи щодо сплати боргів третім особам; складає ліквідаційний баланс і подає його власнику або органу, який призначив ліквідаційну комісію.

Майно підприємства (фірми), його кошти після розрахунків з бюджетом, кредиторами, оплати праці працівників розподіляються між засновниками (учасниками) пропорційно до їхньої частки в майні підприємства, в порядку та за умов, передбачених засновницькими документами і законодавчими актами України. Претензії, не задоволені у зв'язку з відсутністю майна, а також не визначені ліквідаційною комісією, вважаються погашеними. Суперечки, що виникають у процесі

ліквідації між фізичними та юридичними особами, розглядають у судовому порядку.

2.3. Заснування власної справи суб'єктів малого бізнесу

Відправною точкою, з якої починається власна справа є ідея, закладена в її основу. Вибравши вид діяльності, визначивши найефективнішу форму організації, ще раз добре поміркувавши, усе зваживши і прийнявши остаточне рішення, можна переходити до підготовки засновницьких документів та державної реєстрації підприємства.

До засновницьких документів, що підтверджують статус юридичної особи і без яких неможливо створити підприємство, належить статут та установчий договір. Для тих хто створює приватні підприємства на правах малих з індивідуальною формою організації бізнесу, необхідним документом є *статут*.

Для створення відкритого акціонерного товариства, командитного товариства, консорціуму необхідним документом є засновницький договір.

Розглянемо більш детально засновницькі документи.

Статут підприємства – це офіційно зареєстрований документ, який визначає форму власності підприємства, сферу його діяльності, спосіб управління та контролю, порядок утворення майна підприємства й розподілу прибутку, порядок реорганізації та інші положення, які регламентують діяльність юридичної особи. Статут підприємства – це його мала конституція, його основний закон.

Завдання статуту – дати найбільш повне уявлення про правовий статус підприємства (фірми) як самостійного суб'єкта підприємницької діяльності, що має всі права юридичної особи, про його внутрішній механізм управління і самоуправління, режим формування та розпорядження його коштами і прибутком. Це призначення статуту виявляється і в його структурі, яка, як правило, складається з таких розділів (статей).

Найменування та місцезнаходження фірми.

Загальні положення.

Предмет, мета й напрями діяльності фірми.

Юридичний статус фірми.

Зовнішньоекономічна діяльність.

Майно фірми.

Капітал фірми.

Виробничо-господарська діяльність.

Прибуток фірми та його розподіл.

Відшкодування збитків.

Органи управління й контролю фірми.

Організація та оплата праці.

Компетенція і повноваження органів трудового колективу.

Облік та звітність.

Припинення діяльності фірми (реорганізація та ліквідація). Усі ці розділи мають входити до статутів всіх видів підприємств, незалежно від їхніх організаційних форм власності. Разом з тим, деякі розділи можуть об'єднуватися, а “наповнення” цих розділів конкретними положеннями залежить від виду підприємства, вимог та бажань власників-засновників.

Організація підприємства, якщо кількість осіб, які бажають його заснувати, дві або більше, починається з розробки та прийняття установчого договору. **Установчий договір** – це угода (договір), яка укладається між двома або кількома засновниками щодо створення підприємства (фірми) певним шляхом. Суть установчого договору полягає в тому, що він є одним із різновидів згоди про спільну господарську діяльність з утворенням самостійної юридичної особи.

В установчому договорі визначаються предмет угоди, назва та юридична адреса підприємства (фірми), статутний фонд, відповідальність засновників та інші умови функціонування підприємства (фірми). Зміст установчого договору – об'єднання майна (капіталів) і підприємницьких зусиль з метою отримання прибутку. Тому головним для установчого договору є визначення всіх параметрів взаємовідносин між учасниками фірми, насамперед майнового та організаційного характеру. Все це визначає відповідну структуру установчого договору, яка має такі розділи.

Преамбула.

Предмет договору.

Назва та місцезнаходження фірми.

Загальні положення договору.

Юридичний статус фірми,

Статутний фонд і вклади учасників (засновників).

Права та обов'язки учасників (засновників).

Майно фірми. Розподіл прибутку.

Порядок виходу зі складу учасників.

Форс-мажор.

Розв'язання суперечок.

Умови припинення (розірвання) договору.

Умови та строки набуття договором чинності.

Інші умови.

Установчий договір набирає сили з моменту його підписання всіма засновниками (учасниками) фірми.

Засновницькі документи – важливий атрибут підприємницького бізнесу, що підтверджує юридичний статус підприємства, тому вони

потребують професійного підходу до укладення. Ось чому таку роботу, як правило, доручають фахівцям (юристам, економістам). Разом з тим, користуючись кваліфікованими довідковими матеріалами, а також ознайомившись з основними положеннями законодавчих актів щодо підприємницьких структур, можна провести цю роботу самостійно.

Процес укладення засновницьких документів передбачає:

- підготовчу роботу, в ході якої визначають мету, завдання, методи організації підприємства;

- попередні переговори з потенційними засновниками (учасниками) для підприємств із колективною формою власності;

- збирання й узагальнення необхідних матеріалів;

- створення робочої групи для розробки статуту та засновницького договору;

- юридичні та економічні консультації щодо змісту засновницьких документів;

- підготовку і проведення установчих зборів. На установчих зборах розглядають:

- питання створення (заснування) підприємства (фірми), форми власності та функціонування;

- проекти найменування фірми та її юридичну адресу;

- склад засновників;

- строки розробки засновницьких документів;

- вибори керівних органів фірми та інші організаційні питання.

Рішення зборів оформляють протоколом, який підписують усі засновники. У разі позитивного рішення фірму вважають заснованою. На чергових зборах розглядають та затверджують підготовлені засновницькі документи. Цей факт підтверджується протоколом. Статут і установчий договір підписують усі засновники (учасники), тиражують у необхідній кількості примірників, засвідчують у державного нотаріуса та подають на реєстрацію. Тільки після реєстрації підприємство (фірма) дістає право на функціонування.

Для створення та початку діяльності підприємства (фірми) необхідний стартовий капітал. Цю функцію виконує статутний фонд. **Статутний капітал** – це сукупність грошових коштів та майна, необхідна для організації та початку функціонування підприємства (фірми).

Статутний капітал створюється внесенням вкладів засновниками (учасниками) і може поповнюватися за рахунок прибутку від господарської діяльності підприємства, а (в разі потреби) також додаткових вкладів учасників, у тому числі спонсорів. Вкладом до капіталу можуть бути: всі види майна – будівлі, споруди, обладнання та інші матеріальні цінності; кошти засновників (учасників), у тому числі й у вільно конвертованій валюті; усі види майнових прав – на користування

землею та іншими природними ресурсами, різноманітними майновими об'єктами, а також на використання винаходів, “ноу-хау”, інших об'єктів інтелектуальної власності та інші права, що не належать до майнових, але мають товарну вартість.

Терміни, розмір, порядок внесення та оцінка вкладів кожного засновника (учасника) до статутного фонду обумовлюються в засновницьких документах. Вартість майна, яку вносять учасники до статутного капіталу, визначають за цінами, що діють на період створення підприємства або за домовленістю учасників. Оцінка здійснюється як в українській, так і в іноземній валюті, в перерахунку за курсом Національного банку України.

До моменту реєстрації підприємства, що функціонує (наприклад, товариство з обмеженою відповідальністю), кожний із його учасників зобов'язаний внести до статутного капіталу не менше 30 % коштів, як зазначено в засновницьких документах, що має підтвердити банк. З цією метою за заявкою засновників у банку відкривається тимчасовий рахунок, який після реєстрації перетворюється в розрахунковий.

Протягом року всі учасники підприємства (фірми) мають повністю внести свій вклад до статутного капіталу. В разі невиконання учасниками цих зобов'язань за час прострочення вони сплачують 10 % річних з недовнесених сум, якщо інше не передбачено засновницькими документами.

Мінімальний обсяг статутного фонду становить: для акціонерного товариства – сума еквівалентна 1250 мінімальним заробітним платам (відповідно до ставки на момент його створення); для інших товариств (товариств з обмеженою та додатковою відповідальністю, повних та командитних товариств) – 100 мінімальним заробітним платам.

Розмір статутного капіталу може бути збільшений за умови, що всі учасники повністю внесли свої вклади. Зміна обсягів статутного Фонду набуває чинності з моменту реєстрації його органом, який зареєстрував статут підприємства (фірми).

Кошти статутного капіталу спрямовують на розвиток виробництва. Використовувати кошти статутного капіталу на заробітну плату, заохочення та інші потреби забороняється. Статутний капітал є власністю засновників (учасників) у межах їхніх вкладів.

При виході засновника (учасника) зі складу підприємства (товариства з обмеженою відповідальністю) або в разі ліквідації підприємства засновнику сплачується вартість частини майна, пропорційно до його частки в статутному капіталі. Майно, передане в користування, повертається в натуральній формі без винагороди. Статутний капітал є не тільки підставою для державної реєстрації, а й стартовим капіталом, від якого залежить функціонування підприємства (фірми).

Розмір статутного капіталу закріплюється в установчому договорі та статуті підприємства (фірми). Підтримка певного співвідношення між обсягом статутного капіталу та загальним обсягом виробничо-господарської діяльності є ознакою фінансової стійкості підприємства (фірми).

Крім статутного капіталу підприємства, можуть утворюватися додатковий та резервний капітали, інші джерела, які передбачено чинним законодавством України або відповідним рішенням Зборів учасників підприємства (фірми).

Процес створення фірми (підприємства) завершується державною реєстрацією.

Державна реєстрація суб'єктів підприємницької діяльності проводиться у виконавчому комітеті міської, районної у місті ради або в районній, районній міст Києва і Севастополя державній адміністрації за місцезнаходженням або місцем проживання суб'єкта, якщо інше не передбачено законом.

Місцезнаходженням суб'єкта підприємницької діяльності – юридичної особи є розміщення (місцезнаходження) його постійно діючого керівного органу (правління, дирекція, адміністрація тощо).

Місцем проживання суб'єкта підприємницької діяльності є зареєстроване в установчому порядку постійне місце проживання громадянина-підприємця.

Для державної реєстрації суб'єкта підприємницької діяльності – юридичної особи власник (власники), уповноважений ним (ними) орган чи особа (заявник) особисто або поштою подають до органу державної реєстрації такі документи:

- рішення власника (власників) майна або уповноваженого ним (ними) органу про створення юридичної особи (крім приватного підприємства). Якщо власників або уповноважених ними органів два і більше, таким рішенням є установчий договір, а також протокол установчих зборів (конференції) у випадках, передбачених законом;

- статут, якщо це необхідно для створюваної організаційно-правової форми підприємництва;

- реєстраційна картка встановленого зразка, яка є водночас заявою про державну реєстрацію;

- документ, що засвідчує сплату власником (власниками) внеску до статутного капіталу суб'єкта підприємницької діяльності в розмірі, передбаченому законом;

- документ, що засвідчує внесення плати за державну реєстрацію.

Громадяни (фізичні особи), які мають намір здійснювати підприємницьку діяльність без створення юридичної особи, подають реєстраційну картку встановленого зразка, яка є водночас заявою про державну реєстрацію, копію довідки про присвоєння ідентифікаційного номера фізичної особи – платника податків та інших обов'язкових

платежів, дві фотокартки, і документ, що підтверджує внесення плати за державну реєстрацію, а також пред'являють документ, що посвідчує особу.

Місцезнаходженням суб'єкта підприємницької діяльності (юридичної особи) на дату державної реєстрації може бути місцезнаходження (місце проживання одного із засновників) або місцезнаходження за іншою адресою, що підтверджується договором оренди чи іншим відповідним договором.

Державна реєстрація суб'єктів підприємницької діяльності проводиться за наявності всіх необхідних документів за заявочним принципом протягом не більше п'яти робочих днів. Органи державної реєстрації зобов'язані протягом цього терміну внести дані з реєстраційної картки до Реєстру суб'єктів підприємницької діяльності та видати свідоцтво про державну реєстрацію встановленого зразка з проставленим ідентифікаційним кодом (для юридичних осіб), який надається органам державної реєстрації органами державної статистики або ідентифікаційним номером фізичної особи – платника податків та інших обов'язкових платежів.

У п'ятиденний термін з дати реєстрації органи державної реєстрації надсилають примірник реєстраційної картки з відміткою про державну реєстрацію відповідному державному податковому органу й органу державної статистики та подають відомості про державну реєстрацію суб'єкта підприємницької діяльності до органів Фонду соціального страхування і Пенсійного фонду України.

Свідоцтво про державну реєстрацію є підставою для відкриття рахунків у будь-яких банках України та інших держав за вибором суб'єкта підприємницької діяльності й за згодою цих банків у порядку, що встановлюється Національним банком України.

З метою відкриття поточного (валютного) рахунку підприємство повинно подати в установу банку такі документи:

- заяву про відкриття рахунку встановленого взірця;
- копію свідоцтва про державну реєстрацію;
- копію зареєстрованого статуту, засвідчену нотаріально або реєструючим органом;
- копію документа про взяття підприємства на податковий облік;
- картку із зразками підписів осіб, яким надано право розпоряджатись рахунком;
- копію документа про реєстрацію в органах Фонду соціального страхування та Пенсійного фонду України.

Банк, у свою чергу, зобов'язаний відкрити банківський рахунок і протягом трьох днів повідомити про це податкову інспекцію.

Перереєстрація суб'єктів підприємницького бізнесу здійснюється в порядку, встановленому для реєстрації.

Перереєстрація проводиться у разі зміни:

- форм власності, організаційної форми чи назви суб'єкта бізнесу;
- основних положень статуту.

Суб'єкти підприємницького бізнесу мають право відкривати свої філії (відділення), представництва без статусу юридичної особи. Відкриття цих підрозділів не потребує реєстрації. Суб'єкт бізнесу тільки сповіщає про це в реєстраційний орган внесенням допоміжної інформації до своєї реєстраційної картки.

Скасування державної реєстрації здійснюється за особистою заявою підприємця, на основі рішення суду, господарського суду в разі визнання дій підприємця недійсними або такими, що суперечать чинному законодавству, засновницьким документам, а також при здійсненні нестатутної діяльності.

За державну реєстрацію (перереєстрацію) суб'єктів підприємницької діяльності справляється плата (реєстраційний збір), яка становить: для громадян-підприємців – 1,5, для юридичних осіб – 7 неоподатковуваних мінімумів доходів громадян. За прискорену (протягом одного дня) державну реєстрацію (перереєстрацію) суб'єктів підприємницької діяльності справляється потрійний розмір відповідного реєстраційного збору.

Отже, фірма здійснила державну реєстрацію, і її внесено до державного реєстру. Засновникам видано відповідні документи, однак це не привід для відпочинку та розслаблення. Після того, як підприємство набуло статусу юридичної особи, організаційний період ще триває. Зокрема, відбувається остаточне формування органів управління фірми, розробляється та затверджується організаційна структура функціонування підприємства, виготовляються печатка і штампи.

Відповідно до Положення “Про державну реєстрацію суб'єктів підприємницької діяльності”, затвердженого постановою Кабінету Міністрів України (КМУ) від 25.05.1998 р. №740, зі змінами і доповненнями, внесеними постановою КМУ від 29.04.1999 р. №747 та від 16.03.2000 р. №501, для державної реєстрації суб'єкта підприємницької діяльності без створення юридичної особи громадянин подає в органи державної реєстрації реєстраційну картку встановленого зразка, яка водночас є заявою про державну реєстрацію суб'єкта підприємницької діяльності, дві фотокартки, довідку (або її копію) про включення в Державний реєстр фізичних осіб – платників податків та інших обов'язкових платежів і документ, що підтверджує внесення плати за державну реєстрацію, а також пред'являє документ, що засвідчує особу.

За державну реєстрацію встановлені такі розміри плати:

- за державну реєстрацію (перереєстрацію) суб'єктів підприємницької діяльності (реєстраційний збір) для громадян підприємців – 1,5 неоподатковуваного мінімуму доходів громадян;

– за прискорену (протягом одного дня) державну реєстрацію (перереєстрацію) суб'єктів підприємницької діяльності – у потрійному розмірі реєстраційного збору;

– за державну реєстрацію змін (доповнень) до установчих документів суб'єктів підприємницької діяльності – 30% реєстраційного збору;

– за видачу дубліката посвідчення про державну реєстрацію суб'єкта підприємницької діяльності – 10% реєстраційного збору.

Перереєстрація суб'єктів підприємницької діяльності у зв'язку із зміною законодавства здійснюється безоплатно, якщо інше не передбачено законом.

За наявності всіх документів органи державної реєстрації зобов'язані протягом не більше п'яти робочих днів із дня їх одержання внести дані реєстраційної карти до Реєстру суб'єкта підприємницької діяльності встановленого зразка із зазначеним ідентифікаційним номером фізичної особи – платника податків та інших обов'язкових платежів.

У п'ятиденний термін з дня реєстрації органи державної реєстрації подають примірник реєстраційної карти з відміткою про державну реєстрацію відповідному державному податковому органу й органу державної статистики, а також зведення про державну реєстрацію суб'єкта підприємницької діяльності – органи Фонду соціального страхування і Пенсійного фонду України.

Заявникові видається оригінал свідоцтва про державну реєстрацію з трьома його копіями, а також оригінали і копії поданих ним документів з відміткою органу державної реєстрації.

Підставою для взяття суб'єкта підприємницької діяльності на облік в органах державної податкової служби є копія реєстраційної картки і свідоцтво про державну реєстрацію.

Термін взяття на облік суб'єкта підприємницької діяльності органами державної податкової служби за наявності цих документів не повинен перевищувати двох днів.

Відповідно до вимог Інструкції про порядок обліку платників податків, затвердженої наказом ДПА України №80 від 19.02.1998 р. із змінами і доповненнями, фізичні особи – суб'єкти підприємницької діяльності після одержання свідоцтва про державну реєстрацію повинні в п'ятиденний термін звернутися в держаний податковий орган для взяття їх на податковий облік, подавши такі документи: заява за формою №5-ООП; копія свідоцтва про державну реєстрацію суб'єкта підприємницької діяльності – фізичної особи; документ, що засвідчує особу.

Після взяття платника податків на облік державний податковий орган видає йому довідку за формою № 4-ОПП і її копію в одному примірнику, яка підтверджує взяття його на податковий облік. Після взяття на облік платник податків має право звернутися в підрозділ ДШ по

роботі з платниками податків, який зобов'язаний надати консультацію з питань оподаткування і ведення бухгалтерського обліку.

Свідоцтво про державну реєстрацію суб'єкта підприємницької діяльності і копія документа, яка підтверджує взяття його на податковий облік є підставою для відкриття рахунків у будь-якій установі банку.

Відкриття банківських рахунків фізичним особам – суб'єктам підприємницької діяльності здійснюється відповідно до Інструкції НБУ №527 від 18.12.1998 р. “Про відкриття банками рахунків у національній та іноземній валюті” зі змінами і доповненнями.

Фізичні особи – суб'єкти підприємницької діяльності без створення юридичної особи мають право відкривати поточні депозитні та інші рахунки для зберігання коштів і здійснення всіх видів банківських операцій у будь-яких установах банків України й інших держав за своїм вибором та згодою цих банків.

Поточні рахунки відкриваються підприємствам усіх видів та форм власності, їх відокремленим підрозділам, а також фізичним особам – суб'єктам підприємницької діяльності для зберігання грошових коштів та здійснення усіх видів розрахункових операцій за цими рахунками відповідно до чинного законодавства України. Вклади до запитання (поточні рахунки) відкриваються фізичним особам для зберігання коштів і отримання готівки та проведення безготівкових розрахунків у національній валюті з юридичним та іншими фізичними особами.

До поточних рахунків, які також можна відкривати в установах банків належать:

- рахунки за спеціальним режимом їх використання, що відкриваються на підставі рішень КМУ;

- карткові рахунки (картрахунки), що відкриваються відповідно до вимог Інструкції НБУ № 527. Операції за цими рахунками здійснюються з урахуванням особливостей, визначених цією інструкцією та відповідними нормативно-правовими актами НБУ, що регулюють здійснення операцій із застосуванням платіжних карток.

Для відкриття рахунків в установу банку подаються:

- заява про відкриття рахунку встановленого взірця, підписана суб'єктом підприємницької діяльності;

- копія свідоцтва про державну реєстрацію суб'єкта підприємницької діяльності, засвідчена нотаріально або органом, що його видав;

- копія документа, що підтверджує взяття підприємця на податковий облік, засвідчена податковим органом, нотаріально або уповноваженим працівником банку;

- довідка про реєстрацію в органах Пенсійного фонду України;

- картка із зразком підпису підприємця, засвідчену працівником банку або нотаріально;

- паспорт або інший документ, що засвідчує особу.

Поточним рахунком суб'єкта підприємницької діяльності можуть розпоряджатись інші особи лише за його довіреністю, засвідченою нотаріально.

Поточний рахунок в іноземній валюті фізичній особі - суб'єкту підприємницької діяльності відкривають за режимом, визначеним для юридичних осіб – резидентів, на підставі договору за умови пред'явлення паспорта. При цьому до уповноваженого банку подаються такі документи:

- заява встановленої форми;
- копія свідоцтва про державну реєстрацію фізичної особи як суб'єкта підприємницької діяльності, засвідчена нотаріально або органом, що видав свідоцтво;
- картку із зразком підпису фізичної особи, засвідчену працівником банку, який відкриває рахунок або нотаріально.

У картку включають зразки підписів власника рахунку та його довірених осіб, які засвідчуються уповноваженою особою банку за умови пред'явлення паспорта.

За наявності у фізичної особи – суб'єкта підприємницької діяльності печатки в картку із зразками підписів включається зразок відтиску печатки.

Документи на відкриття усіх банківських рахунків суб'єктів підприємницької діяльності особисто подають в банк особи, які мають право першого та другого підписів, повноваження яких перевіряються уповноваженим працівником банку. У разі зміни особи, яка має право підпису, новопризначена - повинна особисто подати до банку картку зі зразками підпису та пред'явити паспорт.

Після відкриття (закриття) рахунку фізична особа суб'єкт підприємницької діяльності протягом трьох робочих днів зобов'язана подати особисто або надіслати поштою з повідомленням про вручення державному податковому органу, в якому він перебуває на обліку повідомлення про відкриття (закриття) рахунку. Форми повідомлень про відкриття або закриття рахунків фізичних осіб суб'єктів підприємницької діяльності встановлена наказом ДПА України № 100 від 07.03.1998 р.

Для одержання дозволу на виготовлення печатки і штампу суб'єкт підприємницької діяльності подає відповідному органу внутрішніх справ копію свідоцтва про державну реєстрацію, два примірники зразків печатки і штампу, а також документ, що підтверджує внесення плати за видачу дозволу на виготовлення печатки і штампу, копію довідки про присвоєння ідентифікаційного номера фізичної особи – платника податків. На печатці та штампі має бути зазначений ідентифікаційний номер суб'єкта підприємницької діяльності.

Протягом п'яти робочих днів з дня одержання документів орган внутрішніх справ зобов'язаний видати дозвіл на виготовлення печатки і

штампу суб'єкту підприємницької діяльності або дати письмову відмову із зазначенням причин відповідно до законодавства України.

Відповідно до Закону України “Про ліцензування певних видів господарської діяльності” №1775-111 від 01.06.2000 р. ліцензуванню підприємницької діяльності підлягають тільки ті її види, що безпосередньо впливають на здоров'я людини, навколишнє природне середовище і безпеку держави. Для здійснення підприємницької діяльності, що підлягає ліцензуванню, необхідно одержати відповідну ліцензію і дотримуватись визначених умов і правил здійснення такого виду діяльності, які встановлює КМУ або уповноважений ним орган. Постановою КМУ №1698 від 14.11.2000 р. затверджено перелік органів ліцензування, де суб'єкти підприємницької діяльності можуть отримати відповідні ліцензії.

Розмір плати та термін дії ліцензії встановлені постановою КМУ №1755 від 29.11.2000 р. “Про термін дії ліцензії на провадження певних видів господарської діяльності, розміри і порядок зарахування плати за її видачу”.

Крім ліцензування певних видів господарської діяльності в підприємстві застосовується також патентування.

Патент – це державне свідоцтво, яке засвідчує право суб'єкта підприємницької діяльності або його структурного підрозділу займатися зазначеними видами підприємницької діяльності.

Законом України “Про патентування деяких видів підприємницької діяльності” №98 від 23.03.1996 р. та Законом України “Про внесення змін у Закон України “Про патентування деяких видів підприємницької діяльності” №102 від 10.02.1998 р. визначено порядок патентування діяльності у сфері роздрібної торгівлі, торгівлі іноземною валютою, а також діяльності, пов'язаної з наданням послуг у сфері грального бізнесу та побутових послуг.

Торговий патент видається за плату суб'єктам підприємницької діяльності податковими адміністраціями за місцем проживання цих суб'єктів або місцезнаходженням їх структурних підрозділів, а також місцем реєстрації цих суб'єктів.

Успіх у здійсненні підприємницької діяльності залежить від багатьох чинників, у тому числі від знання основ технології заснування власної справи та належної організації бухгалтерського обліку та фінансової звітності.

РОЗДІЛ 3.

ОБЛІК, ЗВІТНІСТЬ ТА ОПОДАТКУВАННЯ СУБ'ЄКТІВ МАЛОГО БІЗНЕСУ

3.1. Організаційні основи побудови бухгалтерського обліку

Побудова та належне функціонування бухгалтерської о обліку забезпечується через органічне поєднання методологічних та організаційно-правових принципів його здійснення. Принципи бухгалтерського обліку відповідають вимогам того господарського механізму, процеси якого облік відображає та контролює, будучи його складовою частиною.

Нормативною базою, що регулює методологію та організацію бухгалтерського обліку, а також формування фінансової звітності суб'єктів малої о бізнесу є: Закон України “Про бухгалтерський облік і фінансову звітність в Україні” №996 від 16.07.1999р.; “Положення про документальне забезпечення записів в бухгалтерському обліку”, затверджене МФУ 24.05.1995р. №88; План рахунків бухгалтерського обліку активів, капіталу, зобов'язань та господарських операцій суб'єктів малого підприємництва, затверджений МФУ 19.04.2001 р. №186; “Положення про спрощену систему бухгалтерського обліку суб'єктів малого підприємництва”, затверджене МФУ 30.09.1998 р. №196; Указ Президента України №727/98 від 03.07.1998 р. “Про спрощену систему оподаткування, обліку та звітності суб'єктів малого підприємництва”, а також Положення (стандарти) щодо обліку відповідних об'єктів.

Ці та інші нормативні документи визначають, як передумови організації бухгалтерського обліку, так і принципи його побудови (рис. 3.1).

Основними передумовами організації бухгалтерського обліку є:

- самостійність і незалежність підприємства. Підприємство повинно бути юридичне самостійним стосовно його власника. Розрахункові рахунки власника та підприємства розділені, відповідальність за зобов'язаннями один одного не перетинаються;
- безперервність діяльності підприємства. Припускається, що підприємство постійно функціонує і продовжуватиме свою діяльність в майбутньому;
- грошовий вираз усіх господарських операцій;
- можливість поділу безперервної діяльності підприємства на звітні періоди і періодичність виявлення результатів діяльності та ін.

Реалізація передумов бухгалтерського обліку забезпечується дотриманням його основних принципів:

- подвійного запису господарських операцій;

– історичної собівартості передбачає оцінку активів підприємства за фактичними витратами на їх виробництво чи придбання;



Рис. 3.1. Передумови та принципи побудови бухгалтерського обліку на малому підприємстві

- визнання доходів, які визнаються і відображаються в обліку за методом нарахування, тобто з моменту виникнення права на них;
- розмежування доходів і витрат між періодами та узгодження доходів звітного періоду з витратами, завдяки яким одержані ці доходи;
- повноти відображення всіх господарських операцій і виробничих процесів;
- достовірності і точності подання фінансової звітності;
- обачності і передбачуваності, згідно з чим потенційні збитки, знецінення активів відображати у результатах звітного періоду;
- постійності, тобто незмінності прийнятої методології відображення окремих господарських операцій та оцінки майна підприємства протягом поточного року (облікової політики) та ін.

Якщо методологічні основи бухгалтерського обліку розробляються централізовано – органами, які здійснюють керівництво ним, то організаційні напрямки побудови облікового процесу розробляються самостійно кожним підприємством, виходячи з його структури, особливостей технології та організації виробництва.

До важливих напрямків раціональної організації бухгалтерського обліку на підприємстві належать: обґрунтований вибір форми обліку та звітності; визначення обсягу та складу облікової інформації, необхідної для управління та контролю; розробка документування та документообігу; встановлення структури облікового апарату та розподілу обов'язків між окремими виконавцями та ін. (рис. 3.2).

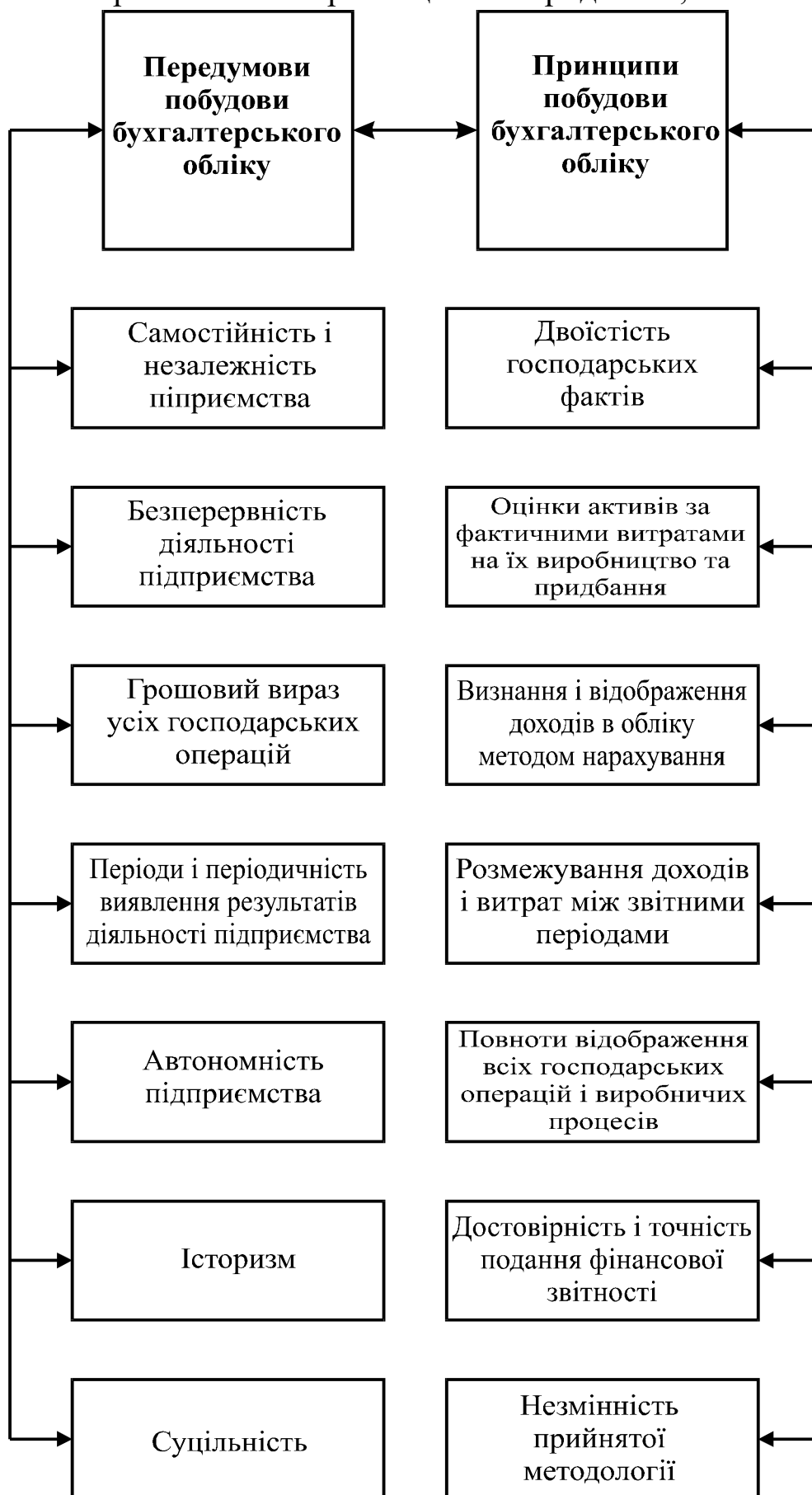
Суб'єкти малого бізнесу, незалежно від технології виробництва, його матеріаломісткості та кількості здійснюваних операцій, можуть обирати один з таких варіантів ведення спрощеної форми бухгалтерського обліку:

- просту форму бухгалтерського обліку;
- форму бухгалтерського обліку з використанням реєстрів обліку майна малого підприємства.

Перехід на спрощену форму бухгалтерського обліку вимагає використання спрощеного плану рахунків бухгалтерського обліку активів, капіталу, зобов'язань і господарських операцій, затвердженого наказом Міністерства фінансів України №186 від 14.04.2001р. (табл. 3.1).

Відповідно до спрощеної системи обліку малі підприємства за своїм бажанням можуть використовувати лише 8 клас діючого Плану рахунків “Витрати за елементами” без використання класу 9 “Витрати діяльності”. При цьому рахунки 80 “Матеріальні витрати”, 81 “Витрати на оплату праці”, 82 “Відрахування на соціальні заходи”, 83 “Амортизація”, 84 “Інші операційні витрати” використовуються для відображення витрат

операційної діяльності, а рахунок 85 “Інші затрати” – для витрат іншої звичайної та надзвичайної діяльності.

Таблиця 3.1

План рахунків бухгалтерського обліку активів, капіталу зобов’язань і господарських операцій суб’єктів малого підприємництва

Синтетичні рахунки		Призначення
Код	Назва	
1	2	3
10	Основні засоби	Облік та узагальнення інформації про основні засоби, інші необоротні матеріальні активи, нематеріальні активи
13	Знос необоротних активів	Облік та узагальнення інформації про знос основних засобів, інших необоротних матеріальних активів і нематеріальних активів
14	Довгострокові фінансові інвестиції	Облік та узагальнення інформації про довгострокові фінансові інвестиції
15	Капітальні інвестиції	Облік та узагальнення інформації про капітальні інвестиції
18	Інші необоротні активи	Облік та узагальнення інформації про довгострокову дебіторську заборгованість, інші необоротні активи
20	Виробничі запаси	Облік та узагальнення інформації про сировину й матеріали, купівельні напівфабрикати та комплектуючі вироби, паливо, тару й тарні матеріали, будівельні матеріали та матеріали, передані в переробку, запасні частини, інші матеріали, тварини на вирощуванні і відгодівлі, малоцінні та швидкозношувані предмети і транспортно-заготівельні витрати
23	Виробництво	Облік та узагальнення інформації про витрати на основне і допоміжні виробництва, виробничий брак
26	Готова продукція	Облік та узагальнення інформації про готову продукцію, товари, транспортно-заготівельні витрати і торгівлю націнку
30	Каса	Облік та узагальнення інформації про грошову готівку та грошові документи
31	Рахунки в банках	Облік та узагальнення інформації про грошові кошти на рахунках у банках, еквіваленти грошових коштів та грошові кошти в дорозі
35	Поточні фінансові	Облік та узагальнення інформації про поточні фінансові інвестиції

	інвестиції	
37	Розрахунки з різними дебіторами	Облік та узагальнення інформації про розрахунки з покупцями та замовниками, з підзвітними особами, з іншими дебіторами, про короткострокові векселі одержані, про резерв сумнівних боргів

Продовження табл. 3.1

1	2	3
39	Витрати майбутніх періодів	Облік та узагальнення інформації про витрати майбутніх періодів
40	Власний капітал	Облік та узагальнення інформації про статутний, пайовий, додатковий, резервний, неоплачений і вилучений капітали
44	Нерозподілені прибутки (непокриті збитки)	Облік та узагальнення інформації про нерозподілені прибутки (непокриті збитки), про використання прибутку
47	Забезпечення майбутніх витрат і платежів	Облік та узагальнення інформації про забезпечення майбутніх витрат і платежів, цільове фінансування і цільові надходження
55	Інші довгострокові зобов'язання	Облік та узагальнення інформації про довгострокові позики, довгострокові векселі видані, довгострокові зобов'язання за облігаціями, довгострокові зобов'язання з оренди та інші довгострокові зобов'язання
64	Розрахунки за податками й платежами	Облік та узагальнення інформації про розрахунки за податками, обов'язковими платежами, про податкові зобов'язання, податковий кредит, розрахунки за пенсійним забезпеченням, соціальним страхуванням, страхуванням на випадок безробіття, індивідуальним страхуванням та страхуванням майна
66	Розрахунки з оплати праці	Облік та узагальнення інформації про розрахунки з оплати праці
68	Розрахунки за іншими операціями	Облік та узагальнення Інформації про розрахунки з постачальниками та підрядниками, з учасниками, про короткострокові позики, короткострокові векселі видані, поточну заборгованість за довгостроковими зобов'язаннями і розрахунки за іншими операціями
69	Доходи майбутніх періодів	Облік та узагальнення інформації про доходи майбутніх періодів

70	Доходи	Облік та узагальнення інформації про доходи від реалізації, Інші операційні, Інші звичайні і надзвичайні доходи, вирахування з доходу
79	Фінансові результати	Облік та узагальнення інформації про фінансові результати

Продовження табл. 3.1

1	2	3
84	Витрати операційної діяльності	Облік та узагальнення інформації про елементи витрат операційної діяльності: матеріальні витрати, витрати на оплату праці, відрахування на соціальні заходи, амортизацію, інші операційні витрати
85	Інші затрати	Облік та узагальнення інформації про неопераційні витрати звичайної діяльності, податок на прибуток і надзвичайні витрати

Загальний порядок відображення доходів і витрат в обліку відображений на рисунку 3.3.



Рис. 3.3. Схема відображення в обліку доходів і витрат підприємств малого бізнесу

- де 1 – операційні витрати звітного періоду;
 2 – інші витрати звітного періоду;
 3 – списання витрат в частині прямих та виробничих накладних витрат;
 4 – списання витрат в частині адміністративних витрат, витрат на збут та інших операційних витрат;
 5 – списання інших звичайних та надзвичайних витрат і суми податку на прибуток;

- 6 – виробнича собівартість готової продукції;
- 7 – виробнича собівартість робіт і послуг;
- 8 – виробнича собівартість реалізованої продукції;
- 9 – доходи звітного періоду;
- 10 – збиток;
- 11 – чистий прибуток.

Важливим напрямком організації бухгалтерського обліку на малому підприємстві є розробка і затвердження облікової політики.

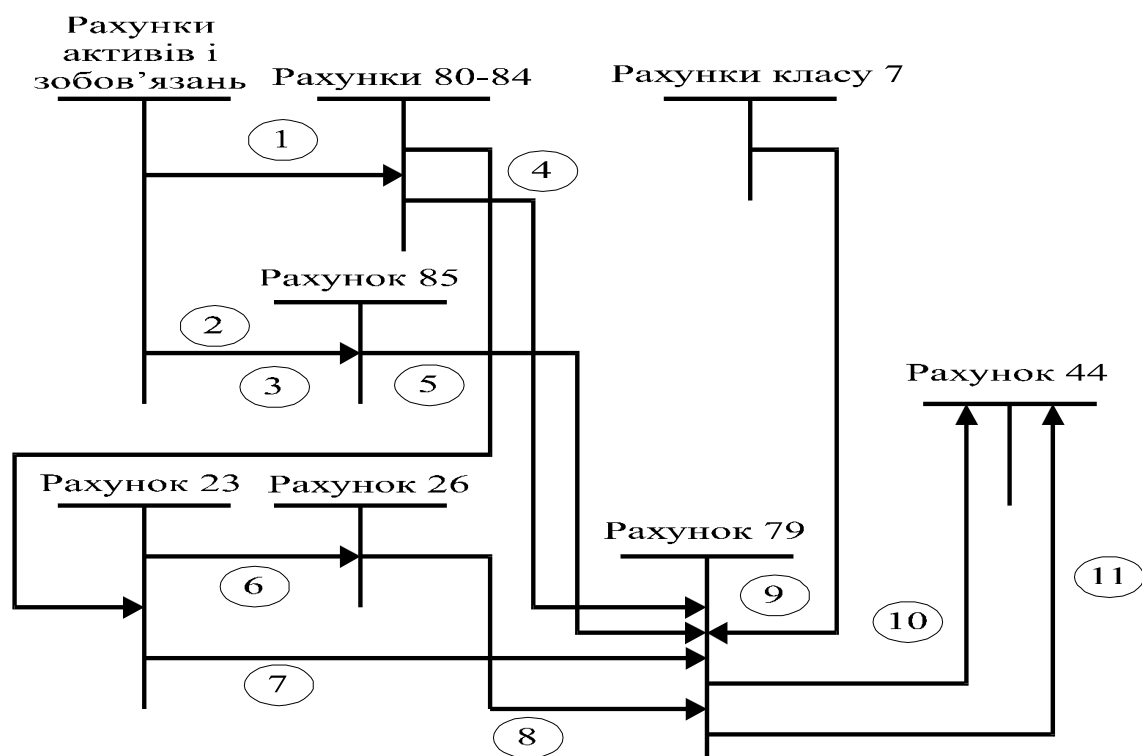
Облікова політика розробляється кожним підприємством відповідно до законодавчої та нормативної бази бухгалтерського обліку.

Ступінь свободи підприємства у формуванні облікової політики обмежений державною регламентацією бухгалтерського обліку, яка надана переліком методик і облікових процедур, серед яких однак припустимі альтернативні варіанти. Вона визначається можливістю вибору конкретних способів оцінки, калькуляції, переліку бухгалтерських рахунків тощо. Отже, облікова політика підприємства – це не просто сукупність способів ведення обліку, обраних відповідно до умов господарювання, але й вибір методики обліку, яка надає можливість використовувати різні варіанти відображення фактів господарського життя в обліку (залежно від поставленої мети). Іншими словами облікову політику в широкому розумінні можна визначити як управління обліком, а у вузькому – як сукупність способів ведення обліку (вибір підприємством конкретних методик ведення обліку).

Основою облікової політики підприємства є облікова політика держави. Рівні облікової політики та їх складові подано на рис. 3.4.

Облікову політику підприємства повинні знати:

- *керівник підприємства*, який несе відповідальність за її формування;
- *бухгалтер підприємства*, за участю якого можна грамотно та всебічно обґрунтувати зміст облікової політики;
- *аудитор*, оскільки облікова політика є одним з об'єктів дослідження, з вивчення яких розпочинається процес аудиторської перевірки;
- *податковий інспектор*, адже від багатьох принципів облікової політики залежить порядок формування того чи іншого об'єкту оподаткування.

Облікова політика повинна забезпечити:

- незмінність протягом поточного року прийнятої методології відображення окремих господарських операцій та оцінки майна. Зміна методології обліку на наступний рік повинна передбачатись у примітках до річної фінансової звітності;
- повноту відображення в обліку за звітний період (місяць, квартал, рік) всіх господарських операцій, що були проведені за цей час, та результатів інвентаризації майна і зобов'язань;

– робочий план рахунків бухгалтерського обліку, що містить синтетичні та аналітичні рахунки, необхідні для ведення бухгалтерського обліку у відповідності до вимог своєчасності та повноти обліку та звітності;

– форми первинних облікових документів, що застосовуються для оформлення фактів господарської діяльності, за якими не передбачені типові форми первинних облікових документів, а також форми документів для внутрішньої бухгалтерської звітності;

– порядок проведення інвентаризації активів та зобов'язань;

– методи оцінки активів та зобов'язань;

– правила документообігу і технологія обробки облікової інформації;

– порядок контролю за господарськими операціями;

– інші рішення, необхідні для організації бухгалтерського обліку.

Послідовне проведення підприємством прийнятої облікової політики є одним з найважливіших завдань бухгалтерського обліку.

При формуванні облікової політики передбачається майнова відокремленість і безперервність діяльності підприємства, послідовність застосування облікової політики, а також тимчасова визначеність фактів господарської діяльності. Облікова політика повинна відповідати вимогам повноти, обачності, привалювання змісту над формою, послідовності, безперервності, періодичності та іншим вимогам, передбаченим Законом України “Про бухгалтерський облік та фінансову звітність в Україні” від 16.07.1999 р. №996-XIV.

Облікова політика є сукупністю конкретних елементів організації бухгалтерського обліку, які визначаються підприємством на підставі загальноприйнятих правил.

Положення облікової політики фіксуються в наказі керівника підприємства, що передбачає наступні розділи:

1. Методологічні принципи та порядок ведення бухгалтерського обліку.

2. Організація роботи облікового апарату.

3. Технічна організація обліку.

4. Організація бухгалтерського обліку.

В *першому розділі* наказу визначаються способи ведення бухгалтерського обліку, які суттєво впливають на оцінку і прийняття рішень користувачами бухгалтерської звітності. До них відносять:

– оцінку запасів, товарів, незавершеного виробництва і готової продукції;

– методи амортизації основних засобів;

– методи амортизації нематеріальних активів та інших необоротних матеріальних активів;

– інші способи, що відповідають вимогам суттєвості;

– визнання доходів та витрат від реалізації продукції, товарів, робіт і послуг;

– варіанти ведення обліку витрат виробництва.

Облік витрат на виробництво можна здійснювати:

– за елементами витрат (витрати на оплату праці, матеріальні витрати, амортизація тощо);

– за видами продукції (робіт, послуг);

– в розрізі виробничих або інших підрозділів;

– з використанням рахунків класу 8 чи без їх використання. Кількість і дати проведення інвентаризацій.

Другий розділ наказу визначає структуру облікового апарату та обов'язки окремих працівників бухгалтерії. Визначальним для встановлення структури облікового апарату є обсяг облікових робіт.

Досить тісно зі структурою облікового апарату переплітається і розподіл обов'язків між конкретними обліковими працівниками. Це є важливою частиною організації облікового процесу на підприємстві, яка є у віданні головного бухгалтера. Під його безпосереднім керівництвом для конкретних облікових працівників розробляються посадові інструкції, якими визначається коло їхніх службових обов'язків.

Третій розділ наказу забезпечує технічну організацію обліку на підприємстві. Виходячи з конкретних умов діяльності підприємства, обсягу облікової інформації, наявності кваліфікованих облікових кадрів визначається рівень механізації й автоматизації обліку.

В четвертому розділі наказу визначається:

– форма організації бухгалтерського обліку;

– форма ведення бухгалтерського обліку;

– форма внутрішньогосподарського обліку;

– правила документообігу та технології обробки облікової інформації;

– обов'язки головного бухгалтера.

Підприємства малого бізнесу мають право відповідно до Закону України “Про бухгалтерський облік і фінансову звітність в Україні” від 16.07.1999 р. №996-ХІУ самостійно вибирати організаційну форму бухгалтерської роботи. Її може виконувати:

– бухгалтерська служба на чолі з головним бухгалтером;

– спеціалізована організація;

– аудиторська фірма (аудитор);

– окрема фізична особа на договірній основі;

– власник підприємства;

– керівник підприємства.

Відповідно до принципу послідовності підприємство повинно постійно (з року в рік) застосовувати обрану облікову політику. Відповідальність за дотримання на підприємстві встановлених єдиних

методологічних засад бухгалтерського обліку, складання та подання. у встановлені терміни, звітності покладено на головного бухгалтера.

У разі, якщо неможливо застосувати єдину облікову політику. Складаючи консолідовану фінансову звітність, це розкривають у Примітках до консолідованої фінансової звітності. Це зумовлено необхідністю порівнювати фінансову звітність підприємства для оцінки його фінансового стану, перспектив розвитку та результатів діяльності за певний період. У зв'язку з цим доцільно й для кожного звітного періоду дотримуватись єдиної облікової політики.

Зміна облікової політики можлива тільки у випадках, передбачених П(С)БО і повинна бути обґрунтована і розкрита в Примітках до фінансової звітності.

Облікова політика підприємства може змінюватися, якщо:

- змінюються статутні умови;
- змінюються вимоги органу, який затверджує П(С)БО;
- нові положення облікової політики забезпечують достовірне відображення подій або операцій у фінансовій звітності.

Не вважається зміною облікової політики інформація, що стосується:

- подій або операцій, які відрізняються за змістом від попередніх подій або операцій;
- подій або операцій, які не відбувалися раніше. Відображення у фінансовій звітності впливу зміни облікової політики на події та операції минулих періодів здійснюється шляхом;
- коригування сальдо нерозподіленого прибутку на початок звітного року;
- повторного надання порівняльної інформації щодо попередніх звітних періодів.

3.2. Звітність суб'єктів малого бізнесу

Суб'єкти малого бізнесу незалежно від технології виробництва продукції (робіт, послуг), його матеріаломісткості та кількості здійснюваних за місяць господарських операцій, можуть крім інших форм ведення бухгалтерського обліку обрати один з таких варіантів спрощеної форми бухгалтерського обліку:

- просту форму бухгалтерського обліку;
- форму бухгалтерського обліку з використанням реєстрів обліку майна малого підприємства.

Проста форма бухгалтерського обліку використовується суб'єктами малого бізнесу, які здійснюють не більше 100 господарських операцій в місяць, не мають виробництва продукції і робіт, пов'язаних з великими матеріальними затратами.

При використанні цієї форми обліку обов'язковим є ведення наступних облікових реєстрів:

- Книги обліку господарських операцій за формою № К-1;
- Відомості обліку основних засобів, нарахування амортизаційних відрахувань (зносу) за типовою формою № В-1;
- Відомості обліку виробничих запасів, готової продукції і товарів за типовою формою № В-2;
- Відомості обліку заробітної плати за типовою формою № В-8 (при її заповненні слід враховувати зміни, викликані зміною податкового законодавства).

У Книзі обліку господарських операцій ведеться реєстрація первинних облікових документів, відображаються операції на рахунках синтетичного та аналітичного обліку, а також визначається фінансовий результат. Ця Книга повинна бути прошнурована і пронумерована. На останній сторінці записують кількість пронумерованих сторінок і засвідчують їх підписами керівника та головного бухгалтера, скріплюють печаткою.

Книга за формою № К-1 відкривається записами сум залишків на початок року (звітного періоду) з кожного виду активів, капіталу та зобов'язань. В графі 3 “Зміст операції” в хронологічній послідовності позиційними способом відображають на підставі первинних документів усі господарські операції поточного року.

Суми з кожної операції, зареєстрованої в Книзі, відображають методом подвійного запису одночасно у графах “Дебет” і “Кредит” рахунків обліку відповідних видів активів, капіталу та зобов'язань.

На рахунку 23 “Виробництво” в графі “Витрати на виробництво – дебет” протягом місяця відображаються витрати на виробництво продукції (робіт, послуг).

У кінці місяця підводяться підсумки по дебету і кредиту всіх рахунків, які повинні дорівнювати даним, вказаним в графі 4.

Після визначення дебетових та кредитових оборотів по всіх рахунках бухгалтерського обліку виводять залишки по кожному з них на кінець місяця.

Заповнення відомостей №№ В-1, В-2, В-8 при використанні простої форми бухгалтерського обліку не відрізняється від їх заповнення при застосуванні форми бухгалтерського обліку з використанням реєстрів обліку майна малого підприємства, порядок заповнення яких буде розглянуто нижче.

Суб'єкти малого бізнесу, які мають власні необоротні активи, виробничі запаси, товари, готову продукцію відповідно з “Вказівками про склад і порядок заповнення облікових реєстрів малими підприємствами” введеними в дію наказом Міністерства фінансів

України від 31.05.1996 р. №112, ведуть бухгалтерський облік з використанням наступних реєстрів:

- Відомості обліку основних засобів, нарахування амортизаційних відрахувань (зносу) за типовою формою № В-1;
- Відомості обліку виробничих запасів, готової продукції і товарів за типовою формою № В-2;
- Відомість обліку витрат на виробництво за типовою формою № В-3;
- Відомість обліку грошових коштів і фондів за типовою формою № В-4;
- Відомість обліку розрахунків та інших операцій за типовою формою № В-5;
- Відомість обліку реалізації за типовою формою № В-6;
- Відомість обліку розрахунків з постачальниками за типовою формою № В-7;
- Відомості обліку заробітної плати за типовою формою № В-8 (при її заповненні слід враховувати зміни, викликані зміною податкового законодавства);

– Шахова відомість за типовою формою № В-9. Кожна відомість призначена для обліку операцій по одному з рахунків бухгалтерського обліку, що використовується. Сума будь-якої операції записується у двох відомостях одночасно: у першій – по дебету рахунку з наведенням шифру рахунку, який кредитується (в графі “Кореспондуючий рахунок”), а в другій – по кредиту рахунку з аналогічним записом шифру рахунку, що дебетується. В обох відомостях (у графі “Зміст операції”) записується на основі первинних документів зміст операції або пояснення, шифр та інше.

Дані з усіх відомостей наприкінці місяця переносять у відомість форми № В-9, на основі якої складають оборотну відомість (таблиця 3.2).

Таблиця 3.2

Взірець оборотної відомості

Шифр рахунку	Назва рахунку	Сальдо на 1.....		Оборот за		Сальдо на 1.	
		Д-т	К-т	Д-т	К-т	Д-т	К-т
1	2	3	4	5	6	7	8

Оборотна відомість складається для правильності відображення записів на рахунках. Сума дебетових залишків (графа 3) повинна дорівнювати сумі кредитових залишків (графа 4) на початок звітного періоду, тому, що це фактично дані активу та пасиву балансу минулого звітного періоду. На основі подвійного відображення сум по операціях, як за дебетом, так і за кредитом, сума дебетових оборотів повинна дорівнювати сумі кредитових оборотів (графи 5,6). Враховуючи дві

перших рівності сума дебетових і кредитових залишків на кінець місяця теж повинні бути між собою рівними (графи 7,8).

Якщо оборотна відомість дасть бажаний результат, тоді на основі її даних можна приступати до складання балансу.

У використовуваних відомостях вказується місяць, за який вони складені, а в необхідних випадках – назва рахунків бухгалтерського обліку. Відомості підписують особи, що проводили записи.

Зміна оборотів в поточному місяці по операціях, які належать до минулих періодів, відображається в загальноприйнятому порядку – додатковим записом (зменшення оборотів – методом “червоного сторно”).

Для забезпечення облікового процесу підприємницької діяльності у сфері торгівлі, громадського харчування та послуг фізичні та юридичні особи зобов’язані застосовувати реєстратори розрахункових операцій (РРО). Порядок застосування РРО та здійснення розрахунків через них регламентується Законом України “Про застосування реєстраторів розрахункових операцій...” №1776 від 01.06.2000 р. зі змінами і доповненнями.

З окремих видів діяльності у сфері торгівлі, громадського харчування та послуг, специфіка яких дає змогу здійснювати розрахунки зі споживачами без застосування РРО, можуть застосовувати розрахункові книжки та книжки обліку розрахункових операцій. Перелік таких видів діяльності затверджений постановою КМУ №1336 від 23.08.2000р.

Суб’єкти підприємницької діяльності без створення юридичної особи зобов’язані вести також облік доходів, витрат та руху товарів згідно з умовами, визначеними інструкцією про прибутковий податок з громадян, затвердженою наказом Головної державної податкової інспекції України №12 від 21.04.1993 р.

Цією інструкцією передбачено такі книги обліку доходів та витрат:

1. Книга обліку доходів та витрат, яку ведуть громадяни – суб’єкти підприємницької діяльності, що здійснюють посередницьку діяльність згідно з договорами.

2. Книга обліку доходів та витрат, яку ведуть громадяни – суб’єкти підприємницької діяльності, що здійснюють торговельно-посередницьку діяльність через реалізаторів із застосуванням РРО або товарно-касової книги.

3. Книга обліку доходів та витрат, яку ведуть громадяни – суб’єкти підприємницької діяльності, що надають послуги (ремонт взуття, медичні послуги, прокат та ін.)

4. Книга обліку доходів та витрат, яку ведуть громадяни – суб’єкти підприємницької діяльності, що надають транспортні послуги.

5. Книга обліку доходів та витрат, яку ведуть громадяни – суб'єкти підприємницької діяльності, що здійснюють торговельно-посередницьку діяльність.

Порядок реєстрації та ведення Книги обліку доходів та витрат громадян – суб'єктів підприємницької діяльності ф. №10 викладено в листі ДПА України №17-0117/10-8886 від 5.10.97 р.

Громадяни – суб'єкти підприємницької діяльності повинні заводити Книгу самостійно (Книга може мати вигляд зошита або блокнота, і купується самим громадянином).

Книга нумерується, прошнуровується і затверджується підписом начальника або заступника начальника податкової адміністрації та скріплюється печаткою.

У книзі ведеться облік руху товарів і коштів. Записи здійснюються кульковою або чорнильною ручкою чітко, розбірливо, виправлення не допускаються.

Графи 1, 2, 3 і 7 Книги заповнюються громадянами на момент виготовлення продукції, надання послуг, а також придбання усієї групи товарів і підраховуються лише на кінець кварталу для співвідношення сум між придбанням і реалізацією товарів для подання декларації про отримані суми доходу.

Громадяни, що самостійно (безпосередньо) здійснюють підприємницьку діяльність у сфері торгівлі, графи 1, 2, 3, 4, 5 і 6 заповнюються за кожний день реалізації з виведенням підсумків по закінченні кожного дня. При цьому в графі 2 зазначається товар, який призначено для реалізації в цей день.

Показники, Ідо зазначаються в графах 4, 5 і 6, заповнюються підприємцем безпосередньо на місці реалізації після кожного факту продажу. Наприкінці робочого дня підбиваються підсумки всіх сум, отриманих за реалізований товар, і виводиться денна сума валового прибутку.

Відповідно до усіх даних на кінець кварталу обчислюється різниця між придбаним і реалізованим товаром та витратами і визначається сума отриманого чистого доходу. Ці дані заносяться до квартальних декларацій.

Книга має зберігатися на місці здійснення діяльності у сфері торгівлі, громадського харчування та послуг протягом усього робочого дня та пред'являється для перевірки представникам податкової служби на першу їхню вимогу.

Перевірка обліку руху товарів безпосередньо на місці проведення підприємницької діяльності здійснюється податковим інспектором виключно на день перевірки, після чого робиться запис за такою формою: дата, “перевірено”, посада, звання, прізвище та ініціали перевіряючого і підпис. Запис має заповнювати один повний рядок. Вилучення Книги з

місця проведення торговельної діяльності не допускається. Встановлені при перевірці порушення до Книги не записуються, а відображаються в акті або протоколі.

У разі, коли Книга закінчена або загублена, протягом кварталу або року заповнюється нова, до якої переносяться залишки товарів, про що робиться відповідний запис як у використаній, так і в новій Книзі. Використана Книга здається підприємцем до податкової адміністрації, де зберігається протягом п'яти років.

У випадках звернення громадян протягом року до державних податкових адміністрацій за одержанням нових Книг замість втрачених (загублених) вони видаються лише за наявності підтвердження органів внутрішніх справ про надходження заяви про втрату. На такій Книзі обов'язковим є запис "Дублікат книги видано "___" 200_ р. за № ___ замість раніше виданої книги "___" _____ 200_ р."

Для заповнення графи витрат "Книги обліку доходів і витрат" необхідно знати перелік витрат, що виключаються з доходів громадян – суб'єктів підприємницької діяльності,

Відповідно до Закону України від 23.03.99 р. № 539-ХІУ "Про внесення змін у деякі законодавчі акти" з 2 червня 1999 р. до складу витрат, безпосередньо пов'язаних з одержанням доходів суб'єктом підприємницької діяльності без створення юридичної особи, належать витрати, що включаються до складу валових витрат виробництва (обігу) або підлягають амортизації згідно з Законом України "Про оподаткування прибутку підприємств". Згідно зі статтею 5 указанного Закону до складу валових витрат включаються:

1) суми будь-яких витрат, сплачених (нарахованих) протягом звітного періоду у зв'язку з підготовкою, організацією, здійсненням виробництва, реалізацією продукції (робіт, послуг) і охороною праці;

2) суми коштів або вартість майна, добровільно перерахованих (переданих) до Державного бюджету України або бюджетів територіальних громад, до неприбуткових організацій;

3) суми коштів, перерахованих підприємствами всеукраїнських об'єднань осіб, що постраждали внаслідок Чорнобильської катастрофи, на яких працює за основним місцем роботи не менше 75 % таких осіб, цим об'єднанням для проведення їх благодійної діяльності, але не більше 10% оподаткованого прибутку;

4) суми коштів, внесених до страхових резервів;

5) суми внесених (нарахованих) податків, зборів (обов'язкових платежів), установлених Законом України "Про систему оподаткування". Для платників податку, основною діяльністю яких є виробництво сільськогосподарської продукції, до складу валових витрат включається плата за землю, що не використовується в сільськогосподарському виробничому обороті;

6) суми витрат, не віднесених до складу валових витрат минулих звітних податкових періодів у зв'язку із втратою, знищенням або псуванням документів, установлених правилами податкового обліку, та підтверджених такими документами у звітному податковому періоді;

7) суми витрат, не врахованих у минулих податкових періодах у зв'язку з допущенням помилок та виявлених у звітному податковому періоді у розрахунку податкового зобов'язання;

8) суми безнадійної заборгованості у разі, коли відповідні заходи щодо стягнення таких боргів не привели до позитивного наслідку, а також суми заборгованості, стосовно яких закінчився термін позовної давності;

9) суми витрат, пов'язаних з поліпшенням основних засобів у межах, установлених підпунктом 8.7.1 цього Закону, та суми перевищення балансової вартості основних фондів і нематеріальних активів над вартістю їх реалізації, визначені у порядку, встановленому статтею 8 цього Закону;

10) витрати платника податку на забезпечення найманих працівників спеціальним одягом, взуттям, обмундируванням, що необхідні для виконання професійних обов'язків, а також продуктами спеціального харчування за переліком, встановленим Кабінетом Міністрів України;

11) витрати (крім тих, що підлягають амортизації), пов'язані з науково-технічним забезпеченням господарської діяльності, на винахідництво і раціоналізацію господарських процесів, проведення дослідно-експериментальних та конструкторських робіт, виготовлення та дослідження моделей і зразків, пов'язаних з основною діяльністю платника податку, виплатою роялті та придбанням нематеріальних активів (крім тих, що підлягають амортизації) для їх використання в господарській діяльності платника податку. Норми цього підпункту стосуються витрат на зазначені заходи незалежно від того, чи привели такі заходи до збільшення доходів платника податку;

12) витрати на придбання науково-технічної літератури і передплату спеціалізованих періодичних видань та оплату участі у наукових семінарах за основною діяльністю платника податку;

13) витрати платника податку, пов'язані з професійною підготовкою або перепідготовкою за профілем такого платника податку фізичних осіб, що перебувають з ним у трудових відносинах, в українських закладах освіти, за винятком фізичних осіб, пов'язаних з таким платником податку. Порядок професійної підготовки і перепідготовки та розміри витрат на такі цілі встановлюються Кабінетом Міністрів України;

14) будь-які витрати на гарантійний ремонт (обслуговування) або гарантійні заміни товарів, реалізованих платником податку, вартість яких не компенсується за рахунок покупців таких товарів, але не більше від суми, яка відповідає рівню гарантійних замін, прийнятих

(оприлюднених) платником податку, але не вище 10 % від сукупної вартості таких товарів, що були реалізовані, та за якими не закінчився строк гарантійного обслуговування.

У разі здійснення гарантійних замін товарів платник податку зобов'язаний вести окремий облік бракованих товарів, повернутих покупцями, а також облік покупців, що отримали таку заміну або послуги з ремонту (обслуговування), у порядку, встановленому центральним податковим органом.

Заміна товару без зворотного отримання бракованого товару або без належного ведення зазначеного обліку не дає права збільшувати валові витрати продавця такого товару на вартість замін.

Порядок гарантійного ремонту (обслуговування) або гарантійних замін, а також перелік товарів, на які встановлюється гарантійне обслуговування, визначаються Кабінетом Міністрів України на підставі норм законодавства з питань захисту прав споживачів;

15) витрати платника податку на проведення перепродажних та рекламних заходів стосовно товарів (робіт, послуг), що продаються (надаються) такими платниками податку.

Витрати на організацію прийомів, презентацій і свят, придбання і розповсюдження подарунків, включаючи безоплатну роздачу зразків товарів або безоплатне надання послуг (виконання робіт) з рекламними цілями, але не більше 2% від прибутку, що підлягає оподаткуванню, платника податку за звітний період;

16) будь-які витрати платника податку, пов'язані з утриманням та експлуатацією фондів природоохоронного призначення (крім витрат, що підлягають амортизації або відшкодуванню згідно з нормами статей 8 і 9 цього Закону), які перебувають у його власності, витрати із самостійного зберігання, перероблення, захоронення та ліквідації відходів від виробничої діяльності платника податку сторонніми організаціями, з очищення стічних вод, інші витрати на збереження екологічних систем, які перебувають під негативним впливом господарської діяльності платника податку.

У разі виникнення розбіжностей між податковим органом та платником податку стосовно зв'язку проведених витрат на природоохоронні заходи з діяльністю платника податку податкові органи зобов'язані звернутися до Міністерства охорони навколишнього природного середовища та ядерної безпеки України, чий експертний висновок є підставою для прийняття рішення податковим органом;

17) будь-які витрати зі страхування ризиків загибелі врожаю, транспортування продукції платника податку; цивільної відповідальності, пов'язаної з експлуатацією транспортних засобів, що перебувають у складі основних засобів платника податку; з екологічною та ядерною шкодою, що може бути завдана платником податку іншим особам; майна

платника податку; кредитних та інших комерційних ризиків платника податку, за винятком страхування життя, здоров'я або інших ризиків, пов'язаних з діяльністю фізичних осіб, що перебувають у трудових відносинах з платником податку, обов'язковість якого не передбачена законодавством, або будь-які витрати зі страхування сторонніх фізичних чи юридичних осіб.

Якщо умови страхування передбачають виплату страхового відшкодування на користь платника податку – страхувальника, застраховані збитки, яких зазнав такий платник податку, належать до його валових витрат у податковий період їх визнання, а суми страхового відшкодування таких збитків включаються до валових доходів такого платника податку у податковий період їх отримання;

18) будь-які витрати на придбання ліцензій та інших спеціальних дозволів, виданих державними органами для ведення господарської діяльності, включаючи плату за реєстрацію підприємства в органах державної реєстрації, крім витрат на придбання торгових патентів, установлених Законом України “Про патентування деяких видів підприємницької діяльності”;

19) витрати на відрядження фізичних осіб, що перебувають у трудових відносинах з платником податку або є членами його керівних органів, у межах фактичних витрат особи, яка відряджена, на проїзд (включаючи перевезення багажу) як до місця відрядження і назад, так і за місцем відрядження, оплату вартості проживання у готелях (мотелях), а також включених до таких рахунків витрат на харчування чи побутові послуги (прання, чищення, лагодження та прасування одягу, білизни чи взуття), наймання інших жилих приміщень, оплата телефонних рахунків, оформлення закордонних паспортів, дозволів на в'їзд (віз), обов'язкового страхування, інших документально оформлених витрат, пов'язаних з правилами в'їзду та перебування у місці відрядження, включаючи будь-які збори і податки, що підлягають сплаті у зв'язку зі здійсненням таких витрат.

Зазначені витрати можуть бути включені до складу валових витрат платника податку лише за наявності підтверджувальних документів, що засвідчують вартість цих витрат, у вигляді транспортних квитків або транспортних рахунків (багажних квитанцій), рахунків з готелів (мотелів) або від інших осіб, що надають послуги з розміщення та проживання фізичної особи, страхових полісів тощо. Не включається до складу витрат платника податку готівка, витрачена на цілі, визначені підпунктами 5.3.1 та 5.4.4 цієї статті, а також на цілі, не пов'язані з відшкодуванням особистих витрат фізичної особи, яка перебуває у відрядженні.

Не дозволяється відносити до складу витрат на харчування вартість алкогольних напоїв та тютюнових виробів, суми “чайових”, за винятком

випадків, коли суми таких “чайових” включаються до рахунку згідно із законами країни перебування, а також плати за видовищні заходи.

Додатково до витрат, визначених першим абзацом цього підпункту, відносяться не підтверджені документально витрати на харчування та фінансування інших власних потреб фізичної особи (добових витрат), понесених у зв'язку з її відрядженням, у межах граничних норм, установлених Кабінетом Міністрів України за кожний повний день відрядження, включаючи день від'їзду та приїзду.

Зазначені граничні норми встановлюються в гривнях:

- в єдиній сумі для відряджень за кордон незалежно від країни відрядження та статусу населених пунктів;

- в єдиній сумі для відряджень у межах України незалежно від статусу населених пунктів.

Сума добових визначається:

- у разі відрядження у межах України та до країн, з якими не встановлено або спрощено прикордонний контроль, – згідно з відмітками відряджуючої та приймаючої сторін на посвідченні про відрядження, форма якого затверджується центральним податковим органом;

- у разі відрядження до країн, з якими встановлено повний прикордонний митний контроль, – згідно з відмітками органів прикордонного контролю у паспорті або документі, що його замінює.

За відсутності зазначених відміток сума добових не включається до валових витрат платника податку.

Будь-які витрати на відрядження можуть включатися до складу валових витрат платника податку за наявності підтверджуючих, документів щодо зв'язку такого відрядження з основною діяльністю такого платника податку – запрошень приймаючої сторони, діяльність якої збігається з діяльністю платника податку; укладеного договору (контракту); інших документів, які встановлюють або засвідчують бажання встановити цивільно-правові відносини; документів, що засвідчують участь особи, яка відряджена стороною, у переговорах, конференціях або симпозіумах, які проводяться за тематикою, що збігається з основною діяльністю платника податку.

За запитом представника податкового органу платник податку має забезпечити за власний рахунок переклад звітних та підтверджуючих документів, виданих іноземною мовою.

Суми та склад витрат на відрядження державних службовців, а також інших осіб, які направляються у відрядження підприємствами, установами та організаціями, що повністю або частково утримуються (фінансуються) за рахунок бюджетних коштів, визначаються Кабінетом Міністрів України, Сума добових для таких категорій фізичних осіб не може перевищувати суми, встановленої другим абзацом цього підпункту

для інших відряджених осіб. Власник або уповноважена ним. особа може встановлювати додаткові обмеження щодо сум та цілей використання коштів, наданих на відрядження;

20) до валових витрат відносяться витрати платника податку на утримання та експлуатацію таких об'єктів соціальної інфраструктури, що перебували на балансі та утримувалися за рахунок такого платника податку на момент набрання чинності цим Законом (крім капітальних затрат, які підлягають амортизації):

- дитячих ясел або садків;
- закладів середньої та середньої професійно-технічної освіти та закладів підвищення кваліфікації працівників такого платника податку;
- дитячих, музичних та художніх шкіл, шкіл мистецтв у разі, якщо вони не надають платних послуг та не займаються іншою комерційною діяльністю;
- закладів охорони здоров'я, пунктів безоплатного медичного обстеження, профілактики та допомоги працівникам;
- спортивних залів і майданчиків, що використовуються безоплатно для фізичного оздоровлення та психологічного відтворення працівників, клубів і будинків культури в разі, якщо вони не використовуються для надання платних послуг та іншої комерційної діяльності (крім будинків відпочинку, туристичних баз та інших подібних закладів);
- приміщень, що використовуються платником податку для організації харчування працівників такого платника податку;
- багатоквартирного житлового фонду, включаючи гуртожитки, одноквартирного житлового фонду в сільській місцевості та об'єктів житлово-комунального господарства, які перебувають на балансі юридичних осіб, щодо яких платником податку прийнято документально оформлене рішення про передачу на баланс місцевих рад;
- дитячих таборів відпочинку за умови, що вони не здаються в оренду, не використовуються для надання платних послуг або іншої комерційної діяльності;

21) до валових витрат платника податку відносяться витрати на утримання та експлуатацію (крім тих, що підлягають амортизації):

- приміщень житлового фонду, які належать юридичним особам, основною діяльністю яких є надання платних послуг з туристичного обслуговування сторонніх громадян чи здавання таких приміщень в оренду (найм) стороннім громадянам або організаціям у порядку, визначеному цим Законом;
- легкових автомобілів, побутових літальних апаратів, моторних човнів, катерів і яхт, призначених для відпочинку, що належать платникам податку, основною діяльністю яких є надання платних послуг з транспортного чи туристичного обслуговування сторонніх громадян або

організацій, а також якщо ці засоби належать спортивним організаціям і використовуються як спортивне знаряддя.

Не включаються до складу валових витрат платника податку:

– витрати на утримання й експлуатацію приміщень житлового фонду (крім житлового фонду, визначеного у підпункті 5.4.9 цієї статті), побутових літальних апаратів, моторних човнів, катерів і яхт, призначених для відпочинку, що використовуються з іншими цілями, ніж зазначені у цьому підпункті, або іншими платниками податку, ніж зазначені у цьому підпункті, витрати на паливно-мастильні матеріали, витрати, пов'язані з технічним обслуговуванням, стоянкою та парковкою легкових автомобілів. Обмеження, встановлені цим підпунктом, не стосуються платників податку, основною діяльністю яких є надання послуг з утримання та експлуатації приміщень житлового фонду, побутових літальних апаратів, моторних човнів, катерів і яхт, призначених для відпочинку, які належать Іншим особам, на замовлення та за рахунок таких Інших осіб;

– витрати, пов'язані з виплатою або нарахуванням відсотків за борговими зобов'язаннями у тому числі за будь-якими кредитами, депозитами або у вигляді орендної плати) протягом звітного періоду, якщо такі виплати або нарахування здійснюються у зв'язку з веденням господарської діяльності платника податку;

– витрати на оплату праці фізичних осіб, що перебувають у трудових відносинах з таким платником податку (далі – працівники), які включають витрати на виплату основної і додаткової заробітної плати та інших видів заохочень і виплат, виходячи з тарифних ставок, у вигляді премій, заохочень, відшкодувань вартості товарів (робіт, послуг), витрати на виплату авторських винагород та виплат за виконання робіт (послуг) згідно з договорами цивільно-правового характеру, будь-які інші виплати в грошовій або натуральній формі, встановлені за домовленістю сторін;

– обов'язкові виплати, а також компенсація вартості послуг, які надаються працівникам у випадках, передбачених законодавством, а також внески платника податку на обов'язкове страхування життя або здоров'я працівників у випадках, передбачених законодавством;

– суми зборів на обов'язкове державне пенсійне страхування та інші види загальнообов'язкового (в тому числі державного) соціального страхування фізичних осіб, які перебувають у трудових відносинах з платником податку, нараховані на виплати, зазначені у підпункті 5.6.1 цієї статті, за ставками та у порядку, встановленому законом;

– добровільні внески до пенсійного рахунку працівника, що відкритий у межах пенсійних планів, передбачених пунктом 5,8 цієї статті, відраховуються платником податку – наймодавцем за рахунок сум виплат доходу такого працівника та не включаються до складу валових витрат такого платника податку – наймодавця;

– суми валових внесків працівника до додаткову пенсійних планів, які вносяться від його імені таким платником податку, але не більше як 15 % сукупного доходу, отриманого таким працівником від такого платника податку протягом податкового періоду, коли відбулося таке внесення.

Установлення додаткових обмежень щодо віднесення витрат платника податку, крім тих, що зазначені у вказаному Законі, не дозволяється.

Витрати в іноземній валюті перераховуються в національну грошову одиницю України за курсом Національного банку України, що існує на дату виписки розрахункових грошових документів.

Витрати мають бути підтверджені документально.

Для суб'єкта підприємницької діяльності без створення юридичної особи оподатковуваним прибутком є чистий прибуток, що визначається як різниця між валовим прибутком (виторг у грошовій і натуральній формі) і документально підтвердженими витратами, безпосередньо пов'язаними з одержанням прибутку. Якщо ці витрати не можуть бути підтверджені документально, то вони враховуються податковими органами при проведенні остаточних розрахунків за нормами у відсотках до валового прибутку згідно з додатком № 6 до Інструкції “Про прибутковий податок із громадян”, затвердженої наказом Головної державної податкової інспекції України від 21.04.1993р. № 12.

За результатами господарської діяльності за звітний період (квартал) фізичні особи платники єдиного податку подають до органу державної податкової служби до **20 числа** місяця, наступного за звітним періодом, розрахунки про сплату єдиного податку, а також платіжні доручення на сплату єдиного податку за звітний період з відміткою банку про зарахування коштів, акцизного збору та у разі обрання ними єдиного податку за ставкою 6 % – декларацію щодо ПДВ.

При цьому важливо звернути увагу, що єдиний податок сплачується щомісяця не **пізніше 20 числа** місяця, наступного за звітним, тобто останнім днем сплати вважається 20 число. Платіжні доручення за звітний період з відміткою банку про зарахування коштів повинні подаватися **до 20 числа** разом з Розрахунком про сплату єдиного податку, тобто останнім днем подання є 19 число.

Таким чином, єдиний податок за останній місяць звітного кварталу необхідно сплатити до 20 числа місяця, наступного за звітним кварталом.

Крім того, платник єдиного податку повинен подавати звітність за тими податками і зборами, платником яких він є.

3.3. Оподаткування суб'єктів малого бізнесу

Оподаткування підприємницької діяльності у сфері малого бізнесу регламентується Законом України “Про систему оподаткування” №77/97 від 18.02.1997 р. зі змінами і доповненнями та Указом Президента України №746 від 28.06.1999 р. “Про спрощену систему оподаткування, обліку та звітності суб'єктів малого підприємництва”.

Відповідно до вищезгаданих нормативних документів суб'єкти підприємницької діяльності – юридичні особи будь-якої організаційно-правової форми власності поряд з діючою системою оподаткування можуть застосовувати спрощену систему оподаткування.

Перехід на спрощену систему оподаткування, обліку та звітності юридична особа може здійснити при умові якщо середньоспискова чисельність працюючих не перевищує 50 чоловік (включаючи сумісників і тих, які працюють за угодою підряду), а обсяг виручки від реалізації продукції (товарів, робіт, послуг) разом з ПДВ не перевищує за календарний рік 1 млн. грн.

Не можуть перейти на спрощену систему оподаткування, обліку та звітності, (крім суб'єктів малого бізнесу, у яких обсяг виручки та середньоспискова чисельність працюючих не відповідають зазначеним критеріям) суб'єкти підприємницької діяльності: на які поширюється дія Закону України “Про патентування деяких видів підприємницької діяльності” №98 від 23.06.1996 р. У частині придбання спеціального торгового патенту; довірчі товариства, страхові компанії, банки та інші фінансово-кредитні установи; юридичні особи у статутному капіталі яких понад 25% внесків, що належать засновникам (юридичним особам), які не є суб'єктами малого бізнесу. а також спільні підприємства.

Відповідно до Указу №746 перехід на спрощену систему оподаткування можливий тільки за умови сплати суб'єктом підприємницької діяльності всіх встановлених йому раніше податків і обов'язкових платежів, термін сплати яких настав на дату подання заяви. Новостворені суб'єкти малого бізнесу мають право стати платниками єдиного податку з того кварталу, в якому здійснювалась їхня державна реєстрація.

Для переходу на спрощену систему оподаткування, обліку та звітності суб'єкт малого бізнесу повинен не пізніше як за 15 днів до початку наступного звітного кварталу подати до органів податкової служби, за місцем державної реєстрації письмову заяву про видачу свідоцтва на право сплати єдиного податку.

Протягом 10 робочих днів після подання заяви про перехід на єдиний податок орган державної податкової служби зобов'язаний видати свідоцтво на право сплати єдиного податку або дати письмову мотивовану відмову. Свідоцтво видається малим підприємствам безоплатно, терміном на один календарний рік.

Суб'єкт підприємницької діяльності – юридична особа при переході на спрощену систему оподаткування, обліку та звітності відповідно до Указу №746 має право самостійно обирати одну з таких ставок єдиного податку:

6 відсотків суми виручки від реалізації продукції (товарів, робіт, послуг) без урахування акцизного збору, але при цьому сплачувати ПДВ відповідно до Закону України “Про податок на додану вартість” від 03.04.97 р., № 168/97-ВР;

10 відсотків суми виручки від реалізації продукції (товарів, робіт, послуг), за вирахуванням акцизного збору, в разі включення ПДВ до складу єдиного податку.

Юридичні особи, які перейшли на сплату єдиного податку за ставкою 10 %, не є платниками ПДВ і, отже, не мають права:

- виписувати податкові накладні і вказувати в них суму ПДВ;
- на податковий кредит за сумами податку, сплаченими під час придбання товарів (робіт, послуг) на митній території України при їх увезенні на митну територію України, а також на відшкодування податку, сплаченого постачальникам у зв'язку з придбанням товарів, вивезених за межі митної території України.

Операції з подальшого продажу товарів (робіт, послуг), як покупних, так і власного виробництва, здійснюються без нарахування ПДВ.

Платники єдиного податку, які обрали спосіб оподаткування за ставкою 6%, є платниками ПДВ і сплачують цей податок відповідно до вимог Закону України “Про податок на додану вартість”. Отже, на таких платників поширюються всі норми зазначеного Закону, у тому числі ті, що стосуються ведення податкового обліку (книг обліку придбань і книг обліку продажу товарів (робіт, послуг)), заповнення податкових накладних, подання податкових декларацій щодо ПДВ.

Юридичні особи, які застосовують спрощену систему оподаткування, обліку та звітності, розраховують суму єдиного податку виходячи з виручки від реалізації продукції (товарів, робіт, послуг).

Відповідно до Указу №746 виручка від реалізації продукції (товарів, робіт, послуг) визначається як сума, фактично отримана суб'єктом підприємницької діяльності на розрахунковий рахунок або до каси за здійснення операцій з продажу продукції (товарів, робіт, послуг). При здійсненні операцій з реалізації основних засобів виручкою вважається різниця між сумою, отриманою від реалізації цих засобів, та їх залишковою вартістю.

Слід також пам'ятати, що при використанні ставки єдиного податку в розмірі 6 % до суми виручки від реалізації продукції (товарів, робіт, послуг) повинні включатися суми ПДВ, а також суми комісійної винагороди, що надходять на поточний рахунок комісіонера.

Не обкладаються єдиним податком кошти, що надходять на поточний рахунок суб'єктів малого бізнесу – юридичних осіб як транзитні платежі (суми готельного та ринкового зборів та ін.).

В Указі № 746 визначено, що платник єдиного податку **звільняється від сплати** таких податків і зборів:

– податку на додану вартість; крім випадків, коли юридична особа обрала спосіб оподаткування доходів за єдиним податком за ставкою 6 відсотків;

– податку на прибуток підприємств;

– плати (податку) за землю;

– збору за спеціальне використання природних ресурсів;

– збору на обов'язкове соціальне страхування;

– відрахувань і зборів на будівництво, реконструкцію, ремонт і утримання автомобільних доріг загального користування України;

– комунального податку;

– збору на обов'язкове державне пенсійне страхування;

– збору за видачу дозволу на розміщення об'єктів торгівлі та сфери послуг;

– внесків до Фонду України соціального захисту інвалідів;

– внесків до Державного фонду сприяння зайнятості населення;

– плати за патенти.

Разом з тим слід зазначити, що юридичні особи платники єдиного податку не звільняються від сплати таких податків і зборів:

– ПДВ (для платників єдиного податку, що обрали ставку 6%);

– акцизного збору;

– мита;

– державного мита;

– податку з власників транспортних засобів;

– збору за забруднення навколишнього середовища;

– збору на розвиток виноградарства, садівництва і хмелярства.

Перерахування єдиного податку в бюджет здійснюється юридичною особою до 20 числа місяця, наступного за тим, коли отримана виручка.

Форми розрахунків сплати єдиного податку суб'єктом малого бізнесу – юридичною особою затверджені наказом ДПАУ від 12.10.1999 р. №553. Розрахунок єдиного податку заповнюється наростаючим підсумком з початку року. У ньому також відображаються дані за звітний квартал і довідково в тому числі за перший і другий місяці кварталу.

Крім того, платник єдиного податку – юридична особа повинен подавати таку звітність:

– довідку за формою № 8-ДР (Довідка про суми виплачених доходів і утриманих з них податків фізичних осіб) щокварталу до 15 числа місяця, наступного за звітним періодом;

– звіт про суми отриманих пільг з оподаткування в розрізі окремих видів податків і пільг за кожним видом податку (форма № 1-ПП), кварталний – не пізніше 21 числа місяця після звітнього періоду, річний – не пізніше 8 лютого;

– звіт про нараховані внески і витрати, пов'язані із загальнообов'язковим державним соціальним страхуванням у зв'язку з тимчасовою втратою працездатності за ф. № Ф4-ФСС ТВП щокварталу не пізніше 12 числа місяця, наступного за звітним кварталом;

– розрахунок зобов'язання зі сплати збору на обов'язкове державне пенсійне страхування щомісяця протягом 20 календарних днів, наступних за останнім календарним днем звітнього (податкового) місяця;

– розрахункову відомість про нарахування і перерахування страхових внесків до фонду загальнообов'язкового державного соціального страхування на випадок безробіття щокварталу в такі терміни: 10.04, 10.07, 10.10, 15.01.

Оподаткування підприємницької діяльності фізичних осіб регламентується тими ж законодавчими і нормативними актами, що і юридичних осіб, а також Наказом ДПА України №599 від 29.10.1999р. “Порядок видачі свідоцтва про сплату єдиного податку” зі змінами і доповненнями від 28.12.2001 р. №521.

Приватний підприємець може перейти на сплату єдиного податку за умови, якщо кількість осіб, що перебувають з ним у трудових відносинах, включаючи членів його сім'ї, не перевищує 10 осіб, а обсяг виручки від реалізації продукції (товарів, робіт, послуг) не перевищує 500 тис. гривень.

Не мають права перейти на спрощену систему оподаткування, обліку та звітності (відповідно до Указу № 746) приватні підприємці – фізичні особи, які: здійснюють торгівлю лікєро-горілчаними, тютюновими виробами та пально-мастильними матеріалами; ведуть спільну діяльність, визначену Законом України “Про оподаткування прибутку підприємств”; придбали спеціальний торговий патент.

Указом № 746 передбачено порядок переходу на сплату єдиного податку. Так новозареєстровані малі підприємства мають право стати платниками єдиного податку з того кварталу, у якому здійснювалася їх державна реєстрація.

Для переходу на спрощену систему оподаткування, обліку та звітності суб'єкт малого бізнесу повинен не пізніше ніж за 15 днів до початку наступного звітнього кварталу подати до органів податкової служби за місцем своєї державної реєстрації письмову заяву про право застосування спрощеної системи оподаткування, обліку та звітності. Обов'язковою умовою для подання заяви є сплата всіх установлених податків і обов'язкових платежів за звітний податковий період.

На підставі заяви, а також платіжного документа (квитанції, копії платіжного доручення з оцінкою банку), про сплату єдиного податку за

період, не менший ніж календарний місяць, приватному підприємцю видається Свідоцтво пре сплату єдиного податку, форма якого затверджена наказом ДНА № 599.

Свідоцтво або письмова мотивована відмова видається органом державної податкової служби протягом 10 робочих днів після подання заяви. Свідоцтво видається безкоштовно на зазначений в заяві термін, але в межах календарного року. Воно є документом суворої звітності і не може бути передано іншим особам.

Якщо платник єдиного податку здійснює свою підприємницьку діяльність з використанням найманої праці, то на кожну особу, включаючи членів його сім'ї видається Довідка про трудові відносини фізичної особи з платником єдиного податку, форма якої затверджена наказом ДПА № 599.

У разі збільшення чисельності працівників (відкриття додаткових робочих місць) протягом терміну дії отриманого Свідоцтва платник єдиного податку має здійснити доплату за кожного додатково найманого працівника, з. розрахунку не менш як за повний місяць з початку діяльності таких працівників, і отримати для них Довідку. У разі зменшення чисельності працівників протягом терміну дії отриманого Свідоцтва платник єдиного податку мусить повернути отримані Довідки до податкового органу. У разі втрати Довідки доплата за працівника може бути припинена, лише починаючи з наступного кварталу.

При втраті Свідоцтва податкові органи на підставі письмової заяви платника єдиного податку видають його дублікат. При цьому видача дубліката здійснюється тільки за наявності Довідки органів внутрішніх справ України.

Після закінчення терміну дії Свідоцтва воно підлягає поверненню разом з усіма Довідками в 5-денний термін до податкового органу, що їх видав.

У разі припинення діяльності (зняття з державної реєстрації як суб'єкта підприємницької діяльності) платник єдиного податку повинен подати в п'ятиденний термін заяву про це до податкового органу, здати Свідоцтво і всі довідки.

Платники єдиного податку, які вирішили відмовитися від застосування спрощеної системи оподаткування, обліку та звітності та повернутися до загальної системи оподаткування, можуть це зробити з початку наступного кварталу. При цьому також необхідно подати заяву, здати Свідоцтво і всі Довідки, видані на найманих працівників.

Ставки єдиного податку для приватних підприємців – фізичних осіб встановлюються місцевими органами влади за місцем державної реєстрації суб'єкта підприємницької діяльності залежно від виду діяльності, місця її здійснення і не можуть бути меншими 20 грн. і більшими 200 грн. за календарний місяць.

Пільги платника єдиного податку незалежно від його соціального, майнового або іншого стану не передбачені.

Якщо платник єдиного податку займається підприємницькою діяльністю з використанням праці найманих працівників або членів його сім'ї, розмір єдиного податку збільшується на 50% за кожну особу.

Суб'єкт підприємницької діяльності – фізична особа сплачує єдиний податок щомісяця не пізніше 20 числа місяця, наступного за тим, в якому здійснювалася попередня сплата єдиного податку, на окремий рахунок відділень Державного казначейства України.

Якщо протягом терміну дії отриманого Свідоцтва відповідною місцевою радою змінюються ставки єдиного податку, то перерахунок сум платежів за період, в якому проведена оплата, не провадиться. Протягом календарного року Свідоцтво може продовжуватися щоквартально за відсутності податкової заборгованості (з єдиного податку) та за умови сплати єдиного податку у визначений термін. Якщо платник єдиного податку здійснює кілька видів підприємницької діяльності, для яких встановлено різні ставки єдиного податку, то він повинен придбати одне Свідоцтво і сплатити єдиний податок за найбільшою ставкою цих видів діяльності, встановленою місцевою радою за місцем його державної реєстрації як суб'єкта підприємницької діяльності.

Сплачена сума єдиного податку є остаточною і не включається в перерахунок загальних податкових зобов'язань такого платника податку. При цьому доходи, отримані платником єдиного податку, не включаються до складу його сукупного оподаткованого прибутку за підсумками звітного року.

Суб'єкт підприємницької діяльності – фізична особа, яка сплачує єдиний податок, не звільняється від обов'язку нарахування, утримання та відрахування до бюджету прибуткового податку з громадян з доходів, які виплачуються найманим працівникам.

Разом з тим фізична особа не є платником таких видів податків і зборів (обов'язкових платежів):

- податку на додану вартість;
- податку на прибуток підприємств;
- податку на доходи фізичних осіб (для фізичних осіб – суб'єктів малого бізнесу);
- плати (податку) за землю;
- збору на спеціальне використання природних ресурсів;
- збору на обов'язкове соціальне страхування;
- відрахувань та зборів на будівництво, реконструкцію, ремонт і утримання автомобільних доріг загального користування України;
- комунального податку;
- податку на промисел;
- збору на обов'язкове державне пенсійне страхування;

- збору за видачу дозволу на розміщений об'єктів торгівлі та сфери послуг;
- внесків до Фонду України соціального захисту інвалідів;
- внесків до Державного фонду сприяння зайнятості населення;
- плати за патент згідно з Законом України “Про патентування деяких видів підприємницької діяльності”.

Плата (податок) за землю не сплачується платником єдиного податку лише за земельні ділянки, які використовуються ним для здійснення підприємницької діяльності, зазначеної у Свідоцтві.

Фізичні особи – платники єдиного податку мають право не застосовувати під час розрахунків зі споживачами електронного контрольно-касового апарата.

Відповідно до Закону України від 13.02.1998 р. № 129/98-ВР “Про внесення змін у Декрет Кабінету Міністри України “Про прибутковий податок з громадян” громадяни, що здійснюють підприємницьку діяльність без створення юридичної особи, мають право самостійно обирати спосіб оподаткування доходів, одержаних від цієї діяльності, за фіксованим розміром податку шляхом придбання патенту.

Фіксований податок застосовується за умови:

- якщо кількість осіб, що перебувають у трудових відносинах із суб'єктом підприємницької діяльності – платником податку, включаючи членів сім'ї, які беруть участь у підприємницькій діяльності, не перевищує п'яти;

- валовий дохід такого підприємця від самостійного здійснення підприємницької діяльності або з використанням найманої праці за останні 12 календарних місяців, що передують місяцю придбання патенту, не перевищує 7 тис. неоподатковуваних мінімумів доходів громадян;

- громадянин здійснює підприємницьку діяльність з продажу товарів і надання супутньому такому продажу послуг на ринках і є платником ринкового збору відповідно до законодавства.

Доходи такого громадянина, отримані від здійснення інших видів підприємницької діяльності, оподатковуються на загальній підставі.

Не дозволяється застосування фіксованого податку при здійсненні торгівлі лікєро-горілчаними і тютюновими виробами.

На доходи громадян, отримані від здійснення підприємницької діяльності у разі сплати ними фіксованого податку, не поширюються положення статей 5 і 6 Декрету Кабінету Міністрів України від 26.12.1992 р. № 13-92 “Про прибутковий податок із громадян”, тобто пільги з прибуткового податку.

Громадяни, за бажанням, можуть придбати патент на здійснення підприємницької діяльності на всій території України.

Документ, що засвідчує сплату фіксованого податку, є підставою для видання податковим органом патенту за місцем проживання громадянина. У патенті вказується:

- прізвище й ім'я цього громадянина;
- його ідентифікаційний номер;
- термін дії патенту;
- перелік осіб, що перебувають у трудових відносинах з платником податку, або членів його сім'ї, що беруть участь у підприємницькій діяльності;
- місце здійснення підприємницької діяльності;
- найменування органу, що видав патент.

Для одержання патенту платник податку подає в податковий орган заяву в довільній формі із зазначенням місця здійснення підприємницької діяльності, перелік осіб, що перебувають у трудових відносинах із платником податку та їхні ідентифікаційні номери, а також дає інформацію про прибутки платника фіксованого податку від здійснення підприємницької діяльності за останні 12 місяців або неотримання таких доходів.

Розмір фіксованого податку встановлюється місцевими Радами залежно від територіального розташування місця торгівлі.

Якщо суб'єкт підприємницької діяльності, здійснює підприємницьку діяльність самостійно, зареєстрований в одному районі, але виявив бажання здійснювати діяльність з продажу товарів й надання супутніх, такому продажу, послуг в іншому районі міста, в такому разі податкова інспекція за місцем його реєстрації повинна видати патент у розмірі, встановленому місцевою радою за місцем розташування ринку, де здійснюватиме свою діяльність цей підприємець (Лист ДПА України від 09.07.1999р. №10088/7/17-0211).

У разі ведення громадянами-підприємцями діяльності з продажу товарів на декількох ринках міста патент видається вартістю 100 грн. на місяць.

У разі, якщо платник податку здійснює підприємницьку діяльність з використанням найманої праці або участю в підприємницькій діяльності членів його сім'ї, розмір фіксованого податку збільшується на 50 % за кожну особу. У такому випадку платник фіксованого податку має право самостійно доплатити 50 % від суми встановленого фіксованого податку з розрахунку на кожну додаткову особу і сповістити про це в податковий орган, що зобов'язаний внести відповідні зміни в патент у терміни, передбачені для його видачі.

Доходи громадян, отримані від підприємницької діяльності, що оподатковується фіксованим податком, не включаються до складу його сукупного оподаткованого прибутку за звітний рік, а сплачена сума фіксованого податку є остаточною і не включається в перелік загальних

податкових зобов'язань такого платника податку та осіб, що перебувають із ним у трудових відносинах, або членів його сім'ї, що беруть участь у підприємницькій діяльності.

Платник фіксованого податку не звільняється від обов'язку нарахування, утримання та перерахування до бюджету прибуткового податку з доходів, які виплачуються найманим працівникам (особам, що перебувають з ним у трудових відносинах, або членам його сім'ї, які беруть участь у підприємницькій діяльності).

Платник фіксованого податку звільняється від обов'язку ведення обліку доходів і витрат, але зобов'язаний подавати до 1 лютого, наступного за звітним роком, річну декларацію до податкового органу за місцем реєстрації.

Патент видається на термін від одного до 12-ти календарних місяців за вибором платника фіксованого податку. У разі, коли протягом терміну дії патенту відповідною місцевою радою змінюється розмір фіксованого податку, перерахунок його не здійснюється.

Патент може бути скасовано (з його вилученням) за рішенням керівника податкового органу до закінчення терміну його дії у разі, якщо:

- за дорученням або від імені платника фіксованого податку здійснюється торгівля особою, відомості про яку не внесені до патенту. У цьому разі громадянин-підприємець позбавляється права застосовувати фіксовану сплату податку протягом 12-ти календарних місяців, наступних за місяцем учинення порушення, і сплачує штраф у розмірі повної суми фіксованого податку в розрахунку місячної суми за кожну особу, відомості про яку не внесені в патент;

- платник фіксованого податку, особи, що перебувають з ним у трудових відносинах, а також члени його сім'ї, що беруть участь у підприємницькій діяльності, здійснюють торгівлю лікєро-горілчаними і тютюновими виробами. У цьому разі громадянин-підприємець несе відповідальність відповідно до чинного законодавства України.

РОЗДІЛ 4. АНАЛІЗ РОЗВИТКУ СУБ'ЄКТІВ МАЛОГО БІЗНЕСУ РЕГІОНУ

4.1. Малий бізнес і його роль у складі господарського комплексу регіону

Оцінка розвитку малого бізнесу в Херсонській області базується на теоретико-методологічній основі, що розгорнуто в першому розділі. Мета оцінки орієнтована на визначення особливостей поведінки малого бізнесу, пов'язаного з формуванням регіонального соціально-економічного середовища та сучасного нормативно-правового поля.

Основою цієї оцінки є комплексний підхід, що базується на інтегрованих показниках, сформованих на значній інформаційній базі. Ідеологія комплексної оцінки орієнтована на визначення, з одного боку, диспропорцій в розвитку малого бізнесу по районах області, а з другого боку, на якості самої його структури.

Безумовно, що особливості розвитку малого бізнесу в Херсонській області залежать від її історико-економічних умов існування. Херсонська область утворена 30 березня 1944 року, в складі якої – 18 адміністративних районів, 3 міста (Херсон, Нова Каховка, Каховка) обласного і 6 міст (Берислав, Генічеськ, Гола Пристань, Скадовськ, Таврійськ, Цюрупинськ) районного підпорядкування.

Розташована область на півдні України в басейні нижньої течії Дніпра в степовій зоні. Омивається Чорним та Азовським морями. Херсонська область має спільну границю з Миколаївською, Запорізькою, Дніпропетровською областями та з Автономною Республікою Крим.

Площа області 28,5 тис. кв. км. Населення понад 1,2 млн. чоловік. Обласний центр – м. Херсон. Основні галузі промисловості: суднобудівна, машинобудівна, металообробна, нафтопереробна, харчова, легка та електроенергетика. Херсонський торговельний порт – один з найбільших морських портів України, через який наша держава підтримує зв'язки з багатьма країнами світу. Херсонщина – один із центрів виробництва пшениці. Широко розвинені промислове садівництво, виноградарство, овочівництво, баштанництво. Все це свідчить про те, що у Херсонській області є всі формування багатокладної регіональної економіки.

Щодо розвитку малого бізнесу, то і державна, і регіональна політика в області повинна формувати умови для рівноправного розвитку та підтримки різних форм власності. Але методи господарської діяльності, специфіка впливу мають бути глибоко диференційованими за районами й галузями та виходити з існуючої економічної ситуації. У цій політиці варто передбачити можливості потужного проширення малого бізнесу, його

виробничого, фінансового та людського потенціалу саме в різних сферах господарювання. Тобто підвищувати рівень розвитку цієї сфери в площині розвитку виробничих сил і виробничих відносин у регіоні. Таким чином, він повинен формуватися на тій соціально-економічній базі, яку має регіон, тобто на базі історично сформованого виробничо-технічного потенціалу та невиробничої сфери.

Невеликій досвід розвитку малого бізнесу в Херсонській області однак показує, що від 1998 р. до 2000 р. кількість малих підприємств збільшилася з 1,8 тис. до 4,9 тис., тобто майже у 2,5 рази (в аналіз включено тільки діючі, а не зареєстровані підприємства). Проте слід враховувати, що розрив між зареєстрованими та діючими підприємствами дуже великий. Так, у 1999 році кількість зареєстрованих – 9,7 тис., а діючих – 3,4 тис., у 2000 році кількість зареєстрованих – 13,9 тис., а діючих – 4,9 тис. (при цьому діючих – із загальної кількості зареєстрованих – всього 35%). Щорічне збільшення кількості малих підприємств наведено в табл. 4.1.

Таблиця 4.1

Кількість малих підприємств Херсонської області та їх динаміка в період від 1997 р. до 2000 р.

1998		1999		2000	
одиниць	у % до попереднього року	одиниць	у % до попереднього року	одиниць	у % до попереднього року
3396	186,6	3467	102,1	4879	140,7

Найбільшого розповсюдження малі підприємства набули у містах Херсонської області. Очевидний лідер серед міст є Херсон як обласний та промисловий центр з найбільшою чисельністю населення. Далі йдуть міста Каховка, Нова Каховка, Генічеськ, Цюрупинськ, Скадовськ, Гола Пристань як центри найбільш розвинутих районів. У багатьох же інших районах Херсонської області підприємницька ініціатива виявляється дуже низькою (табл. 4.2).

Таблиця 4.2

Кількість підприємств малого бізнесу в містах та районах Херсонської області

Район	Кількість, одиниць			Темпи росту %	
	1998 р.	1999 р.	2000 р.	1999 р. до 1998 р.	2000 р. до 1999 р.
1	2	3	4	5	6
Всього:	3396	3467	4879	102,1	140,7
м. Херсон	1889	2146	3119	113,6	145,3

Бериславський р-н	102	92	69	90,2	75
Білозерський р-н	53	48	61	90,5	127,1

Продовження табл. 4.2

1	2	3	4	5	6
Великолепетиський р-н	22	22	32	100	145
Великоолександрівський р-н	29	17	20	58,6	117,6
Верхньорогачицький р-н	31	22	28	70,9	127
Високопільський р-н	13	14	16	107,6	114,3
Генічеський р-н	120	125	187	104,2	149,6
Голопристанський р-н	49	35	57	71,4	162,8
Горностаївський р-н	20	20	45	100	225
Іванівський р-н	3	11	11	366,6	100
Каланчацький р-н	15	17	21	113,3	123,5
Каховський р-н	21	21	30	100	142,8
Нижньосірогоський р-н	6	10	11	166,6	110
Нововоронцовський р-н	11	15	28	136,3	186,7
Новотроїцький р-н	28	41	54	146,4	131,7
Скадовський р-н	175	176	195	100,5	110,7
Цюрупинський р-н	119	107	140	89,9	130,8
Чаплинський р-н	20	21	32	105	152,4

Для порівняння рівня розвитку малого бізнесу у Херсонській області з іншими областями України наведена окрема таблиця (табл. 4.3).

Таблиця 4.3

Розвиток підприємств малого бізнесу в Україні

Регіон	Кількість, одиниць			Темпи росту %	
	1998 р.	1999 р.	2000 р.	1999 р. до 1998 р.	2000 р. до 1999 р.
1	2	3	4	5	6
УКРАЇНА	13238	173404	197128	127,3	113,7
Республіка Крим	6017	6895	8887	114,6	128,9
Вінницька	2706	5179	4823	191,4	93,1
Волинська	1652	2665	2921	161,3	109,6
Дніпропетровська	9646	12374	13703	128,3	110,7
Донецька	15448	17076	17831	110,5	104,4
Житомирська	2279	2982	4907	130,8	164,5
Закарпатська	3908	4995	5774	127,8	115,6
Запорізька	5532	6419	7409	116	115,4
Івано-Франківська	3269	4332	4767	132,5	110
Київська	3161	5167	6147	163,4	118,9
Кіровоградська	1627	4055	4215	249,2	103,9
Луганська	5959	8403	8952	141	106,5

Львівська	8915	12622	13393	141,6	106,1
Миколаївська	4756	5518	6507	116	117,9

Продовження табл. 4.3

1	2	3	4	5	6
Одеська	6403	6215	7753	97	124,7
Полтавська	4171	5308	5999	127,2	113,1
Рівненська	2654	2923	3220	110,1	110,2
Сумська	1967	2794	2968	142	106,2
Тернопільська	2049	2423	2689	118,2	110,9
Харківська	10139	12541	13328	123,6	106,2
Херсонська	3396	3467	4879	102,1	140,7
Хмельницька	2181	3241	4184	148,6	129
Черкаська	1976	3582	4619	181,2	128,9
Чернівецька	2170	2445	2747	112,6	112,3
Чернігівська	1575	2823	3407	179,2	120,6

Як бачимо, кількість підприємств малого бізнесу в Херсонській області є вищою проти середнього по країні, але темпи росту не дуже великі. До областей, в яких кількість малих підприємств є найбільшою належать Донецька, Харківська, Дніпропетровська, Луганська, Республіка Крим. Найменша кількість підприємств (нижча ніж, середня по країні) в Житомирській, Сумській, Тернопільській, Хмельницькій, Волинській областях.

Як відмічалось раніше, суттєвим є процес розповсюдження малого бізнесу за галузями народного господарства. Оцінка цього процесу в регіоні показує на позитивні тенденції (табл. 4.4), на відміну від стану в цілому по Україні (табл. 4.5), де відносний зріст спостерігається у сфері торгівлі та громадського харчування.

У цілому співставлення даних таблиць 4.1-4.5 дає можливість зробити деякі висновки щодо динаміки розвитку малого бізнесу в регіоні. При цьому виділяються три періоди, які відрізняються своїми особливими ознаками.

Так, перший період (1998 рік) характеризується доволі бурхливим та активним зростанням числа малих підприємств, збільшенням протягом року їхньої кількості в 1.8 разів. Найбільша кількість підприємств у містах Херсону, Нової Каховки та в Каховському, Цюрупинському, Генічеському, Скадовському районах. Упродовж цього періоду переважають такі види діяльності – виробництво, будівництво, побутове обслуговування, торгівля. За кількістю підприємств на першому місці виявляються торгівля та громадське харчування – 1931 одиниць; далі будівництво – 396; промисловість – 317; побутове обслуговування – 186; сільське господарство – 70.

Таблиця 4.4

**Кількість підприємств малого бізнесу Херсонської області
за основними галузями народного господарства**

Галузь	1998		1999		2000	
	Кількість, одиниць	Питома вага, %	Кількість, одиниць	Питома вага, %	Кількість, одиниць	Питома вага, %
Усього	3396	100	3467	100	4879	100
Промисловість	317	9,3	390	11,2	518	10,6
Сільське господарство	70	2	85	2,5	177	3,6
Транспорт і зв'язок	57	1,7	74	2,1	117	2,4
Будівництво	396	11,7	387	11,2	460	9,4
Торгівля та громадське харчування	1931	56,9	1886	54,4	2634	54
Побутове обслуговування населення	186	5,5	180	5,2	241	5
Інші галузі	439	12,9	465	13,4	732	15

Таблиця 4.5

**Кількість підприємств малого бізнесу України
за основними галузями народного господарства**

Галузь	1998		1999		2000	
	Кількість, одиниць	Питома вага, %	Кількість, одиниць	Питома вага, %	Кількість, одиниць	Питома вага, %
Усього	79827	100	91601	100	93091	100
Промисловість	12947	16,22	13132	14,34	12753	13,7
Сільське господарство	738	0,92	663	0,72	690	0,7
Транспорт і зв'язок	1912	2,39	1912	2,09	1892	2,0
Будівництво	11665	14,61	11269	12,3	10316	11,1
Торгівля та громадське харчування	34934	43,76	46301	50,55	49155	52,8
Побутове обслуговування населення	3553	4,45	4614	5,04	4926	5,3

У другому періоді (1999 рік) спостерігається поступове зниження темпів зростання малих підприємств, приріст склав 102,1%. Треба відзначити, що в 1999 році змінено критерії визначення малого підприємства, тому зіставлення показників з минулим роком неможливо. Протягом цього періоду торгівля та громадське харчування, як і раніше – на першому місці, але кількість підприємств торгівлі зменшилася і становить 1886 підприємств; промисловість вийшла на 2 місце, кількість підприємств збільшилася на 63 підприємства; далі – будівництво, кількість підприємств якого нині становить – 387 одиниць; побутове обслуговування – 126; сільське господарство – 85; транспорт та зв'язок – 74 одиниць.

Третій період (2000 рік) характеризується подальшим зростанням кількості діючих малих підприємств. Основна їх маса займається торгівельною діяльністю. Картина виявляється такою: у торгівлі діє понад 50% підприємств; промисловість складає 518 одиниць; будівництво – 460. Незначну частку становлять наука та наукове обслуговування.

Оцінка діяльності малого бізнесу за формами власності показує, що для Херсонській області притаманно формування особливої картини. Згідно з даними у 2000 році, (практично як і в попередні роки) 2399 (49,2%) діючих малих підприємств припадало на колективну форму власності, 2276 (46,6%) мали приватну форму власності, всього 194 (4%) – державну власність, та менше ніж 1% – власність інших держав.

Структура підприємств малого бізнесу по формах власності у районах області практично та й сама. Приоритетними є колективна та приватна форми власності в рівних долях, проте у районах немає підприємств які б належали іншим державам.

Для порівняння, у цілому по Україні пріоритетною є колективна форма власності її обрали 65% підприємств малого бізнесу, приватну форму мають 28% підприємств, державну – 5%.

Таким чином малі підприємства здебільшого належать до сфери бізнесу й переважно мають підприємницьку діяльність, яка повністю підпорядкована ринковим законам та закономірностям.

Кількість працюючих, зайнятих на малих підприємствах області має наступну динаміку: 1997 рік – 14787 (осіб) чоловік; 1998 – 23277 чоловік; 1999 – 19065 чоловік; 2000 – 20910 чоловік.

Отже, до 1998 року спостерігається стабільне зростання кількості зайнятих у малому бізнесі, з 1999 року відбувся відтік робочої сили, але в 2000 році знову помічається зріст кількості зайнятих у малому бізнесі (табл. 4.6).

При цьому за структурою у чисельності працюючих на підприємствах малого бізнесу – штатні працівники склали 80% від усіх зайнятих. За галузями народного господарства у 2000 році відсоткове

співвідношення працюючих склалося так: торгівля й громадське харчування – 37%; будівництво – 14%; промисловість – 21%; транспорт і зв'язок – 2,4% та інші (табл. 4.7).

Таблиця 4.6

Кількість працюючих, зайнятих на малих підприємствах області

Показники	1998	У % до попереднього року	1999	У % до попереднього року	2000	У % до попереднього року
Середньо-облікова кількість працівників	23277	157	19065	82	20910	109

Таблиця 4.7

Кількість працівників малих підприємств у розрізі галузей та форм власності в 2000 р.

	Середньооблікова чисельність всіх працівників, осіб	
	Кількість	%
У тому числі:		
за галузями:		
Промисловість	4438	21,24
Сільське господарство	980	4,68
Транспорт і зв'язок	508	2,43
Будівництво	2926	13,99
Торгівля та громадське харчування	7771	37,16
Побутове обслуговування населення	931	4,45
Інші	3356	16,05
за формами власності:		
Приватна	6700	32,04
Колективна	12544	59,99
Державна	1578	7,55
Інших держав	88	0,42
Всього:	20910	100

У цілому за кількістю працюючих Херсонська область входить до другої групи, куди включено області, в яких кількість зайнятих у малому підприємстві складає від 3 до 5% загального числа працюючих. Як відомо до першої групи входять області, де чисельність зайнятих у малому бізнесі не перевищує 3%, до третьої – де кількість зайнятих перевищує 5%. Порівняно, у цілому по Україні кількість зайнятих у малому бізнесі складає 4,6% від усієї кількості зайнятих у народному

господарстві України, в той час як у Херсонській області цей показник становить 4,23%.

Найбільша кількість працівників малого бізнесу спостерігається по-перше у містах Херсонської області, таких як Херсон, Каховка, Нова Каховка, по-друге у Генічеському, Садовському, Цюрупинському районах. Найменша – у Каланчацькому та Нижньосірогозькому районах.

Такий розподіл працюючих у малому бізнесі за районами пояснюється рівнем розвитку продуктивних сил та економічною ситуацією: у сільськогосподарських районах населення розраховує на отримання доходів від власного підсобного господарства, тому воно не поспішає шукати альтернативних шляхів працевлаштування; в районах, які традиційно є промислово розвинутими і не мають значних вільних сільськогосподарських угідь, і де промислові підприємства у нинішніх умовах практично не працюють, населення активніше займається приватним бізнесом.

Що стосується фінансових результатів діяльності підприємств малого бізнесу в містах та районах області та в галузях економіки виявлено, що загальна виручка, отримана малими підприємствами в 2000 році, склала близько 1281 млн. грн., у тому числі податок на додану вартість становив 183 млн. грн., балансовий прибуток – 23 млн. грн.

Всі основні галузі малого бізнесу були прибутковими за винятком промисловості, де збитки склали 0,4 млн. грн. Найбільший прибуток отримано у торгівлі та громадському харчуванні (22 млн. грн.). Далі йдуть сільське господарство (5 млн. грн.); побутове обслуговування населення (4 млн. грн.) та інші.

Докладніше дані про фінансові результати діяльності підприємств малого бізнесу по районах області в 2000р. наведені у табл. 4.8. Окремо подані фінансові результати діяльності підприємств малого бізнесу в галузях економіки в 2000 р. надано у табл. 4.9.

Таблиця 4.8

Фінансові результати діяльності підприємств малого бізнесу по містах та районах області у 2000 р. тис. грн.

Райони	Кількість підприємств	Виручка від реалізації продукції (робіт, послуг)	Податок на додану вартість	Прибуток, збиток (-), від реалізації продукції (робіт, послуг)
1	2	3	4	5
Усього:	4879	1280671	182591	23415
м. Херсон	3119	1029678	144883	24949
Бериславський р-н	69	13282	2257	233
Білозерський р-н	61	3925	561	- 332

Великолепетиський р-н	32	967	152	- 46
Великоолександр. р-н	20	1363	214	280
Верхньорогачицький р-н	28	1829	285	- 109
Високопільський р-н	16	561	92	- 142
Генічеський р-н	187	50134	7408	- 4506

Продовження таблиці 4.8

1	2	3	4	5
Голопристанський р-н	57	2602	393	- 98
Горностаївський р-н	45	9191	1300	109
Каланчацький р-н	21	574	71	- 67
Каховський р-н	30	5377	899	310
Нижньосірогоський р-н	11	902	153	- 254
Нововоронцовський р-н	28	977	126	- 65
Новотроїцький р-н	54	4300	524	196
Скадовський р-н	195	16850	2800	- 557
Цюрупинський р-н	140	11341	1938	- 131
Чаплинський р-н	32	2609	437	- 111

Таблиця 4.9

Фінансові результати діяльності підприємств малого бізнесу по галузях економіки у 2000р. тис. грн.

Галузі економіки області	Кількість підприємств	Виручка від реалізації продукції (робіт, послуг)	Податок на додану вартість	Прибуток, збиток (-), від реалізації продукції (робіт, послуг)
1	2	3	4	5
Промисловість	518	91952	14991	- 379
Сільське господарство	177	46721	6863	5181
Транспорт і зв'язок	117	24104	2786	2121
Будівництво	460	39601	5963	1491
Торгівля та громадське харчування	2634	981500	137099	22292
Побутове обслуговування населення	241	25219	4167	4632
Всього:	4879	1280671	182591	23415

Виявлено причини, що обумовлюють пріоритетне становище торгівлі в малому бізнесі. По-перше, це пояснюється тим, що не потрібні великі капітальні вкладення, але є швидкий обіг капіталу та відповідно висока норма прибутку. По-друге, наявністю нелегального обігу грошей. По-третє, активністю процесу приватизації в сфері торгівлі та послуг. По-

четверте, притокою маси відносно дешевих імпортованих товарів таких, що не мають аналогів у нашому виробництві.

Поступово відбувається збільшення кількості промислових малих підприємств та їх питомої ваги у загальній кількості фірм. Так, у 2000 році в промисловості Херсонської області діяло 518 малих підприємств, середня кількість працівників (включно з сумісниками) складала 4438 чоловік, отриманий валовий прибуток 91952 тис. грн., податок на додану вартість – 14991 тис. грн., витрати – 74487 тис. грн., збиток – 379 тис. грн. Це підкреслює наявність позитивних тенденцій у сприянні малого бізнесу процесу формування багатокладної регіональної економіки.

Аналіз діяльності будівельних малих підприємств свідчить про необхідність докорінного покращення ситуації. Відбувається кількісне зростання, але йде спад питомої ваги в загальній кількості малих підприємств, питома вага в 1998 році – 20,7%; 1999 – 16,3%; 2000 – 12,3%. У 2000 році в будівництві діяло 460 малих підприємств, отримана виручка становила 39 млн. грн., балансовий прибуток складав 1,5 млн. грн.; середня кількість працівників – 3 тис. чоловік (з них штатних працівників – 86,3%).

Незначний розвиток малого бізнесу в сільському господарстві пов'язаний з рядом причин, серед яких низька конкурентна спроможність малих господарств, відсутність необхідної матеріально-технічної бази, власних обігових коштів, висока плата за кредити, відсутність закону про довгострокову оренду землі тощо.

На основі сукупності показників виведено комплексний коефіцієнт розвитку підприємств малого бізнесу в адміністративних районах області:

$$K_{РМБ} = K_1 \times K_2 \times K_3 \times K_4 \times 10^4; \quad (1)$$

$$K_1 = \frac{D_p}{D_o}; \quad (2)$$

$$K_2 = \frac{D_{МБ}}{D_p}; \quad (3)$$

$$K_3 = \frac{D_{СМБР}}{D_{СМБО}}; \quad (4)$$

$$K_4 = \frac{K_{СР}}{K_{СО}}, \quad (5)$$

- де $K_{РМБ}$ – коефіцієнт розвитку підприємств малого бізнесу;
 K_1 – частка доходу району в доході регіону;
 K_2 – частка доходу підприємств малого бізнесу району в структурі доходу району;
 K_3 – коефіцієнт порівняльної дохідності підприємств малого бізнесу в районі.
 K_4 – коефіцієнт порівняльної кількості робітників на підприємствах району.
 D_p – валовий дохід району;

До	– валовий дохід регіону;
Д _{МБ}	– валовий дохід підприємств малого бізнесу району;
Д _{СМБР}	– середній дохід підприємств малого бізнесу в районі;
Д _{СМБО}	– середній дохід підприємств малого бізнесу регіону;
К _{СР}	– середня кількість робітників на підприємствах малого бізнесу району;
К _{СО}	– середня кількість робітників на підприємствах малого бізнесу регіону;
10 ⁴	– коефіцієнт диспропорції.

Дані розрахунку коефіцієнта розвитку підприємств малого бізнесу в розрізі адміністративних районів області та м. Херсону наведені у табл. 4.10.

Згідно з цим показником зроблено угруповання районів області, що надано у рис. 4.1 У просторовому відношенні ця диференціація території регіону відбита на рис. 4.2.

Встановлено, що високий коефіцієнт розвитку підприємств малого бізнесу, відповідно й високий рівень розвитку малого бізнесу мають економічно розвинуті райони промислової спеціалізації, до яких відносяться, м. Херсон та Генічеський район. Середній коефіцієнт розвитку мають Горностаївський, Каховський, Чаплинський райони. Низький коефіцієнт в аграрних районах, які мають незначні частки у загальному валовому доході області, до них відносяться Вивокопільський, Каланчацький, Велеколететиський та інші.

Дослідження показали, що високий рівень розвитку в районах з поліфункціональним малим бізнесом, який включає промислові, торгові, сільськогосподарські, транспортні, будівельні та інші підприємства, низький рівень – у районах з монофункціональним малим бізнесом, котрий в основному зосереджено у сільському господарстві та торгівлі. Розподіл районів за рівнем розвитку в них підприємств малого бізнесу зроблено для того, щоб виробити диференційні підходи до розвитку малого бізнесу.

Загальний економічна оцінка сучасного стану малого бізнесу дає змогу сформувати два суттєвих блоку висновків.

Перший блок висновків відноситься безпосередньо до загального позитивного процесу розвитку та зростання малого бізнесу регіону.

1. Простежується процес стабілізації динаміки росту малого бізнесу. 2000 рік характеризується поступовим збільшенням кількості діючих підприємств.

2. Склалось певне середовище малого бізнесу, що поступово розповсюджується і на загальну економічну ситуацію народногосподарського комплексу регіону.

3. У середовищі малого бізнесу склалася певна інфраструктура, оформились його внутрішні та зовнішні ознаки. Напрацьовано певний механізм взаємовідносин та механізм ведення справ.

Таблиця 4.10

**Показники діяльності підприємств малого бізнесу
за районами Херсонської області.**

Райони	Показники										
	Др, тис. грн.	Д _{МБ} , тис. грн.	Д _{СМБР} , тис. грн.	К _{СР} , чол.	К ₁	К ₂	К ₃	К ₄	К _{РМБ}		
м. Херсон	1029106	201996	65	4	0,43	0,2	1,25	0,65	698		
Бериславський р-н	264996	31713	52	4	0,11	0,12	1	0,65	85		
Білозерський р-н	94951	2038	33	4	0,04	0,02	0,63	0,65	3		
Великопетиський р-н	38301	599	19	4,6	0,02	0,02	0,37	0,74	1		
Великоолександрівський р-н	40398	931	47	8,9	0,02	0,02	0,9	1,44	5		
Верхньорогачицький р-н	23378	1391	50	4,2	0,01	0,06	0,96	0,68	3		
Високопільський р-н	23334	483	30	7,4	0,01	0,02	0,58	1,2	1		
Генічеський р-н	169405	28710	153	4,9	0,07	0,17	2,94	0,8	279		
Голопристанський р-н	55462	1561	27	8	0,02	0,03	0,52	1,3	4		
Горностаївський р-н	42377	6178	137	6,8	0,02	0,15	2,63	1,1	86		
Іванівський р-н	30133	573	52	11,4	0,01	0,02	1	1,8	4		
Каланчацький р-н	32483	444	21	4,1	0,01	0,01	0,4	0,66	1		
Каховський р-н	175922	10650	50	4	0,07	0,06	0,96	0,65	26		
Нижньосірогоський р-н	40956	523	48	9,4	0,02	0,01	0,92	1,5	2		
Нововоронцовський р-н	42022	806	29	7	0,02	0,02	0,56	1,13	3		
Новотроїцький р-н	79078	2613	48	5,9	0,03	0,03	0,92	0,95	7		
Скадовський р-н	85634	4043	21	4,7	0,04	0,05	0,4	0,76	6		
Цюрупинський р-н	48655	4370	31	5,2	0,02	0,09	0,6	0,84	9		
Чаплинський р-н	67872	2022	63	8,6	0,03	0,03	1,2	1,39	15		
	До – 2384467 тис. грн. Д _{СМБ} – 52 тис. грн. К _С – 6,2 чол.										





Рис. 4.1. Диференціація районів регіону за коефіцієнтом розвитку підприємств малого бізнесу

Показник концентрації підприємств малого бізнесу

-  - більш 10
-  - від 1 до 10
-  - менш 1

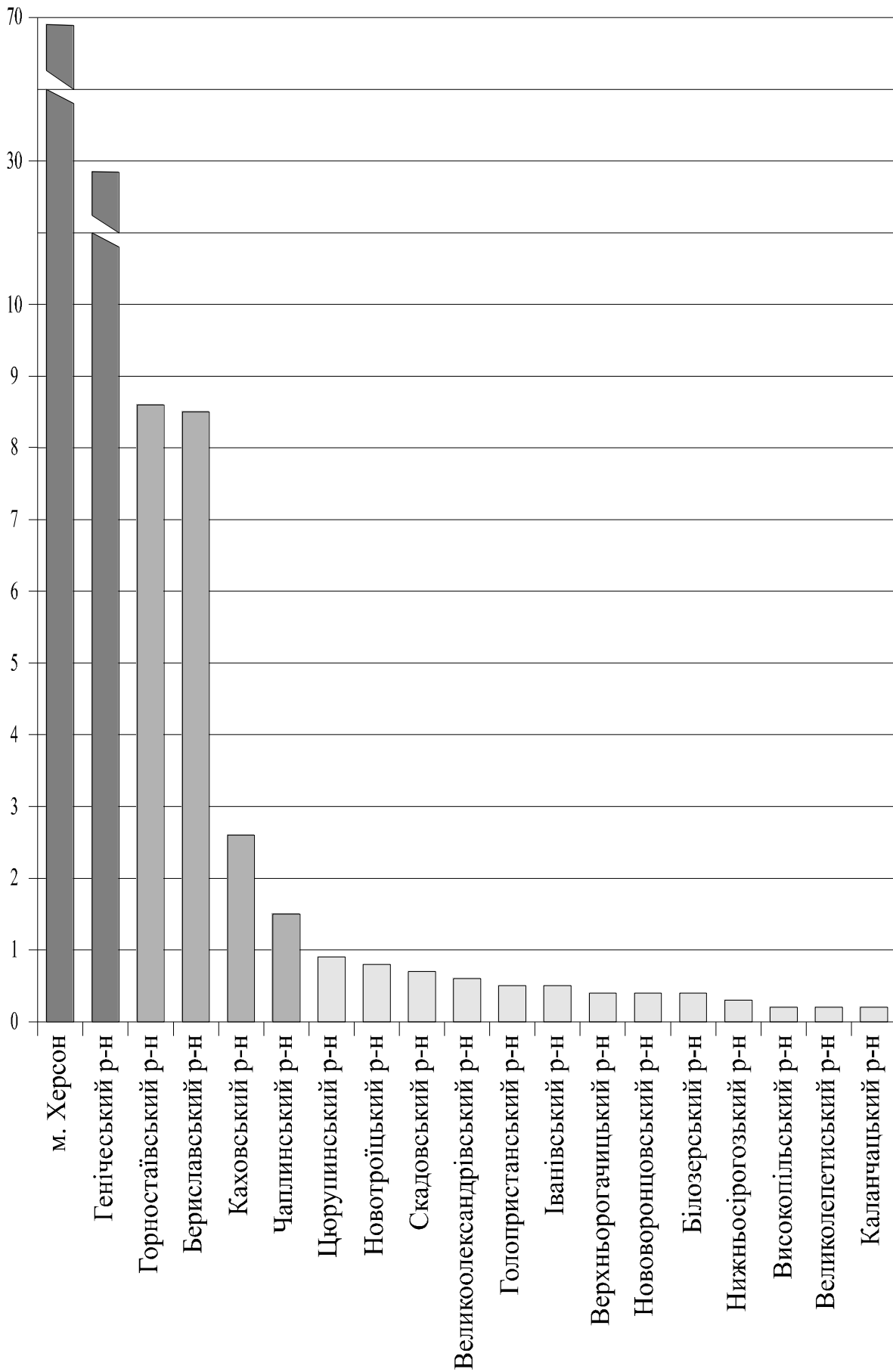
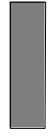
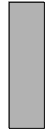

Рис. 4.2. Схема диференціації території регіону за коефіцієнтом розвитку підприємств малого бізнесу

Другий блок висновків відбиває негативні сторони економічного становища, що гальмують виробничі процеси в середовищі малого бізнесу.

1. Недосконалість, складність та заплутаність законодавчої бази та фінансово-бухгалтерської звітності.

2. Високі, не стимулюючі ставки оподаткування, зокрема якщо це стосується виробничої сфери. Відсутність реального диференційованого підходу до середовища малого бізнесу, тобто відсутність зацікавленості державних та місцевих органів влади в наданні конкретної підтримки.

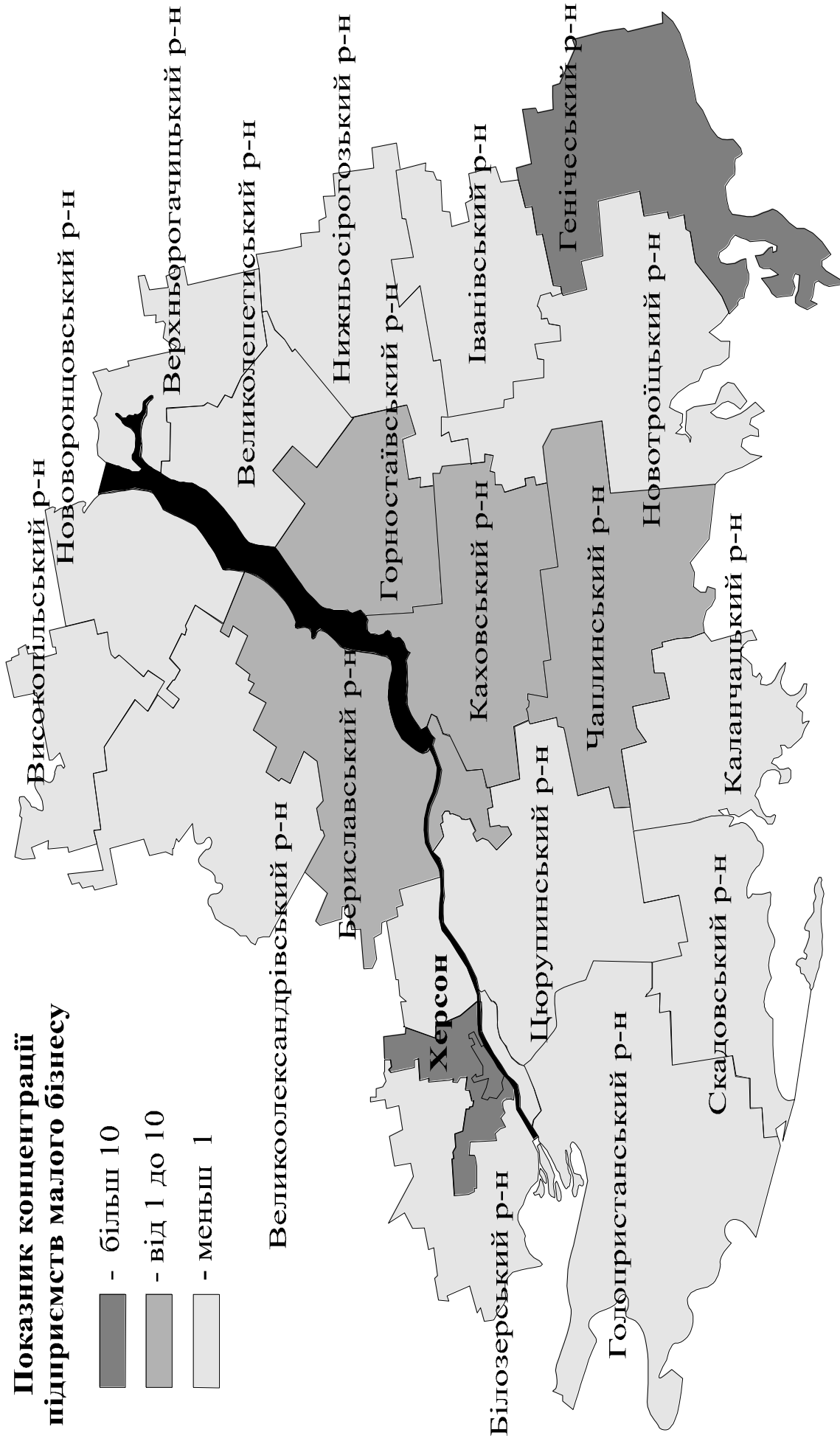
3. Відсутність єдиного інформаційного простору, що обіймає всі сфери та галузі народногосподарського комплексу України.

4. Відсутність єдиної загальнодержавної економічної політики, щодо малого бізнесу.

5. Нерозвиненість та відсутність зацікавленості в діяльності малого бізнесу на регіональному рівні (область, район, місто).

Всі ці недоліки властиві як Херсонській області, так і Україні в цілому, тобто все це є загальнонаціональною проблемою, проте її розв'язання можливе лише за спільної участі держави та регіонів.

4.2. Соціальні аспекти функціонування малого бізнесу

Соціальну характеристику малого бізнесу в Херсонській області зроблено з позиції активізації функції концентрації капіталу. Принциповим є підтримка регіонального циклу: виробництво – споживання – виробництво, тобто спрямованість процесу на розширене відтворення. Таким чином, розглядаючи такі інтегруючі соціальні показники як рівень зайнятості населення та оплата праці робітників у малому бізнесі забезпечується актуалізація шляхів активізації, з одного боку виробництва, а з другого боку споживання на території регіону.

Тому, безумовно, інтерес до соціальних проблем у Херсонській області є дуже великий, бо він життєво важливий. Більш того економічні й соціальні проблеми є взаємопов'язаними, а гострота економічної кризи в регіоні посилюється соціальними проблемами.

Виявлено, що у Херсонській області наявні загальні причини кризової ситуації в економічній сфері й соціальній політиці. Серед яких слід відмітити наступні позиції: руйнація моделі соціального захисту населення, що існувала в колишній системі; відсутність нової стратегії й тактики держави в розв'язанні соціальних проблем; неузгодженість державної економічної й соціальної політики; недосконалість законодавчої й нормативно-правової бази, що регулює соціальні питання; відсутність у соціальній політиці чітких пріоритетів; нерозвиненість участі населення в проведенні соціальної політики.

На тлі цієї складної і проблематичної соціальної обстановки й відбувається формування нового соціального середовища, нових взаємин у сфері бізнесу.

Аналіз ситуації здійснюється в роботі на основі даних, отриманих від органів статистики. Необхідно підкреслити, що органи статистики досить вузько відображають соціальний аспект розвитку малого бізнесу. В якості постановки проблеми підкреслюється, для поглибленого вивчення соціальних проблем, що відбуваються у цій сфері, необхідними є розвиток спеціальних досліджень наукового характеру, не тільки на регіональному, а і на державному рівні. Слід відслідковувати такі характеристики малого бізнесу як: ріст кількості зайнятих та їхня соціальна забезпеченість і захищеність; розширення послуг, що надаються в соціальній сфері, елементи зовнішніх соціальних ефектів. У середовищі малих підприємств необхідно розглядати й внутрішні соціальні ефекти, що характеризують специфіку взаємодії в малих соціальних групах.

Це підкреслює важливість розгляду соціальної ефективності малого бізнесу з двох позицій – при оцінці ефекту створення внутрішнього соціального середовища, а також при оцінці зовнішнього суспільного ефекту. Вони безумовно тісно пов'язані й взаємозумовлені. Особливий інтерес становлять суспільні ефекти, як найактуальніші для реальних соціальних процесів у регіоні.

Перший, і основний соціальний ефект, очікуваний від виникнення й росту кількості малих підприємств – це збільшення кількості робочих місць. Дані табл. 4.11, що характеризують кількісний ріст малих підприємств і ріст чисельності працівників на цих підприємствах, свідчать про пряму залежність між цими явищами. Тобто, лише збільшуючи кількість діючих малих підприємств, можна говорити про збільшення працюючих у них.

У 2000 році в середньому на одне мале підприємство із розрахунку підприємств функціонуючих припадало 5 працівників . Цей показник дуже мінливий і залежить від сфери діяльності малих підприємств. Так, у 2000 році найбільша кількість працюючих припадала на промислові підприємства – близько 9-ти осіб; будівельні підприємства – близько 7-ми; торгові підприємства – близько 3-х працівників. Для порівняння цей показник у 1998 році складав у середньому на малих підприємствах – 7 осіб; промислові малі підприємства – 11; будівельні підприємства – 13; торговельні підприємства – 7. У 1999 році – на малих підприємствах у середньому – 6 осіб; промислові підприємства – 10; будівельні підприємства – 8; торговельні підприємства – 5. (Як бачимо, у 1999 році відбувається зменшення кількості працівників, але це зумовлено тим, що в 1998 році змінено критерії визначення малого підприємства, тому співставлення показників повинно бути обережним).

Але розрахунки підкреслюють загальне збільшення кількості працюючих у сфері малих підприємств, що підтверджено даними табл. 4.11.

Таблиця 4.11

**Показники кількості малих підприємств Херсонської області
й працюючих на них працівників**

Показники	1998	У % до попереднього року	1999	У % до попереднього року	2000	У % до попереднього року
Кількість малих підприємств	3396	186,6	3467	102,1	4879	140,7
Середньо-облікова кількість працівників	23277	157	19065	82	20910	109

На нашу думку, процес збільшення кількості працюючих не є бурхливим тому, що існують зовнішні економічні явища й заходи, вжиті до малого бізнесу, а також внутрішні вдосконалення. По-перше, це жорсткість податкової політики, усунення пільг для працюючих пенсіонерів, студентів та других верств населення. По-друге, – уведення строгого контролю з боку податкових інспекцій за кількістю працюючих, можливостями сумісництва і сплатою громадянами прибуткового податку. І по-третє, це внутрішнє вдосконалення організаційної структури малих підприємств і звільнення зайвої і нерациональної робочої сили та загальне збільшення ступеня експлуатації робочої сили.

Дія всіх цих факторів в цілому приводить до впорядкування й поступового наведення порядку в сфері наймання робочої сили, але є й негативні тенденції процесу їх необережного впровадження. При цьому спостерігається три негативних тенденції. Перша – це затримання процесу зростання виробництва і послуг, що надаються. Друга виявляється в приховуванні розмірів використовуваної найманої робочої сили, тобто трудові відносини документально не оформляються, що особливо часто практикується при виконанні тимчасових чи сезонних робіт. Третя негативна тенденція полягає в тому, що працівники фіктивно оформлені на роботу (тобто йде виробничий стаж, але вони не працюють). Особливо привабливими у цьому зв'язку є пільгові категорії населення (ветерани Великої Вітчизняної Війни, учасники ліквідації аварії на Чорнобильській атомній станції і т.д.). Усі ці фактори насамперед спотворюють реальну картину зайнятості населення, характер розподілу трудових ресурсів за сферами діяльності, рівень безробіття.

Слід підкреслити, що зріст малого бізнесу орієнтовано на рішення однієї з найбільш гострих проблем для Херсонської області, як і для України в цілому, є безробіття. Показники рівня безробіття за останні

роки в Україні в цілому та у Херсонській області наведено в табл. 4.12 і в табл. 4.13.

Таблиця 4.12

**Рівень зареєстрованого безробіття за регіонами України
(на початок року, у відсотках)**

Регіони України	1998	1999	2000	2001
1	2	3	4	5
Україна (в цілому)	1,3	2,3	3,7	4,3
Автономна Республіка Крим	1,1	1,8	3,0	2,8
Вінницька	1,1	2,2	3,2	3,8
Волинська	2,8	4,2	6,0	7,0
Дніпропетровська	0,6	1,7	3,4	4,2
Донецька	0,9	1,8	2,9	3,5
Житомирська	2,0	3,7	5,8	7,2
Закарпатська	1,9	3,1	5,1	5,8
Запорізька	0,9	1,8	2,7	3,2
Івано-Франківська	3,3	4,8	7,2	6,2
Київська	1,7	3,4	5,0	5,9
Кіровоградська	1,8	3,2	4,9	5,6
Луганська	1,2	2,1	3,1	3,7
Львівська	2,4	4,0	6,1	7,4
Миколаївська	1,0	2,3	3,6	3,8
Одеська	0,3	0,5	0,9	0,9
Полтавська	1,4	2,8	4,3	5,0
Рівненська	2,0	3,0	5,6	7,2
Сумська	1,6	3,1	5,3	6,9
Тернопільська	1,8	3,5	5,4	6,5
Харківська	0,9	2,0	3,3	3,8
Херсонська	0,9	1,5	2,3	2,9
Хмельницька	1,7	2,7	3,1	3,5
Черкаська	1,0	2,3	3,6	4,4
Чернівецька	1,1	1,9	3,7	4,3
Чернігівська	2,4	4,2	6,5	7,7

Таблиця 4.13

**Рівень зареєстрованого безробіття по Херсонській області
(на початок року, у відсотках)**

Райони	2000 р.
1	2
Всього:	2,9
м. Херсон	2,88

м. Нова Каховка	3,22
Бериславський р-н	2,57
Білозерський р-н	2,56

Продовження табл. 4.13

1	2
Великолепетиський р-н	3,78
Великоолександрівський р-н	2,94
Верхньорогачицький р-н	3,32
Високопільський р-н	6,01
Генічеський р-н	1,53
Голопристанський р-н	2,84
Горностаївський р-н	1,98
Іванівський р-н	1,87
Каланчацький р-н	5,17
Каховський р-н	3,40
Нижньосірогозький р-н	1,42
Нововоронцовський р-н	4,06
Новотроїцький р-н	0,97
Скадовський р-н	3,53
Цюрупинський р-н	3,27
Чаплинський р-н	2,96

Показники рівня безробіття у табл. 4.12 та 4.13 розраховано як відношення кількості офіційно зареєстрованих безробітних до кількості всього працездатного населення в працездатному віці.

Щодо районів Херсонської області найвищі рівні безробіття притаманні Високопільському, Каланчацькому та Нововоронцовському районам. Порівняно з Україною в цілому в Херсонській області спостерігається середній рівень безробіття.

Проблеми безробіття в регіоні, як свідчать дослідження, пов'язані з комплексом економічних проблем. До яких відносяться: спад виробництва; структурна перебудова промисловості, насамперед галузей видобувної, важкої і хімічної промисловості; банкрутство неефективних виробництв; скорочення послуг у соціальній сфері.

Основна маса звільнених працівників, це – найактивніша й висококваліфікована робоча сила, люди з вищою і середньою фаховою освітою віком від 20 до 39 років. Під час проведення соціологічних досліджень було виявлено таку тенденцію – респонденти віком від 20 до 39 років у разі безробіття найбільш ймовірними своїми діями назвали: самостійний пошук роботи зі своєї спеціальності (перше місце за кількістю балів); перекваліфікація на іншу спеціальність (друге місце); відкриття “своєї справи” (третє місце).

Таким чином, можна дійти висновку, що за відповідних умов, створюваних державою і регіональними органами влади, значна частина безробітних могла б поповнити ряди підприємців і найманої робочої сили в сфері малого бізнесу. Привабливість сфери підприємництва для початківців своєї справи, тобто приватної діяльності, полягає в можливості одержання прибутку, моральному задоволенні, а для найманої робочої сили в одержанні високих заробітків. Важливим елементом є і ступінь морального задоволення від роботи.

Аналізуючи заробітну плату в малих підприємствах Херсонської області в 2000 році, необхідно відзначити великий розрив у розмірах заробітку в галузях народного господарства та у формах власності. Середньомісячна заробітна платня одного працівника малого підприємства склала 108,03грн. Найвищий рівень оплати праці серед галузей народного господарства на підприємствах транспорту – близько 220грн.. Найнижчі заробітки у виробничому і невиробничому побутовому обслуговуванні, рибному господарстві – 50грн. У промисловості, сільському господарстві, будівництві тощо заробітна плата трохи більше середньої в Херсонській області й становить 110-130грн. За формами власності, найвищою середньомісячна заробітна плата на підприємствах з власністю міжнародних організацій – 342грн., далі йдуть підприємства колективної та державної власності – 110-120грн., на підприємствах приватної власності найнижча – 72грн.

Реальна заробітна платня в багатьох галузях економіки збільшується щороку. На малих підприємствах Херсонської області в середньому від 01.01.97 р. до 01.07.2001 р. заробітна платня зросла як номінальна, так і реальна, з 84 гривень до 108 гривень. Але, як свідчать дослідження, ця картина не є реальною і не відтворює дійсних процесів, що відбуваються на малих підприємствах. І заробітна платня найманих робітників і доходи, одержувані ними є значно вищими (як мінімум на один порядок), особливо, якщо йдеться про доходи, одержувані власниками (засновниками) підприємств. Однак це вже стосується деяких сторін тіньової діяльності малих підприємств і вважається порушенням чинних законів і юридичних норм.

Дослідженнями для Херсонської області встановлено факт значного розриву між кількістю зареєстрованих і діючих малих підприємств. Так, у 1998 році усього в регіоні зареєстровано 8765 одиниць, з них діють лише 3037, тобто 35%, у 1999 році картина була такою – зареєстрованих – 9727, що діють – 3467, тобто 36%. Така ситуація відображає деякі тенденції в становленні малого бізнесу в регіоні. По-перше, це пов'язано з складністю організації, становлення і функціонування малих підприємств, а також високою залежністю від економічної і правової ситуації в регіоні й державі, та особистих якостей організаторів справи. По-друге, високим ступенем злочинності в діяльності малих підприємств.

Такій ситуації сприяють характерні для регіону і невпорядкованість господарського законодавства, що сприяє появі різних варіантів проведення тіншових операцій і прямого розкрадання, і відсутність чіткого суспільного порядку в економіці, додержання якого могло б сприяти запобіганню злочинної діяльності.

В цілому ситуація в сфері малого бізнесу в Херсонській області досить обтяжуюча. Державною обласною податковою інспекцією за останній рік підготовлено 5406 (а це 15% усіх зареєстрованих малих підприємств) матеріалів про суб'єктів, що давно відсутні за своїми юридичними адресами, відповідно вони не ведуть ніякої бухгалтерської звітності й не сплачують податки.

Таким чином, резюмуючи, доцільно підкреслити, що в умовах переходу до ринкової моделі економіки регіону залишається з'ясувати роль малих підприємств у формуванні нового зумовленого специфікою місцевого соціального середовища. З соціальних позицій можна визначити особливу картину перспектив розвитку малих підприємств.

З одного боку, роль малих підприємств у рості числа робочих місць поки що незначна. Тому необхідно постійно підвищувати середньооблікову кількість працюючих у цій сфері. В том якщо така тенденція буде підтримуватись, то незабаром місцевим органам влади буде значно легше займатися працевлаштуванням людей та знімати напруженість у цій сфері.

З іншого боку, на сучасному етапі, дуже складно дати реальну оцінку соціальної захищеності й загалом тих норм соціального забезпечення працюючих на малих підприємствах. Основним критерієм тут є рівень заробітної платні. У Херсонській області зараз спостерігається хоча й незначний, але її ріст як номінальної, так і реальної. Але розрив між одержуваною заробітною платою і доходами дуже незначний (всього 2-3 гривні). У цілому рівень заробітної плати в малому бізнесі відповідає рівню заробітної плати на державних підприємствах. Хоча таке порівняння дуже складне, як відомо, у державному секторі працюючі мають додаткові соціальні пільги, які не гарантовані у малому бізнесі. Особливою проблемою, яка визначена дослідженнями є визначення ступеня експлуатації найманої робочої сили в сфері бізнес структур. Але це окрема наукова задача.

З третього боку, на соціальний стан малих підприємств Херсонської області значною мірою впливають криміногенні структури й участь у тіншовій економіці. Усе це є наслідком прямої дезинтеграції економіки і управління нею.

Слід також відмітити, що малий бізнес, як специфічна сфера соціальної діяльності, є для Херсонської області, насамперед, позитивним фактором усебічної стабілізації, а так само джерелом прогресивного ринкового розвитку, повноцінного формування конкурентного

середовища. Останні фактори, насамперед, можна визначити двома динамічними властивостями сектора малих підприємств, здатністю до самовідновлення і здатністю до саморозвитку. Їх необхідно розглядати також як фактор розвитку соціальної активності суспільства регіону взагалі.

4.3. Основні положення державної політики щодо підтримки малого бізнесу та їх реалізація в регіоні

Як показали дослідження в становленні регіонального малого бізнесу значну роль відіграє держава. Об'єктивно оцінюючи ситуацію зазначимо, що в Україні у цьому напрямку зроблено чимало.

Даючи теоретико-методологічну оцінку ролі держави в управлінні розвитком малого бізнесу слід відмітити наступне. Державне регулювання підприємницької діяльності реалізується через сукупність законів та нормативних актів, що регламентують діяльність суб'єктів підприємництва. Вони передбачають цілу низку регламентацій, які дають державі можливість проводити в першу чергу професійний контроль. Мається на увазі контроль за створенням, початком діяльності та поточною діяльністю та за дотриманням правил припинення діяльності підприємств малого бізнесу; контроль за потоками ресурсів, які через них проходять, а також за обов'язковими надходженнями і якістю продукції.

На розвиток і упорядкування державних форм регулювання підприємницької діяльності в ринкових умовах націлені прийняті нещодавно Закон України "Про внесення змін до Закону України "Про підприємництво" та Указ Президента України "Про усунення обмежень, що стримують розвиток підприємницької діяльності". Крім того, велике позитивне значення мало створення згідно з Указом Президента України від 29 липня 1997 року Державного комітету України з питань розвитку підприємництва.

Входячи до складу центральних органів виконавчої влади, діяльність цього комітету націлена на здійснення державної політики щодо розвитку та підтримки підприємницької діяльності в Україні, та забезпечення ефективного використання її можливостей саме в умовах формування та функціонування ринкових умов господарювання. Створення такої структури в системі державних органів виконавчої влади є, безумовно, позитивним кроком. Але зрозуміло, що недостатньо одного лише декларування положення щодо підтримки підприємництва, необхідною є певна організація цієї підтримки на основі виробленої державної політики в цій галузі. Вкрай потрібна ефективна координація функцій різних установ та організацій щодо становлення та функціонування підприємництва. Суттєвою рисою у даному випадку є те, що на державну підтримку малого підприємництва визначається у

видатковій частині Державного бюджету України та Державній програмі приватизації щорічне асигнування. Розпорядником цих коштів є Державний комітет України з питань розвитку підприємництва.

Державна підтримка малого підприємництва здійснюється крім Державного комітету України з питань розвитку підприємництва, також центральними та місцевими органами виконавчої влади й органами місцевого самоврядування.

Важливим для дослідження є то, що для координації взаємодії у різних сферах діяльності суб'єкти малого підприємництва мають право утворювати на добровільній основі об'єднання за галузевими, територіальними та іншими ознаками. Для об'єднань суб'єктів малого підприємництва в же зараз надано юридично закріплене право представляти інтереси підприємців в органах виконавчої влади при формуванні та реалізації державної політики у сфері підтримки малого бізнесу. Більш того, представники цих об'єднань мають право входити до складу колегіальних дорадчих органів (консультаційних і експертних рад, конкурсних комісій тощо), утворених при органах виконавчої влади, фондах підтримки малого підприємництва. Держава на даний час зробила умови забезпечення прав та законних інтересів суб'єктів малого підприємництва і щодо здійснення підприємницької діяльності без одержання будь-яких дозволів, крім випадків, передбачених законодавством, і щодо законодавчого визначення порядку й періодичності проведення перевірки результатів фінансово-господарської та іншої діяльності суб'єктів малого підприємництва, і щодо запровадження відповідальності посадових осіб за порушення такого порядку; іншими способами, передбаченими чинним законодавством.

Значно впливає на підвищення ефективності використання можливостей малого підприємництва підписаний у травні 1999 року Указ Президента України "Про державну підтримку малого підприємництва", згідно з яким підтримка малого підприємництва визнана одним з найважливіших завдань державної політики.

Цей Указ дає можливість розгортати ефективну прикладу наукову діяльність у напрямках обґрунтування: формування інфраструктури підтримки і розвитку малого підприємництва; створення сприятливих умов для використання суб'єктами малого підприємництва державних фінансових, матеріально-технічних та інформаційних ресурсів, а також науково-технічних розробок і технологій; запровадження спрощеної системи оподаткування, обліку та звітності; удосконалення підготовки, перепідготовки й підвищення кваліфікації кадрів для суб'єктів малого підприємництва, а також засад щодо фінансової підтримки інноваційних проектів.

Згідно з Указом Президента України "Про державну підтримку малого підприємництва", Постановою Кабінету Міністрів України від 29

січня 1997 р. № 86 затверджено Державну програму розвитку малого підприємництва в Україні на 1997-1999 роки та на більш віддалену перспективу. Мета цієї програми орієнтована на прогресивні кроки щодо забезпечення сталого розвитку малого підприємництва як невід'ємного сектора ринкової економіки та створення нових робочих місць.

Аналізуючи завдання цієї програми, можливо констатувати поступові тенденції у конкретизації сукупності заходів у напрямку покращення умов функціонування малого бізнесу. Цікавими досягненнями теоретико-методологічного характеру є те, що подано комплексне бачення проблеми. У завдання програми включені такі позиції як: створення правових, економічних і організаційних умов для сталого розвитку малого підприємництва; формування системи державної підтримки малого підприємництва; сприяння розвитку малих підприємств у виробничій, інноваційній та соціальній сферах, створення нових робочих місць, стимулювання інвестиційної активності та обмеження монополізму в підприємницькій діяльності; розвиток фінансово-кредитних та інвестиційних відносин у сфері малого підприємництва; формування розвинутої інфраструктури малого підприємництва на загальнодержавному, регіональному і місцевому рівнях; створення широкого прошарку підприємців-власників.

Розглядаючи динаміку розвитку форм державного регулювання малим бізнесом, цілком закономірним оцінюється прийняття 19 жовтня 2000 року Закону України "Про державну підтримку малого підприємництва". Цей Закон визначає правові засади державної підтримки суб'єктів малого підприємництва незалежно від форми власності з метою якнайшвидшого виходу з економічної кризи та створення умов для розширення впровадження ринкових реформ в Україні. Згідно з Законом метою державної підтримки малого підприємництва є: створення умов для позитивних структурних змін в економіці України; сприяння формуванню і розвитку малого підприємництва, становлення малого підприємництва як провідної сили в подоланні негативних процесів в економіці та забезпечення сталого позитивного розвитку суспільства; підтримка вітчизняних виробників; формування умов для забезпечення зайнятості населення, запобігання безробіттю, створення нових робочих місць.

В той час як напрями державної підтримки зосереджуються на: формуванні інфраструктури підтримки і розвитку малого підприємництва, організація державної підготовки, перепідготовки та підвищення кваліфікації кадрів для суб'єктів малого підприємництва; встановленні системи пільг для суб'єктів малого підприємництва; запровадженні спрощеної системи оподаткування, бухгалтерського обліку та звітності; фінансово-кредитної підтримки малого підприємництва; залучення суб'єктів малого підприємництва до

виконання науково-технічних і соціально-економічних програм, постачання продукції (робіт, послуг) для державних та регіональних потреб.

В цілому спостерігається поступова нормативно-правова діяльність держави у галузі підтримки малого бізнесу.

Підтримка малого бізнесу здійснюється відповідно до Національної програми сприяння розвитку малого підприємництва в Україні, а також, що суттєво, регіональних та місцевих програм підтримки малого підприємництва.

Законом сформульовано основний зміст програм підтримки малого підприємництва. Відмітимо, що він вміщує такі позиції як: фінансово-кредитну та інвестиційну підтримку суб'єктів малого підприємництва; забезпечення участі суб'єктів малого підприємництва у виконанні поставок для державних, регіональних та місцевих потреб; вдосконалення нормативно-правової бази у сфері підприємницької діяльності; сприяння створенню інфраструктури розвитку малого підприємництва; пропозиції щодо встановлення системи пільг для суб'єктів малого підприємництва, у тому числі пом'якшення податкової політики; допомогу в матеріально-технічному та інформаційному забезпеченні.

Суттєвою рисою Закону є твердження, що фінансове забезпечення виконання відповідних програм підтримки малого підприємництва провадиться за рахунок Державного бюджету України, місцевих бюджетів, позабюджетних коштів, у тому числі коштів, одержаних від приватизації державного і відчуження комунального майна, та інших джерел фінансування, не заборонених законом. Контроль за цільовим використанням цих коштів здійснюється Рахунковою палатою та органами державної контрольно-ревізійної служби.

Функціонально державне регулювання малим бізнесом здійснюється через ієрархічну упорядковані програми. Головною з котрих є Національна програма. Національна програма сприяння розвитку малого підприємництва в Україні затверджується Верховною Радою України шляхом прийняття відповідного закону. Місцеві органи виконавчої влади та виконавчі органи місцевого самоврядування, виходячи зі своїх потреб і можливостей відповідно до визначених у Національній програмі пріоритетів, розробляють регіональні та місцеві програми підтримки малого підприємництва. Регіональні та місцеві програми підтримки малого підприємництва затверджуються органами місцевого самоврядування.

Зараз ми маємо прецедент послідовної орієнтації наукової діяльності на розгортання положень Закону України "Про Національну програму сприяння розвитку малого підприємництва в Україні" прийнятий 21

грудня 2000 р. У конструктивній частині прийняті до уваги мета, зміст та спрямованість цієї програми.

Наведено, що метою цієї програми є створення належних умов для реалізації конституційного права на підприємницьку діяльність, а також підвищення добробуту громадян України шляхом залучення широких верств населення до такої діяльності. А в групування завдань програми входять наступні: створення державної системи забезпечення розвитку та підтримки малого підприємництва; створення належних умов розвитку малого підприємництва в регіонах; сприяння створенню нових робочих місць суб'єктами малого підприємництва; підтримка ділової та інвестиційної активності, розвиток конкуренції на ринку товарів та послуг; залучення до підприємницької діяльності жінок, молоді, пенсіонерів та інших верств населення; активізація фінансово-кредитних та інвестиційних механізмів, пошук нових форм фінансово-кредитної підтримки малого підприємництва; формування регіональної інфраструктури розвитку та підтримки малого підприємництва; створення умов для розвитку малого підприємництва у виробничій сфері, у тому числі на базі реструктурованих підприємств.

Тобто ми бачимо, що ця програма у концентрованому виді дає попередній досвід реалізації державної політики щодо вирішення проблем розвитку малого бізнесу. Виходячи з цих завдань сформовано напрямки виконання програми: вдосконалення нормативно-правової бази у сфері підприємницької діяльності; формування єдиної державної регуляторної політики у сфері підприємницької діяльності; активізація фінансово-кредитної та інвестиційної підтримки малого підприємництва; сприяння створенню інфраструктури розвитку малого підприємництва; впровадження регіональної політики сприяння розвитку малого підприємництва.

Критично оцінюючи сучасну нормативно-правову базу, слід підкреслити, що сьогодні Україна має велику кількість нормативних актів, значна частина яких регулює саме підприємницьку діяльність. Проте нормативне регулювання підприємницької діяльності залишається надто складним. Відсутність системності призвела до дублювання правових норм, закріплених у нормативних актах різної юридичної сили. Нагромадження зайвих регулюючих документів значно ускладнює як початок, так і здійснення підприємницької діяльності.

Тому в дослідженні підтримується напрями державних зусиль щодо максимального спрощення юридичних процедур у правовідносинах “держава – підприємець”. Шляхами вдосконалення правового забезпечення розвитку малого підприємництва є: створення дієвих механізмів захисту прав і свобод підприємців; гармонізація українського законодавства з законодавством Європейського Союзу та СНД; забезпечення законодавчої гарантії незмінності та довготривалості

державної політики щодо підтримки малого підприємництва; розробка нормативно-правової бази, яка регулює відносини між державою та підприємцями, роботодавцями і найманими працівниками, у тому числі і для забезпечення їх соціального захисту; вдосконалення функціональної та організаційної структури центральних та місцевих органів виконавчої влади в частині забезпечення розвитку і державної підтримки малого підприємництва.

Одним з головних завдань держави у галузі управління малим бізнесом є запровадження цілеспрямованої, послідовної та передбачуваної єдиної державної регуляторної політики у сфері підприємницької діяльності. Згідно Закону впровадження державної регуляторної політики повинно забезпечуватися шляхом: координації діяльності органів різних рівнів виконавчої влади з планування регуляторної діяльності, підготовки проектів регуляторних актів із застосуванням процедури публічного обговорення; визначення ефективності проектів регуляторних актів та оцінки економічних і соціальних результатів їх впровадження; удосконалення законодавства з метою зменшення надмірного державного втручання у сферу підприємництва; висвітлення проблем реалізації регуляторної політики у засобах масової інформації, забезпечення гласності у процесі підготовки проектів нормативних актів шляхом залучення об'єднань підприємців, громадян України до розроблення та їх обговорення; проведення аналізу запровадження регуляторних актів та оприлюднення стану їх реалізації у підприємницькій діяльності; вдосконалення дозвільної системи у сфері підприємництва, спрощення процедури державної реєстрації суб'єктів підприємницької діяльності.

Тобто ми бачимо широке коло можливостей пристосування загальних положень у конкретному економічному середовищі. Щодо побудови ефективної фінансово-кредитної системи підтримки діяльності суб'єктів малого підприємництва, проведений аналіз показав, що ситуація, з фінансуванням малого підприємництва, вимагає невідкладної побудови небанківського фінансово-кредитного сектора, спрямованого виключно на малий бізнес і самозайнятість населення. Тобто, фінансово-кредитна підтримка малого підприємництва повинна бути спрямована на формування мережі регіональних фондів підтримки підприємництва та кредитно-гарантійних установ; розроблення та запровадження ефективних кредитно-гарантійних механізмів мікrokредитування суб'єктів малого підприємництва; створення та підтримку фінансових інститутів, які працюють на розвиток малого підприємництва.

Суттєва роль держави у формуванні інфраструктури малого бізнесу здійснюється шляхом створення та забезпечення діяльності мережі бізнес-центрів, бізнес-інкубаторів тощо. Основними завданнями таких організацій передбачено широкий спектр дій це: консультування з питань

законодавства України; надання інформації щодо здійснення державної підтримки суб'єктів малого підприємництва; надання інформації щодо наявності в регіоні необхідності використання товарів (послуг), що виготовляються суб'єктами малого підприємництва, які розташовані на території регіону; а також підвищення рівня кваліфікації управлінського персоналу суб'єктів малого підприємництва.

Крім того зроблено суттєві кроки у напрямку формування ринкового середовища малого бізнесу. З метою забезпечення гарантованого ринку збуту для суб'єктів малого підприємництва, розширення виробничих потужностей передбачаються такі форми підтримки малого підприємництва як: забезпечення участі суб'єктів малого підприємництва в державних та регіональних соціально-економічних, інвестиційних, екологічних та інших програмах; залучення суб'єктів малого підприємництва до формування, розміщення і виконання на договірній основі державних та регіональних замовлень на виконання робіт, надання послуг для задоволення державних та регіональних потреб.

У програмі формування розвинутої інфраструктури малого підприємництва спрямовано на створення спеціалізованої інфраструктури по всіх регіонах України. Для сталого розвитку малого підприємництва необхідно спрямовувати зусилля з впровадження та реалізації потенціалу працюючих інститутів і елементів інфраструктури до якісно нового стану відповідно до вимог ринкової економіки. В цьому напрямі в програмі передбачено і системи інформаційного та консультативного обслуговування малого підприємництва, спеціалізованих фірм, що надають послуги малим підприємствам (бухгалтерські та аудиторські фірми, рекламні агентства тощо); і бізнес-центри та центри розвитку малих підприємств, бізнес-інкубатори, виробничі та технологічні парки; навчальні центри з підготовки та перепідготовки спеціалістів для роботи на малих підприємствах, формування економічних знань і набуття практичних навичок роботи в умовах ринкової економіки; і системи підготовки підприємців-початківців, підготовки та підвищення кваліфікації управлінських кадрів сфери підприємництва та державних службовців з основ підприємницької діяльності.

Значна частина Програми, що є цікавим для дослідження є спрямування на дії місцевих органів виконавчої влади та органів місцевого самоврядування. Основними умовами процесу створення та підтримки сприятливого середовища для розвитку малого бізнесу як основного чинника структури регіональної економіки є: розробка дієвих механізмів взаємодії органів влади з громадськими організаціями підприємців на основі соціального партнерства та розробка та реалізація регіональних та місцевих програм розвитку малого підприємництва.

Важливим аспектом є пошук особливостей взаємодії місцевих органів виконавчої влади та органів місцевого самоврядування з

підприємцями. Природно, що в цьому разі можуть бути створені різні конфігурації стосовно особливостям територій. Але цей процес повинен рухатися шляхом сприяння формуванню громадських колегій і координаційних рад з питань розвитку малого підприємництва та залучення до участі у формуванні і реалізації державної політики регіональних та галузевих об'єднань підприємців. Тобто регіональні програми повинні спрямовуватися на комплексне вирішення питань розвитку та підтримки малого бізнесу в межах повноважень місцевих органів виконавчої влади та органів місцевого самоврядування. Це в свою чергу потребує: вдосконалення нормативно-правової бази, фінансово-кредитного забезпечення, зменшення податкового тиску у сфері малого підприємництва; впровадження системи фінансово-кредитної та ресурсної підтримки суб'єктів малого підприємництва, у створенні регіональних гарантійно-кредитних установ, фондів сприяння розвитку малого бізнесу, а також сприяння розвитку регіональної інфраструктури підтримки малого підприємництва та фінансового забезпечення заходів щодо реалізації регіональних програм розвитку підприємництва.

Таким чином, розробка ефективних регіональних програм є суттєвим фактором прискорення розвитку малого підприємництва, і використання його потенційних можливостей, у перетворенні його на дієвий механізм розв'язання економічних і соціальних територіальних проблем.

У Херсонській області згідно з Законом України “Про державну підтримку малого підприємництва” та Законом України “Про Національну програму сприяння розвитку малого підприємництва в Україні” було прийнято Регіональну програму підтримки малого підприємництва. Ця програма є складовою частиною Програми реформування економіки та соціально-економічного розвитку області. Підкреслено, що Регіональна програма підтримки малого підприємництва будується на основі наступності до попередніх регіональних програм, а також до державної програми підтримки малого підприємництва.

Позитивно, що ця програма вперше передбачає прийняття на рівні регіону законодавчих і нормативних актів, що мають на меті розвиток малого бізнесу, забезпечувати йому пільговий режим господарювання в пріоритетних галузях, забезпечувати однакові порівняно із середніми і великими підприємствами можливості економічного розвитку.

Наприклад у підпрограму “Формування нормативно-правової бази підтримки і розвитку малого підприємництва” включено такі позиції, як необхідність розробки нормативно-правової бази підприємництва на підставі визначення пріоритетних напрямів регіональної економіки, а також обов'язковість підготовки за участю суб'єктів малого підприємства і об'єднань підприємців проектів та інших нормативних актів,

спрямованих на правове забезпечення соціально орієнтованої ринкової економіки. Важливою рисою є залучення до оцінки ефективності застосування законодавчих і нормативних актів структур, орієнтованих на підтримку малого підприємництва, наукових кіл, безпосередньо підприємців, що дає змогу оперативно виявляти недоліки, розробляти й подавати пропозиції про вдосконалення чинного законодавства.

З урахуванням положень Закон України “Про державну підтримку малого підприємництва” вперше в Програмі заплановано заходи, пов’язані з виробничою й інноваційною підтримкою. Тут цілком сприятлива позиція щодо розробки й реалізації пілотних проектів створення нових високоефективних малих підприємств на базі основних фондів підприємств-банкрутів і збиткових підприємств державної форми власності. Заслужують уваги пропозиції щодо формування цільового фонду нежилых приміщень для передачі в оренду малим підприємствам та організація проведення конкурсів серед суб’єктів малого підприємництва для одержання державного замовлення. Крім того цікавими у програмі є пропозиції стосовно підтримки суб’єктів малого підприємництва в сфері ремесел, традиційних народних і художніх промислів. І що особливо нове, то що пропонуються пропозиції щодо сприяння розвитку франчайзинга в Херсонській області. Важливими є заходи розвитку Центру інноваційних технологій й інноваційного підприємництва, і взагалі створення мережі технопарків, виробничо-технологічних центрів для підприємств малого бізнесу; у тому числі базового виробничого бізнес-інкубатора.

З числа перерахованих заходів виконання деяких, на наш погляд, не є доцільним у сучасних умовах, хоча реалізація даного напряму в цілому дозволить створити умови для розвитку малих виробничих підприємств, збільшити конкурентоспроможність продукції, що випускається ними, підвищити технічний рівень виробництва й якість продукції малих підприємств, сприятиме розвитку інноваційної діяльності підприємств, активізує діяльність малих підприємств у сфері науково-дослідних і технологічних робіт.

Значну увагу приділено проблемі інформаційного забезпечення малого бізнесу. У Регіональній програмі окрім створення інформаційно-консультативних центрів, передбачається формування банку даних про підприємства, які надають устаткування на умовах лізингу, що, з огляду на сучасні економічні умови, безумовно, є найбільш значимим.

Програма передбачає створення зведеної бази даних перспективного технологічного устаткування й машин, типових будівельних модулів і технологій, що передусім, дозволить збільшити випуск конкурентоспроможної продукції, підвищити технічний рівень виробництва. Важливим пунктом цієї підпрограми також є формування інформаційно-статистичних масивів, що дозволяють аналізувати стан й

розвиток малого підприємництва, і на цій основі щороку його оцінювати. У свою чергу, наявність повної інформації про стан малого бізнесу в регіоні надасть можливість органам державної влади здійснювати ефективне управління економічними процесами, а також необхідну адресну підтримку підприємству.

Щодо підпрограми Регіональної програми підтримки малого підприємництва “Науково-методичне і кадрове забезпечення малого підприємництва” тут виділено п’ять основних завдань це: розвиток мережі навчальних закладів і організацій, що здійснюють підготовку керівників малих підприємств; підвищення якості навчання на базі перспективних методик; підготовка й перепідготовка викладацького складу і державних службовців, що займаються питаннями підтримки малого підприємництва; стимулювання підприємницької активності незайнятого населення, сприяння створенню нових робочих місць на малих підприємствах.

Цей напрям припускає створення науково-методичного забезпечення заходів щодо підтримки малого бізнесу в Херсонській області, що сприяє прийняттю обґрунтованих і ефективних рішень з питань розвитку малого підприємництва. У план заходів з виконання даної підпрограми включено: створення комплексного навчально-методичного забезпечення й навчального центру для починаючих підприємців, організація підготовки й перепідготовки кадрів регіональних і муніципальних структур підтримки малого бізнесу.

Водночас, необхідно відзначити, що вперше в програмі передбачена підготовка аналітичних матеріалів і на їхній основі визначенні пріоритетів розвитку малого підприємництва й напрямів його державної підтримки. Це такі заходи, як розробка методики прогнозування розвитку малого підприємництва області по галузях; дослідження ефективності підтримки малого бізнесу з бюджетів різних рівнів, розробка моделі й обґрунтування програми в цій сфері, розробка моделі державної підтримки малого підприємництва. Для підготовки даних матеріалів передбачається використовувати потенціал навчальних і науково-дослідницьких закладів області.

Щодо підпрограми фінансово-кредитної підтримки малих підприємств області то слід відзначити її мету. Вона орієнтована на фінансове забезпечення саме пріоритетних, соціально значущих напрямів діяльності малого підприємництва. І в цілому напрямку забезпечення рівного доступу до фінансових ресурсів, створення можливостей для накопичення та інвестування власних коштів. Дійсно, що реалізація підпрограми дає принципову змогу надати практичну допомогу понад двадцятьом малим підприємствам, що діють у пріоритетних напрямках виробництва товарів та послуг. Проблему фінансування заходів які задано у програмі пропонується здійснити за рахунок ресурсів

виконавців, інноваційних фондів, кредитів комерційних банків, міжнародних грантів.

Проведене дослідження звертають увагу на те, що багато положень Закону України “Про державну підтримку малого підприємництва” та Закону України “Про Національну програму сприяння розвитку малого підприємництва в Україні” дублюються в Регіональній програмі, при цьому не простежується ініціатива з боку регіональних органів влади у використанні тих можливостей, що їм надані чинним законодавством.

Але, проаналізувавши регіональну програму підтримки малого підприємництва, можна зробити висновок, що позитивні зрушення у сфері підтримки й розвитку малого підприємництва в регіоні тільки започатковуються. Недостатньо використовуються такі форми підтримки малого бізнесу як пільгові інвестиційні кредити з коштів державного і регіонального бюджетів; і дотепер, практично, не дали результатів такі форми підтримки, як пільгове кредитування малого підприємництва. Не працює “Лізингова компанія малого бізнесу”, настільки необхідна для новостворених малих виробничих підприємств. На початковому етапі розвитку перебувають такі форми підтримки, як пільгове страхування малих виробничих підприємств шляхом відшкодування страхової компанії Регіональним фондом підтримки чи цілком частково недоотриманих ними доходів при страхуванні малих підприємств на пільгових умовах, надання Фондом гарантій по банківських кредитах малих підприємств. Поряд з цим, відзначимо, що ще не функціонують такі важливі форми підтримки малого підприємництва, як пільгове оподаткування малих підприємств у частині місцевих податків. Недоопрацьовано однак такі форми підтримки як виділення для малих виробничих підприємств приміщень й устаткування на пільгових умовах, одержання малими фірмами державного замовлення тощо. Для більшості малих підприємств ускладнений доступ до інформаційних послуг, останні надаються тільки на платній основі. Практично, немає структури, що здійснює політику підприємств малого бізнесу через органи влади й управління, контролює питання законності ліцензування видів діяльності.

Все це загалом свідчить про те, що як на загально державному та і особливо на регіональному рівні слід приділити більш уваги створенню ефективної системи управління процесом. І проведений аналіз основних положень державної політики щодо підтримки малого бізнесу показує, що для цього є всі підстави.

РОЗДІЛ 5.

ДЕРЖАВНЕ РЕГУЛЮВАННЯ ТА УПРАВЛІННЯ РОЗВИТКОМ СУБ'ЄКТІВ МАЛОГО БІЗНЕСУ

5.1. Принципи і схема управління розвитком малого бізнесу

Результати проведеного аналізу стану підтримки розвитку малого бізнесу в Україні показав, що він потребує подальшого удосконалення. Зрозуміло, що процес удосконалення повинен розгортатися у межах формування саме соціально-орієнтованої ринкової економіки. Принциповим, в науковій площині, стає пошук механізмів регулювання розвитком малого бізнесу, тобто пріоритетною стає сфера управління. В свою чергу, у цій сфері постає проблема упорядкування взаємодії державних і регіональних рівнів.

Слід чітко підтримувати позицію, що на державному рівні повинні визначатися мінімально необхідні нормативи функціонування ринку малих підприємницьких структур, його загальні межі. Крім використання нормативів прямої дії, державі необхідно здійснювати економічне регулювання ринкового середовища, створюючи сприятливі умови для функціонування суб'єктів малого бізнесу. Але макроекономічне регулювання ринкового середовища суб'єктів малого бізнесу не може охопити всіх його аспектів, врахувати особливості територій. На розв'язання цієї проблеми сприятиме регіоналізація економічних реформ, яку доцільно вважати вагомим організаційно-управлінським важелем у посиленні впливу держави на соціально-економічні процеси. Адже саме на місцях існують передумови проведення в життя державної політики підтримки малого бізнесу як найбільш динамічного носія прогресу, забезпечення структурної гнучкості виробництва, ефективної зайнятості та соціальної стабільності.

Тоді конкретні пропозиції виявленої різниці націленості державних і регіональних дій повинні реалізовуватися і Національній програмі розвитку малого бізнесу, яка в свою чергу має стати невід'ємною частиною Програми соціально-економічного розвитку України.

Концентруючи увагу на регіональному рівні управління, виводиться чотири групи заходів, що впливають на покращення функціонування ринкового середовища суб'єктів малого бізнесу, це: стимулювання пропозиції суб'єктів малого бізнесу щодо професійної підготовки людей для підприємницької діяльності; стимулювання попиту на товари, послуги малого бізнесу; урахування співвідношення попиту й пропозиції суб'єктів малого підприємництва; допомога регіональному розвитку в фінансовій, інформаційно-консультативній, методичній сферах.

З методичної точки зору визначені групи заходів повинні бути покладені в основу впливу на ринкове середовище розвитку малого бізнесу. Рекомендується ці заходи інтегрувати у структурні підрозділи місцевих органів виконавчої влади та самоврядування (відділи сприяння підприємницькій діяльності) і регіональні об'єднання суб'єктів малого бізнесу, створені на добровільних засадах за рахунок внесків членів цих формувань. Таким чином, процес поступового удосконалення регіональних форм державного управління малим бізнесом базується на поєднанні таких ключових положень. По-перше, це стосується обов'язкового визначення специфіки конкретного регіону та існуючого в ньому економічного й природно-ресурсного потенціалу. Для Херсонської області важливого значення набувають економіко-географічне розміщення регіону, близькість кордонів із сусідніми державами; наявні природні, трудові, науково-технічні, виробничі та матеріальні ресурси, а також потенційні можливості розвитку ринкової інфраструктури. По-друге, розвиток системи моніторингу стану розвитку малого бізнесу з метою постійного визначення його ситуативного положення в регіональному економічному середовищі, а також виявлення характерних тенденцій розвитку й актуальних проблем, які можуть бути вирішені на рівні регіону. Специфіка такого моніторингу полягає в оцінці як окремих аспектів діяльності малих суб'єктів господарювання, так і рівня підприємницької активності в цілому по регіону. По-третє, дієвість системи управління підвищується за рахунок чіткого визначення наявних економічних і соціальних проблем регіонального рівня

Важливим аспектом визначення пріоритетів становлення і розвитку малого бізнесу в межах регіональної концепції державного регулювання є усунення територіальних і галузевих диспропорцій розміщення факторів виробництва, стимулювання ділової активності у важкодоступних районах з надлишком трудових ресурсів та зумовленим цим високим рівнем міграції населення, а також з унікальними особливостями окремих факторів чи ресурсів.

Враховуючи вищезгадане пропонується група основних принципів удосконалення системи управління малим бізнесом в регіоні. До них відносяться принципи: максимальної свободи юридичних і фізичних осіб в проведенні підприємницької діяльності; необмеженості доступу суб'єктів малого бізнесу до засобів державної підтримки підприємництва; достатнього втручання державних органів управління в діяльність малих підприємницьких структур; посилення матеріальної відповідальності за незаконну підприємницьку діяльність; забезпечення рівних умов щодо різних форм власності господарювання.

Дотримання вказаних принципів дозволяє зосередитися не тільки на адміністративно-директивних, а на фінансових методах регулювання діяльності малого бізнесу.

Принциповим тут є створення схеми управління на адаптаційних засадах. У зв'язку з цим пропонується логічна схема адаптаційного управління малим бізнесом саме з урахуванням інтересів суб'єктів господарювання (рис. 5.1).



Рис. 5.1. Схема управління процесом адаптації економічних інтересів суб'єктів господарювання

Ця схема розкриває складну організаційно-економічну систему взаємопов'язаних економічних, правових, організаційних і соціальних чинників діючих у динамічному режимі. У блоці “механізм управління”, у якості пріоритетної ланки визначено Центр підтримки розвитку малого бізнесу.

Спираючись на принципову схему, що надано на рис 5.1, стає зрозумілим напрямки покращення, з урахуванням регіональних потреб, усіх форм регулювання розвитком малого бізнесу. Альтернативні конфігурації розвитку господарського комплексу регіону поділяються

між державними і приватними інтересами суб'єктів господарювання. Та чи інша альтернативна управлінська конфігурація закріплюється у правовій, фінансовій, організаційній, матеріально-технічній та інформаційній сферах. Тільки після цього уточнення з'являється можливість визначення адекватних ситуації механізмів реалізації загальної політики щодо розвитку малого підприємництва на регіональному рівні. В такому разі реалізується принцип достатнього втручання держави в систему управління малим бізнесом в регіоні. Він торкається наступного ряду позицій, що будуються на логічному зв'язку сутностей національних і регіональних економічних інтересів. По-перше, це – сприяння розвитку малого бізнесу в напрямках забезпечення потреб населення регіону в продукції чи послугах. По-друге, це – розвиток малого бізнесу в галузях, що передбачають раціональне використання місцевих сировинних ресурсів. По-третє, це – стимулювання розвитку підприємницької діяльності в галузях, що дозволяють досягти найвищої ефективності виробництва. По-четверте, це – організація послуг не фінансового характеру, особливо щодо надання консультацій і методичної допомоги при виборі перспективніших напрямів підприємницької діяльності.

Виходячи із вищезгаданого форма державно-регіонального управління малим бізнесом у регіоні передбачає такі заходи як: надання цільової допомоги у формуванні стартового капіталу; пільгове кредитування малих підприємницьких структур, що діють у пріоритетних з точки зору розвитку регіону напрямках; конкурсний відбір суб'єктів малого підприємництва, яким буде надаватися можливість виконання державних замовлень; страхування кредитів, гарантування їх повернення комерційним банкам; формування регіональної інфраструктури малого бізнесу та створення фонду його підтримки.

Головним складником системи державно-регіональної форми управління малим бізнесом є програма заходів яка зорієнтована на довго-, середньо- і коротко- терміновий періоди. У довгостроковій програмі вирішуватимуться стратегічні цілі малого бізнесу, включаючи створення системи підготовки менеджерів для цієї сфери за схемою: наукові розробки з проблем малого підприємництва; регіональні вищі навчальні заклади; бізнес-інноваційні центри; сфера малого бізнесу. Програмні заходи середньострокового періоду нададуть можливість забезпечити реалізацію тактичних цілей, у тому числі за рахунок створення недержавних структур підтримки малого бізнесу на рівні області (консалтинговий центр, бізнес-інформаційний центр, бізнес-інкубатор тощо). На короткостроковому терміні чітко визначаються перелік заходів, строки їх проведення і виконавців, джерела фінансування, а також передбачити конкретні юридичні, економічні,

інформаційні, побутово-технічні, освітні та інші послуги, якими можуть користуватися підприємці.

Проведення політики інтенсивного державно-регіональної форми управління малим бізнесом передбачає тісну взаємодію органів управління з малим бізнесом. Ця проблема вирішується в разі створення її дійових адаптованих конфігурацій. Якщо державно-регіональна форма має свою досить апробовану вертикальну ієрархічно підпорядковану структуру, то на таких подвійних взаємодіях, як “національні економічні інтереси – економічні інтереси малого бізнесу” і “регіональні економічні інтереси – економічні інтереси малого бізнесу” таких структур немає. Така ситуація значною мірою стримує позитивний рух у напрямку досягнення ефективного управління малим бізнесом.

Відповідно до мети, пріоритетним є ланцюг “регіональні економічні інтереси – економічні інтереси малого бізнесу”. Торкаючись цієї проблеми в роботі пропонується загальний принцип побудови на цій основі особливої організаційно-економічної структури управління.

Таку систему слід формувати на принципі корпоративності інтересів різноманітних суб'єктів господарювання. В такому разі нові управлінські структури повинні бути позадержавними і формуватися на змішаних формах власності. Цей факт дійсно сприяє процесу самоуправління малого бізнесу на сучасний організаційно-економічних засадах.

В такому разі збільшується рівень вірогідності упорядкування зусиль у досягненні не лише економічних цілей щодо стабілізації економічного становища в регіоні, а й забезпечення розв'язання важливих соціальних завдань.

Запропоновані принципи та схеми удосконалення системи управління малим бізнесом сприяють активізації загального економічного середовища регіону в разі їх оперативного впровадження.

5.2. Організаційно-економічний механізм підтримки малого бізнесу

Виходячи з загальних принципів і схеми управління процесом адаптації економічних інтересів суб'єктів господарювання, шляхи покращення організаційно-економічного механізму підтримки малого бізнесу пов'язано нами з розвитком саме інституціональних аспектів в галузі управління малим бізнесом.

З цією метою розроблено модель Центру підтримки розвитку малого бізнесу в регіоні.

Основним завданням Центру є упорядкування зв'язків малого бізнесу з великим бізнесом, фінансовими інститутами, адміністрацією регіону й іншими структурами регіональної економіки. Метою цього упорядкування є ефективно використання комплексної інформації для

розробки рекомендацій щодо розвитку малого бізнесу, адекватних до ситуації яка складається (рис. 5.2).



Рис. 5.2. Актуалізація зовнішньої середовища функціонування малого бізнесу

У конструктивному відношенні Центр підтримки розвитку малого бізнесу в регіоні розглядається як цілісна функціональна система (рис. 5.3). Важливою її рисою є те, що інформація, яка акумулюється у Центрі обробляється у двох напрямках. З одного боку, в напрямку вирішення проблеми управління капіталом, а з іншого, стосовно управління організаційним розвитком. Тобто здійснюється реально комплексний консалтинг. У свою чергу, такий підхід надає можливість розробити відповідні збалансовані програми й проекти. У такий спосіб забезпечується прийняття зважених та адаптованих рішень щодо розвитку малого бізнесу в регіоні.

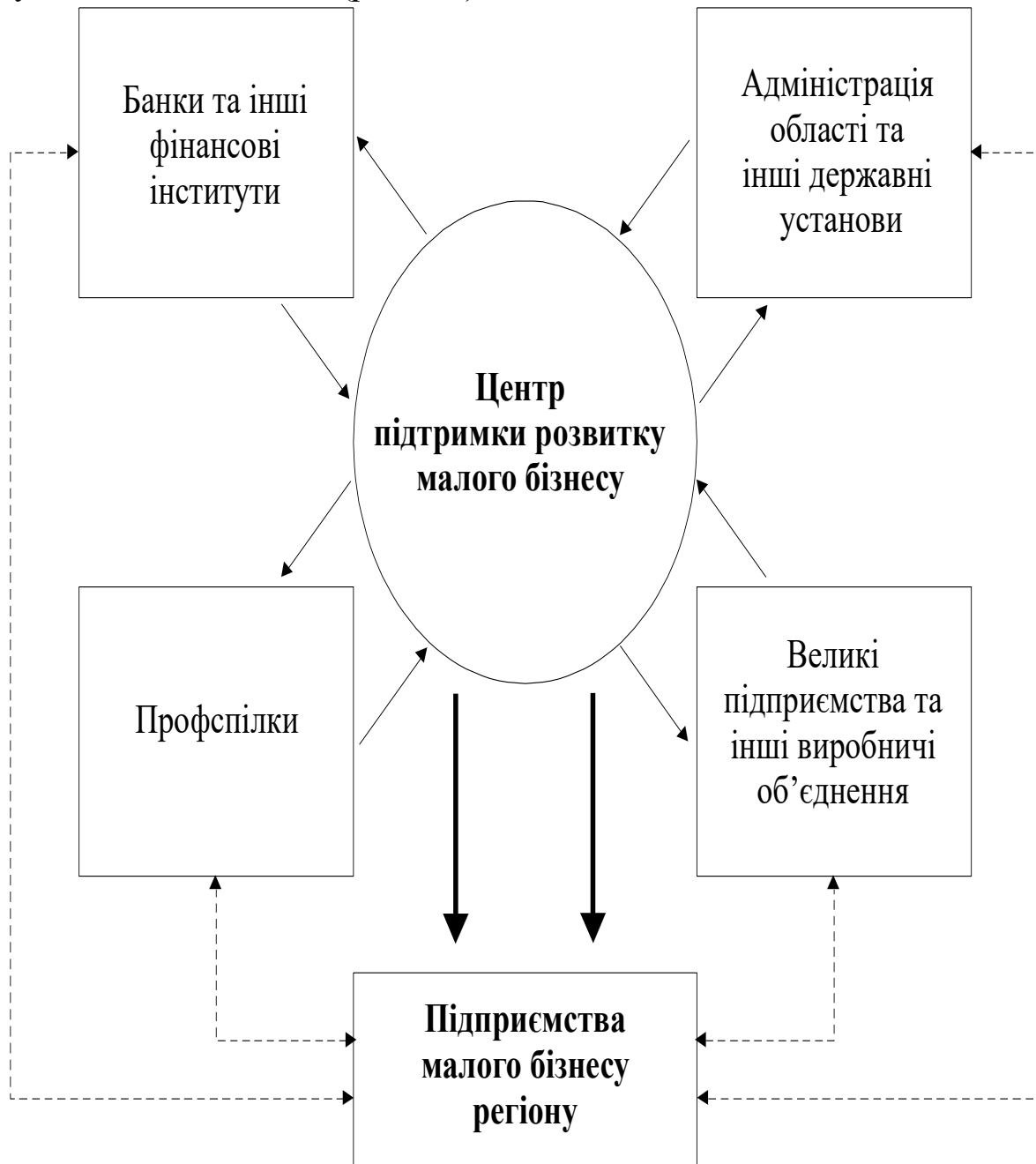

Рис. 5.3. Концептуальна схема функціонування Центру підтримки малого бізнесу в регіоні

Представлена на рис. 5.3 концептуальна схема функціонування підтримки розвитку малого бізнесу дає реальну можливість оптимізації системи управління малим бізнесом в регіоні, щодо перерозподілу функцій і повноважень інституціональної системи підтримки й розвитку малого бізнесу та цілеспрямованого формування й реалізації регіональних програм розвитку малого підприємництва.

Дослідженням встановлено, що основними напрямом роботи такого Центру у новому трактуванні є балансування функцій стосовно конкретного економічного регіонального середовища. Для різноманітних блоків вказаної схеми рис. 5.3 групи функцій варіюються. В цілому ж їх комплекс охоплює проблеми правового захисту суб'єктів малого бізнесу; формування політики розвитку конкуренції; створення і ведення на основі

регіональної програми підтримки й розвитку малого бізнесу інформаційної бази даних; організацію роботи незалежних експертів, щодо оцінки ідей і бізнес-планів підприємців; започаткування служби проведення маркетингових досліджень; надання конкретних послуг підприємцям: правових, юридичних, економічних, технічних, організаційних; контролю і спостереження за розвитком суб'єктів малого бізнесу.

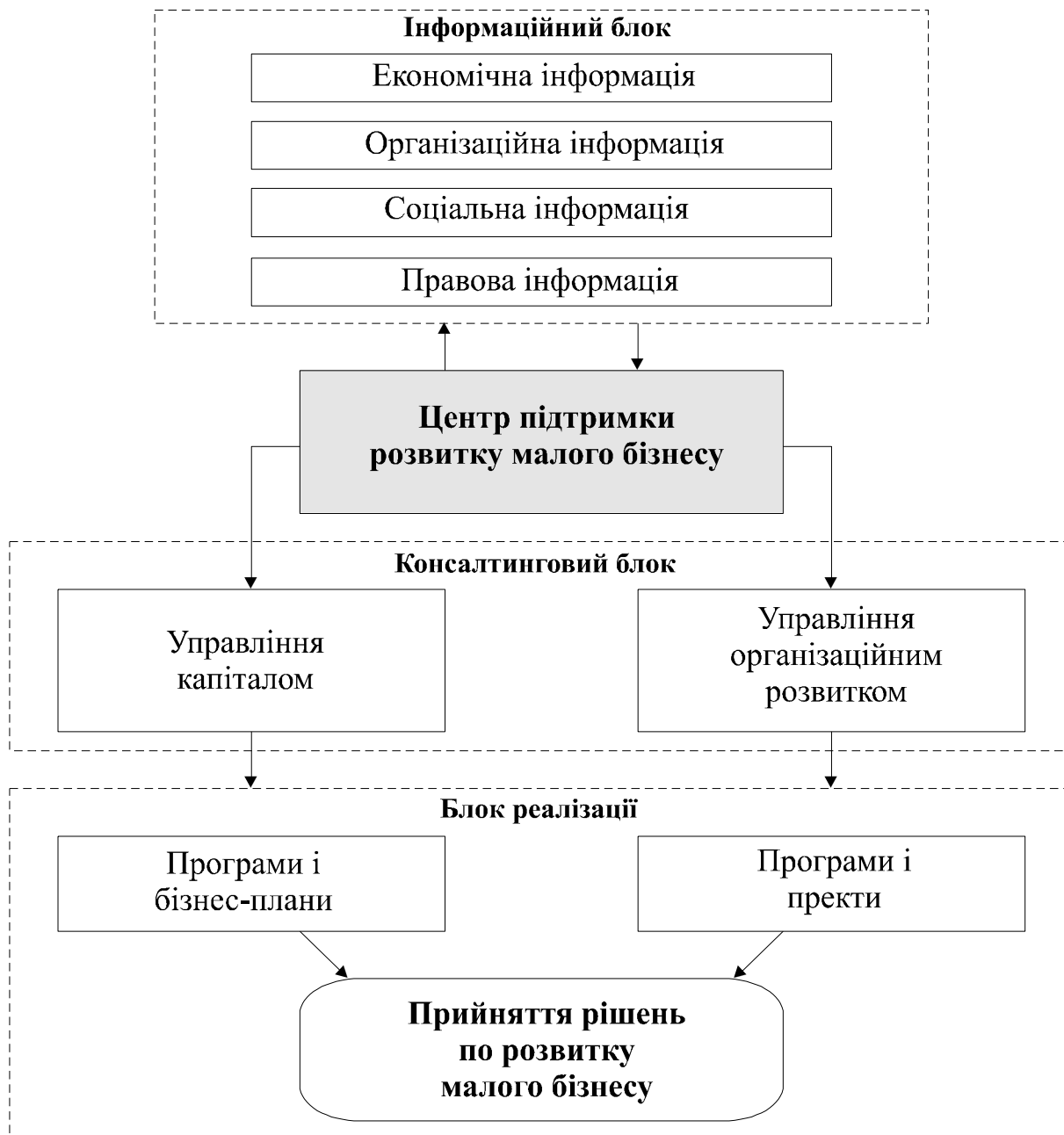
У такий спосіб Центр і одержує статус провідного підрозділу в системі підтримки малого бізнесу в регіоні. Цій високий статус Центру передбачає пошук напрямів фінансування. В роботі запропоновано пропозиції щодо функціонування Центру підтримки розвитку малого бізнесу на умовах самофінансування. У зв'язку з цим розроблено гнучкі організаційні форми Центру, які дозволяють у його рамках організувати різноманітні інституційні конфігурації, що включають страхову компанію, іпотечний банк, лізингову компанію, аудиторську фірму. Таким чином створюються умови необхідної концентрації капіталу для сприяння підтримки розвитку малого бізнесу.

Завданнями страхових компаній малого підприємництва є здійснення на пільгових умовах страхування суб'єктів малого бізнесу, використовуючи пільги в порядку, встановленому законодавством. При цьому Фонд підтримки малого підприємництва міг би цілком чи частково компенсувати таким страховим компаніям недоотримані ними доходи страхування на пільгових умовах малих підприємств.

Лізингова компанія малого бізнесу мала б повноваження співпрацювати з Центром підтримки малого бізнесу і Регіональним фондом, сприяти малим підприємствам у придбанні устаткування.

Іпотечний банк малого бізнесу зміг би надавати кредити під заставу майна малих підприємств: споруджень, будинків, устаткувань, транспорту тощо, а також наукових результатів, винаходів, "ноу-хау", цінних паперів.

Обґрунтовано, що організацію Центру доцільно проводити на умовах спільної приватно-державної власності, в якій раціонально поєднуються капітали державної регіональної виконавчої влади з капіталами малого бізнесу.

На основі розробки Центром бізнес-планів, що пройшли незалежну експертизу, й інших необхідних документів створюються підстави до взаємодії з Регіональним фондом, який з державного боку здійснює фінансування (пільгове кредитування, надання гарантій тощо) деяких суб'єктів малого підприємництва. Таким чином розширюються джерела фінансування заходів з підтримки малого бізнесу. Вони складаються з: надходжень з національного і місцевого бюджетів; вирахувань від коштів у результаті приватизації державного майна; надходжень від банківських структур, підприємств і організацій; вирахувань від коштів у результаті

реєстрації підприємств; іноземних інвестицій. Центр разом з Фондом отримує у такому разі можливість пошуку, вивчення і підписання протоколів з вітчизняними й закордонними інвесторами; підтримувати постійні контакти і розширювати коло інвесторів для малого бізнесу; залучати інвестиції на власний розрахунковий рахунок під гарантії засновника, організувати роботу з банками, створювати позикові каси.

Концептуальна схема функціонування Центру підтримки розвитку малого бізнесу дає можливість чіткого структурування його діяльності. Оскільки перед Центром можуть поставати різні цілі, то він на кожну цільову орієнтацію повинен реагувати адекватно. Тобто будь яка цільова установка проходить крізь виділені у схемі Центру блоки. При цьому конфігурації злиття цих блоків може бути різноманітними, а їх кількість необмеженою. Оскільки на сучасному етапі цільова орієнтація діяльності головним чином зосереджено на проблемах сприяння проведенню державної політики в області формування ринкових відносин у регіоні, то з цих позицій основні функції зосереджуються на семи основних напрямки діяльності: 1) правовий захист малого бізнесу; 2) участь у формуванні політики області, спрямованої на розвиток конкуренції; 3) створення і ведення бази даних, яка включає в себе інформацію про наявні можливості щодо організації в регіоні нових підприємницьких структур; 4) проведення експертизи щодо оцінки підприємницьких ідей і бізнес-планів підприємців; 5) організація маркетингових досліджень; 6) надання конкретних консалтингових, аудиторських та інших послуг підприємцям; 7) контроль і спостереження за розвитком суб'єктів малого бізнесу.

Перший з перерахованих напрямів передбачає активну участь Центру в правовому захисті інтересів підприємств малого бізнесу. В цьому напрямку функція Центру орієнтована на підтримку пріоритетних для регіональних відтворювальних процесів підприємств малого бізнесу. Функціонально цей напрям включає наступні дії: аналіз актів органів законодавчої і виконавчої влади, здійснення власної політики через органи влади й управління; через засоби масової інформації, формування суспільної думки, що попереджає можливість прийняття актів, які перешкоджають розвитку малого бізнесу, а також включати питання законності ліцензування видів діяльності та інші.

Другий напрям діяльності Центру – участь у формуванні політики, спрямованої на розвиток конкуренції – функціонально обіймає такі види діяльності, як вивчення й аналіз регіонального ринку, класифікація підприємств і фірм за критеріями, щодо конкуренції, взаємодія з антимонопольними органами й Комітетом захисту прав споживачів, підготовка й проведення через органи влади й управління актів, спрямованих на обмеження монополій і створення конкуренції, допомога виробникам, які спромоглися випускати конкурентноздатну продукцію, робота з засобами масової інформації.

Третій напрям діяльності Центру пов'язаний з створенням на основі Регіональної програми необхідної бази даних, що включає інформацію про наявні можливості й умови формування в регіоні нових підприємницьких структур: вільних сировинних і трудових ресурсів, невикористаних виробничих площ, потужностях, незавершених будівництвом промислових і цивільних об'єктах тощо.

Ця функція Центру дуже складна і передбачає тісну співпрацю з адміністративною владою регіону у спільному розгляді таких питань як: визначення інтересів всіх галузей народного господарства; встановлення вимог до рівня соціального розвитку населення; виявлення наявності вільних економічних, природних і соціальних ресурсів; оцінка перспективності діючих і передбачуваних підприємств малого бізнесу; визначення раціональних форм використання наявної і потенційної резервної робочої сили; аналіз існуючої соціальної і виробничої інфраструктури;

Робота Центру в цьому напрямі передбачає також вивчення суспільної думки, взаємодію з органами законодавчої і виконавчої влади у визначенні пріоритетів і механізму пільг та здійснення заходів, спрямованих на надання пільг соціально значущим суб'єктам ринку.

Четвертий напрям діяльності Центру включає виконання функції експертної оцінки підприємницьких ідей і бізнес-планів. Ця робота передбачає проведення експертизи кредитних заявок на предмет доцільності, платоспроможності й ефективності інвестицій. В цьому разі діяльність Центру безпосередньо пов'язана з роботою Регіонального фонду підтримки малого підприємництва щодо одержання фінансової допомоги у Фонді. Тут закріплюється право одержання цієї допомоги лише за наявністю факту проходження підприємствами експертизи.

П'ятий напрям діяльності Центру пов'язано з функцією організації маркетингових досліджень, оскільки, як показує практика, маркетингове дослідження ринку є найскладнішим завданням для суб'єктів малого бізнесу.

Шостий напрям діяльності Центру підтримки малого бізнесу припускає роботу із суб'єктами малого бізнесу і безпосередньо з підприємцями. Ця діяльність Центру передбачає накопичення відповідного організаторського досвіду. Тут першою й дуже важливою функцією Центру є надання консалтингових, юридичних і правових послуг. Центр може надавати підприємцям юридичні консультації. Водночас організуються консультації з питань організації, економіки, технічного розвитку, екології тощо.

Разом із цим Центр передбачає наявність аудиторської функції, тобто у найскладніших економічних умовах надавати підприємцям оптимальний варіант рекомендацій щодо фінансової і ринкової поведінки.

Крім того Центр виконує функцію інформаційного забезпечення підприємців. З цією метою у Центрі створюється інформаційний фонд, що містить: дані про сировинні ресурси: характер, обсяг, злочинність, екологічні обмеження; характеристику умов у зоні можливого створення малого підприємства: наявні підприємства, можливість кооперації, транспорт, трудові ресурси, оренда, лізинг тощо; комплекс пропозицій щодо допомоги у виборі напрямів діяльності малого підприємства з погляду пріоритетних, тобто тих, що одержують найбільші фінансові пільги, а також каталог типових технологічних рішень майбутніх малих підприємств і їх основних техніко-економічних показників.

Однією з важливих функцій Центру є допомога малим підприємствам в організації управління та сприяння в підборі й підготовці кадрів. Для здійснення цієї функції Центру необхідно тісно співпрацювати з обласним, міським Центром зайнятості, а також формувати власний банк даних фахівців і робітників різних спеціальностей.

Крім того у цьому напрямку Центр виконує функцію організації навчання підприємців: створення шкіл менеджерів, семінарів, лекційних курсів і таке інше, залучення для цих цілей учених, провідних підприємців, керівників підрозділів адміністрацій міста й області.

Сьомий напрям діяльності Центру пов'язано з виконанням контрольних і спостережливих функцій. У цій частині діяльності Центру необхідно безупинно вести спостереження за малими підприємствами, які звертаються за допомогою. Цей матеріал слід постійно систематизувати та аналізувати, на основі якого можна коригувати і саму діяльність Центру, і опрацьовувати рішення, що сприяють створенню сприятливого клімату для розвитку малого бізнесу в регіоні, а також уточнити Регіональну програму дій.

Але підкреслюючи розгляд функціональних напрямків діяльності Центру слід відмітити, що виходячи з цільових установ можуть створюватися декілька функціональних гілок. Причому поєднання цих гілок можливо лише за умов упорядкування системи цільових установ діяльності саме у Центрі. Інших шляхів поки що не передбачається.

Звичайно, передбачити всі можливі надалі напрями й сфери діяльності не виявляється можливим. Щодо організаційної форми створення Центру підтримки малого підприємництва, то пропонується саме приватно-державна конфігурація з чітким розподілом функціональних обов'язків.

У просторово-територіальному відношенні Центр підтримки розвитку малого бізнесу варто розташовувати в обласному центрі, з філіями в районах області.

Таким чином, організаційно-економічний механізм підтримки розвитку малого бізнесу – це складна постійно діюча нерівноважна модель комплексних соціально-економічних дій і заходів, що орієнтована

на забезпечення балансу багатьох суб'єктів господарської діяльності. Організаційно-економічний механізм формується під впливом саме поведінки регіону.

5.3. Напрями вдосконалення Регіональної програми підтримки розвитку малого бізнесу

Регіональна програма підтримки розвитку малого бізнесу є постійно діючий документ, який орієнтовано на вирішення комплексних соціально-економічних проблем розвитку малого бізнесу. За своїм змістом вона повинна торкатися не лише проблем загального характеру щодо створення прийнятної для розвитку малого бізнесу середовища, а й у кожній період підкреслювати пріоритетні, урахування яких дозволяє постійно підтримувати високу ефективність дій, які у цих напрямках приймаються. Така програма повинна бути динамічною, швидко реагуючою на зміни у соціально-економічному середовищі регіону.

Таким чином у цьому параграфі методологічне розкриття сутності Регіональної програми підтримки розвитку малого бізнесу проводиться у двох площинах. З одного боку, це загальні структурні положення програми. З другого боку, це методологічне обґрунтування удосконалення деяких основоположних підпрограм, які на даний час виявляються більш пріоритетними, тому що орієнтовані на первинні ланки загального ланцюга дій, спрямованих на покращення соціально-економічних умов розвитку малого бізнесу. Як це виявлено, пріоритетними для малого бізнесу є орієнтації на: концентрацію малих капіталів, сприяння розвитку регіонального середовища у разі активізації відтворювальних процесів, зниження диспропорцій у розвитку малого бізнесу по районах області та покращення стану у сфері працевлаштування.

Щодо загальних положень, то слід у першу чергу підкреслити, що Регіональна програма підтримки розвитку малого бізнесу є складником програми соціально-економічного розвитку регіону, вона повинна узгоджуватись і поєднуватись з іншими програмами, які є чинними в регіоні й мають бути логічним продовженням регіональної програми попереднього періоду.

Загальні цільові орієнтири розвитку малого бізнесу в регіоні визначають структуру програми яка містить такі розділи:

1. Характеристика програми.
2. Головна мета програми й очікувані результати.
3. Впорядкування нормативного регулювання підприємницької діяльності.
4. Фінансово-кредитна та інвестиційна підтримка.

5. Ресурсне та інформаційне забезпечення, подальше формування інфраструктури.

6. Інноваційні проекти та пілотні програми.

Перший розділ програми надає результати фактичного матеріалу щодо проблем регіону. Він є підґрунтям до визначення головних шляхів досягнення цільових орієнтирів. У цій частині програми визначаються специфіка проблеми щодо розвитку малого бізнесу у регіоні й окреслюється взаємопов'язана система заходів з усунення недоліків і диспропорцій в розвитку регіону. Тут повинні аналізуватися також пріоритети соціально-економічного розвитку, прогнози розвитку регіональних потреб і фінансових ресурсів, результати аналізу економічного, соціального й екологічного стану регіону, міжрегіональні та міжнародні домовленості в контексті виявлення найбільш ефективної системи функціонування малого бізнесу.

У першому розділі програми розглядаються також питання включення населення регіону в активний процес покращення умов життя, формуванню потужного соціального прошарку власників.

Значна частина розділу повинна торкатися аналізу існуючих заходів з метою формування з них специфічно необхідних до умов регіону комплексів.

Типові заходи щодо поетапного подолання недоліків та диспропорцій шляхом забезпечення конкурсних умов реалізації малих підприємницьких проектів складається з деяких блоків. Перший блок заходів пов'язаний із запровадженням механізмів стимулювання депресивних територій регіону, та зниженням розриву в рівні їх розвитку. Другий блок орієнтований на перепрофілювання підприємств та випуск продукції, що користується платоспроможним попитом. Третій блок торкається залучення малих підприємств до участі в державних і регіональних замовленнях. Четвертий блок заходів пов'язаний зі створенням дієвого конкурентного середовища.

Другий розділ програми формує головну мету та основні завдання щодо розвитку малого бізнесу. Виходячи з теоретико-методологічних положень, що обґрунтовані, головна мета Регіональної програми це забезпечення розвитку і підтримку малого бізнесу в різних секторах економіки та створення для цього необхідних правових, організаційно-економічних умов. Основні завдання програми розкривають шляхи досягнення поставленої цільової орієнтації. Вони передбачають: максимальне поєднання інтересів суб'єктів підприємницької діяльності у регіоні; ефективне використання регіональних особливостей щодо вигідного географічного положення, природно-ресурсного потенціалу; широке залучення суб'єктів малого бізнесу до зменшення рівня безробіття та зниження соціальної напруженості в регіоні; наповнення

державного і місцевого бюджетів; насичення товарних ринків, вирішенню соціально-побутових проблем.

Третя частина програми передбачає створення умов щодо оптимального нормативно-правового регулювання розвитком малого бізнесу. Тут формуються умови щодо усунення правових, економічних та адміністративних перешкод у реалізації права на підприємницьку діяльність. Органи місцевого самоврядування під час розробки проектів та прийняття власних регуляторних актів повинні додержуватися принципів впорядкування нормативного регулювання підприємницької діяльності.

Сукупність заходів щодо забезпечення нормативно-правового поля включає досить значну кількість позицій. До них відносяться наступні:

- здійснення нормативного регулювання, адекватного рівню ринкових відносин;
- підготовка пропозицій з питань удосконалення чинного законодавства й нормативно-правової бази підприємництва;
- врахування ефективності впровадження регуляторних актів, оперативне реагування щодо їх наслідків;
- забезпечення гласності в процесі підготовки проектів регуляторних актів, що впливають на бізнесове середовище, ділову активність, права та інтереси підприємців;
- удосконалення методів податкової політики щодо суб'єктів підприємництва;
- забезпечення правового регулювання стягнення місцевих податків і зборів;
- передбачення регулярного розгляду органами місцевого самоврядування питань щодо встановлення реальних ставок фіксованого податку і вартості патентів, орендної плати за використання приміщень й обладнання, диференційованих за пріоритетністю галузей економіки;
- забезпечення контролю за діяльністю органів виконавчої влади з питань державної реєстрації, ліцензування;
- удосконалення механізмів фінансової та майнової підтримки малого підприємництва, включаючи контроль за цільовим використанням засобів допомоги;
- забезпечення правового регулювання порядку здійснення перевірок підприємницької діяльності контролюючими органами;
- передбачення заходів, спрямованих на недопущення випадків примусового залучення коштів суб'єктів підприємництва в фонди, не передбачені законодавством;
- забезпечення рівноправності підприємницької діяльності підприємствам усіх форм власності, сприяння створенню системи правового захисту підприємців;

– захист підприємництва від бюрократичного тиску, запровадження дисциплінарної та адміністративної відповідальності державних органів місцевої влади за порушення встановлених регуляторних процедур.

Четвертий розділ програми присвячено фінансово-кредитній та інвестиційній підтримки малого бізнесу. Цей напрям є одним з найважливіших завдань Регіональної програми. Заходи цього розділу програми спрямовуються на досягнення мети - створення в регіоні стабільної і гнучкої системи фінансово-кредитної підтримки, спрощення доступу малих підприємств до фінансово-кредитних ресурсів. У цьому розділі постає завдання – об'єднати фінансові можливості всіх джерел підтримки малого підприємництва в регіоні, створити оптимальні механізми ефективного цільового використання фінансових та інвестиційних ресурсів, залучення іноземних кредитів та інвестицій. Тут робиться прорахунок щодо компенсування дефіциту бюджетних асигнувань на цілі розвитку малого бізнесу. Комплекс заходів у цьому напрямку включає:

- формування ефективної мережі інфраструктури фінансово-кредитної підтримки малого бізнесу;
- використання спеціальних гарантійних фондів страхування наданих кредитів і диференційних кредитних ставок;
- запровадження пільгового оподаткування прибутку, отриманого за рахунок інноваційних заходів;
- впровадження гнучкої інвестиційної підтримки, орієнтованої на виробничу та інноваційну сфери;
- створення системи пільгового патентного та ліцензійного обслуговування малих підприємств;
- формування мережі франчайзингових компаній, надання консультаційних послуг у сфері франчайзингу через бізнес-центри, бізнес-інкубатори;
- створення розгалуженої системи лізингових компаній.

В умовах фінансової кризи і відсутності достатніх коштів в регіональному і місцевому бюджетах у програмі доцільно розглядати заходи, що забезпечують швидке повернення вкладених коштів. Крім того фінансова допомога в різноманітних її формах як важелів стимулювання розвитку і підвищення ефективності підприємницької діяльності повинна надаватись на основі селективної політики шляхом проведення конкурсів. Переваги повинні мати суб'єкти господарювання, які здійснюють свою діяльність на депресивних територіях або працюють у пріоритетних напрямках і здатні організувати нові робочі місця, освоїти виробництво імпортозамінюючої, конкурентоспроможної продукції, налагодити використання у виробництві місцевих ресурсів.

Безумовно, що досягнення цілей, що висунуті за програмою потребує накопичення внутрішніх і зовнішніх інвестиційних ресурсів,

удосконалення структури інвестиційних джерел та оптимізації напрямів їх вкладення. Інструментами реалізації цих завдань, що сприятимуть підвищенню довіри інвесторів і зменшенню ступеня ризику інвестування, поряд із наведеними є: інтенсивне оновлення основних фондів підприємств, розвиток системи лізингу машин і обладнання, виведення з експлуатації фізично спрацьованих основних фондів, запровадження ефективнішої системи страхування інвестиційних ризиків шляхом створення державних та недержавних страхових компаній за участі іноземних інвесторів. Значний потенціал інвестиційних ресурсів мають також домашні господарства. Впровадження системи заходів для посилення довіри населення до вітчизняних кредитно-фінансових установ сприятиме акумулюванню внутрішніх ресурсів.

Значне місце у програмі слід відводити на розробку механізму контролю використання фінансово-кредитних та інвестиційних коштів.

У п'ятому розділі програми слід визначити потреби в ресурсному та інформаційному забезпеченні виконання Регіональної програми. До комплексу заходів матеріально-технічної підтримки суб'єктів господарювання належать:

- формування фондів нежитлових приміщень, незавершеного будівництва і невстановленого обладнання та передача їх в оренду або власність підприємцям шляхом аукціонів і конкурсів;

- створення умов для розвитку товарних і фондових бірж, мережі прокату устаткування, техніки;

- створення мережі регіональних лізингових компаній для зменшення витрат малих і середніх підприємств;

- поліпшення умов ресурсного забезпечення малого підприємництва;

Окрема частина у п'ятому розділі присвячена важливому аспекту щодо підвищення кваліфікації кадрів малого підприємництва та навчання незайнятого населення регіону основам підприємницької діяльності. Тут передбачається комплекс заходів включаючи:

- організацію підготовки та перепідготовки кадрів місцевих органів управління та представників малого бізнесу для роботи в умовах ринкової економіки;

- розробку навчально-методичних матеріалів та посібників з основ малого бізнесу;

- запровадження системи консультативних послуг для підприємців з питань законодавства й оподаткування, менеджменту та маркетингу, надання допомоги підприємцям з розробці бізнес-планів;

- надання консультаційної та організаційної допомоги суб'єктам господарювання в агропромисловому комплексі з питань його реформування;

- створення мережі навчальних закладів з основ підприємницької діяльності;

- розробку спеціальних навчальних програм для залучення до підприємництва соціально незахищених категорій населення;
- розвиток системи фахових консультативних послуг для підприємців-фізичних осіб.

Щодо інформаційного забезпечення суб'єктів малого бізнесу, то у програмі передбачається розглядання та упорядкування досить специфічного комплексу заходів. В нього входять:

- створення єдиного реєстру суб'єктів підприємницької діяльності;
- забезпечення доступу суб'єктів підприємництва до ділової інформації;
- створення комп'ютерної мережі ресурсної й товарної бази та інвестиційних пропозицій;
- забезпечення публічного обговорення проектів регуляторних актів та своєчасне їх доведення до суб'єктів підприємницької діяльності;
- організація місцевих і регіональних виставок-ярмарків, участі підприємців у міжнародних конференціях, виставках, семінарах і конкурсах з метою обміну досвідом;
- видання інформаційних бюлетенів, довідників, широке використання можливостей телебачення і преси для оперативного інформування суб'єктів підприємництва;
- залучення до співпраці регіональної торгово-промислової палати з метою отримання підприємцями новітньої ділової інформації.

Суттєве місце у програмі займає проблема формування інфраструктури підтримки малого підприємництва. Рішення цієї проблеми орієнтовано на формування умов щодо забезпечення фінансової, матеріально-технічної, інформаційної, технологічної, консультативної, маркетингової підтримки. При цьому, однією з головних функцій інститутів інфраструктури є надання допомоги суб'єктам господарювання на початковому етапі діяльності в подоланні труднощів, пов'язаних з відсутністю достатніх знань, з питань ведення бізнесу, управлінського досвіду, комерційної інформації, доступу до кредитів та ін. Формування розвиненої інфраструктури повинно базуватись на таких принципах як: адекватність інфраструктури рівню розвитку малого підприємництва регіону і реальним потребам; раціональність територіального розміщення, пріоритетність актуальних проблем діяльності малих підприємств; доступність послуг для підприємців.

До сукупності об'єктів на базі яких створюється необхідна для регіону інфраструктура підтримки малого бізнесу відносяться: бізнес-центри, бізнес-інкубатори, технопарки, лізингові центри, фінансово-кредитні установи, фонди підтримки підприємництва, інвестиційні, інноваційні фонди і компанії, довірчі товариства, фондові і товарні біржі, інформаційно-консультативні установи, страхові компанії, аудиторські

фірми. Безумовно, що з метою вдосконалення інфраструктури до розв'язання проблем малого бізнесу слід ширше залучати саме науково-технічний потенціал регіону.

Значним фактором, який суттєво сприяє створенню стабільного підприємницького середовища є подальше вдосконалення мережі регіональних громадських і професійних об'єднань підприємців. Посилення ролі громадської складової підтримки підприємництва є ефективним механізмом посилення взаємодії регіональних і місцевих органів влади з самоврядними організаціями малого бізнесу на принципах зворотного зв'язку. Залучення її до розробки проектів нормативних актів, забезпечення громадського контролю за виконанням регуляторних процедур, співучасті в роботі конференцій, “круглих столів”, нарад, робочих груп, конкурсних комісій з обговорення бізнес-проектів, значно покращує зусилля щодо захисту інтересів малого бізнесу.

В наступному розділі програми “Інноваційні проекти та пілотні програми” дається розгорнута картина щодо необхідності розробки інноваційних проектів та пілотних програм, надається перелік, механізм їх експертної оцінки, форми та розмір фінансування.

Пріоритетні інноваційні проекти сприяють підвищенню конкурентоспроможності продукції малих підприємств, залученню в регіон коштів різноманітних інвесторів.

Пілотні програми розробляються як експериментальні й забезпечують базу для створення “мініполігонів”, технопарків, технополісів, бізнес-інкубаторів та інших структур підвищення виробничо-інноваційного потенціалу малого підприємництва. Спеціальні програми спрямовані на здійснення післяприватизаційної підтримки (програми реструктуризації підприємств, технічної допомоги з продажу землі підприємствам, приватизації об'єктів незакінченого будівництва) а також розширення можливостей фінансування діяльності суб'єктів малого підприємництва.

Щодо організаційного механізму управління реалізацією програми необхідно підкреслити, що він передбачає різноманітні форми. Наприклад, постійно діючі й тимчасові громадські органи управління (координаційні ради, комісії, робочі групи), а також створювані з метою реалізації її напрямів госпрозрахункові формування – фонди, об'єднання, асоціації, окремі малі підприємства. Крім того, за необхідності, Ради народних депутатів мають право створювати відповідні комісії, комітети, депутатські групи для загального керівництва програмою, включаючи внесення змін і контроль за ходом реалізації.

Виконання регіональної програми повною мірою можливе лише за умови стабільності фінансування її складників. Фінансове забезпечення програми включає визначення джерел фінансування її заходів. До них

відносяться: кошти регіональних і місцевих бюджетів, кошти всеукраїнського і регіонального фондів підтримки підприємництва, інших фондів, кошти регіональних центрів зайнятості, кредити банків, кошти, отримані від приватизації, іноземні інвестиції, кошти регіональних громадських об'єднань підприємців, добровільні внески фізичних та юридичних осіб та інших організацій, зацікавлених в реалізації програми або окремих її заходів.

На основі всебічного використання загальних положень розроблені методологічно обґрунтовані пропозиції щодо удосконалення Регіональної програми підтримки розвитку малого бізнесу в Херсонській області.

Основною метою розробки цієї програми є реалізація політики, спрямованої на розвиток малого бізнесу і забезпечення рівних умов участі суб'єктів підприємницької діяльності всіх форм власності у розв'язанні завдань з соціально-економічного розвитку області.

Виходячи з основної мети, формуються пріоритетні завдання розвитку малого бізнесу. Вони полягають у:

- збільшенні кількості діючих суб'єктів підприємницької діяльності малого бізнесу;
- збільшенні чисельності працюючих у малому бізнесі, створення нових робочих місць;
- збільшенні надходжень до всіх рівнів бюджетів;
- забезпечення інформаційної та методологічної підтримки розвитку підприємництва.

Виходячи з аналізу розвитку малого бізнесу у Херсонській області в програмі слід визначити наступний комплекс заходів:

- формування конкурентного середовища для забезпечення розвитку економіки області;
- визначення пріоритетних напрямів розвитку підприємництва в області;
- створення системи підтримки підприємництва з визначенням джерел та методів адресної допомоги;
- інформаційна та методологічна підтримка підприємництва;
- забезпечення продуктивної співпраці підприємств різних форм власності у пріоритетних напрямках розвитку економіки області.

Попередні розрахунки показали, що для реалізації пріоритетного комплексу необхідні кошти. Обсяги необхідних на фінансування заходів коштів складає 10 млн. грн. За джерелами фінансування ці обсяги коштів рекомендується розподілити наступним чином: міський бюджет – 2 млн. грн.; Український фонд підтримки підприємництва – 1 млн. грн.; власні ресурси організацій та підприємств - учасників програми, іноземні інвестиції, інші інвестиції – 7 млн. грн.

Проекти конкретних завдань з реалізації проблем пріоритетних напрямів за участі суб'єктів малого підприємництва, включені до програми повинні бути спрямовані на довгострокові галузеві та державні програми.

Програма ґрунтується на положеннях Конституції України, Закону України “Про підприємництво”, Закону України “Про власність”, Закону України “Про господарські товариства”, Закону України “Про державну підтримку малого підприємництва”, Закону України “Про Національну програму сприяння розвитку малого підприємництва в Україні”.

Дослідження показують, що для Херсонської області пріоритетними у програмі є наступні підпрограми:

1. Підпрограма упорядкування нормативного регулювання підприємницької діяльності.
2. Підпрограма фінансово-кредитної та інвестиційної підтримки.
3. Підпрограма ресурсного та інформаційного забезпечення, подальшого формування інфраструктури.
4. Підпрограма працевлаштування населення через самозайнятність (підприємництво).

В цілому зміст підпрограм спрямовано на загальну мету програми, тому й пріоритетними напрямками підтримки малого бізнесу Херсонської області є: нормативно-правовий; фінансово-кредитний; щодо створення та розвитку матеріально-технічної бази; забезпечення доступу до сучасних технологій і “ноу-хау”; підтримки менеджменту, маркетингу і кооперації; щодо сприяння розвитку недержавної інфраструктури; сприяння в захисті інтересів малого бізнесу, безпеці й соціальному захисті підприємців; формування цивілізованого соціально-психологічного середовища щодо малого бізнесу.

Стосовно аналізу, до пріоритетних галузей, які приносять значний швидкий прибуток, у Херсонській області відносяться: виробництво продуктів харчування; надання побутових послуг та транспортних послуг; туризм та рекреація, готельний бізнес; послуги в сфері житлово-комунального господарства; створення відповідної інфраструктури транспортного та пришляхового обслуговування на стратегічних транспортних коридорах; впровадження інноваційних проектів та сучасних інформаційних технологій.

Розвиток вказаних напрямів забезпечує підтримку росту підприємницьких структур шляхом впровадження інноваційних проектів та сучасних інформаційних технологій, що і повинно бути передбачено в регіональній програмі інвестиційно-інноваційного розвитку області.

Щодо змісту першою підпрограми “Упорядкування нормативного регулювання підприємницької діяльності”, слід підкреслити, що в нових умовах господарювання у Херсонській області, вона повинна формуватися на сукупності наступних положень:

– створенні належних умов для діяльності підприємницьких структур, у тому числі в сфері дерегулювання підприємницької діяльності;

– ґрунтовному аналізі ефективності впровадження законодавчо-правових актів, місцевих нормативних документів щодо їх впливу на ділову активність в області, вирішення конкретних проблем підприємців та розробка необхідних пропозицій;

– удосконалення діючої системи отримання технічних умов та узгоджень проектної документації для новостворених підприємницьких структур;

– розробці нових, адекватних до економічної ситуації регіону, пропозицій до нормативної бази щодо надання суб'єктам малого підприємництва на пільгових умовах приміщень виробничого призначення;

– формування реєстру об'єктів незавершеного будівництва з метою активізації процесів приватизації в області, надання довгострокових виробничих потужностей, росту кількості нових робочих місць;

– залучення широкого кола громадськості до участі в формуванні нових та внесення змін до чинних законодавчих актів, що регламентують підприємницьку діяльність.

Співставлення сукупності пріоритетних завдань та заходів щодо покращення нормативного регулювання малим бізнесом представлено нами у табличному вигляді (табл. 5.1).

Таблиця 5.1

Заходи підпрограми “Упорядкування нормативного регулювання підприємницької діяльності”

№	Пріоритетні завдання	Заходи
1	2	3
1.	Створення більш сприятливого середовища для розвитку малого підприємництва.	Аналіз існуючого стану в сфері регулювання, створення й діяльності малого підприємництва.
2.	Удосконалення діючої системи отримання технічних умов та узгоджень проектної документації.	Участь у розробці спрощеного реєстраційного механізму для суб'єктів малого підприємництва та процесу припинення їх діяльності.

3.	Планування та аналіз ефективності впровадження регуляторних актів щодо їх впливу на ділову активність.	а. Забезпечення контролю за виконанням законодавчих та нормативних документів у межах правового поля своєї діяльності. б. Забезпечення погодження проектів регуляторних актів. в. Розробка, подача пропозицій щодо змін у законодавчих і нормативних документах із питань малого підприємництва.
4.	Нормативно-правове забезпечення.	Доведення до органів, що займаються розвитком та підтримкою підприємництва, законодавчих і нормативних документів, що регулюють підприємницьку діяльність.
5.	Надання суб'єктам підприємницької діяльності приміщень на пільгових умовах.	Уведення пільгових ставок за оренду вільних площ виробничого призначення при наданні суб'єктам малого підприємництва.
6.	Інформування громадськості щодо проблем підприємництва.	Висвітлення проблем малого підприємництва в засобах масової інформації.

Продовження таблиці 5.1

1	2	3
7.	Недопущення правових порушень у ході роботи підприємницьких структур.	Своєчасно доводити до підприємництва зміст нормативно-правових актів, директивних листів з питань їх діяльності. Своєчасно розглядати скарги підприємців та приймати відповідні рішення.
8.	Методично-роз'яснювальна робота з питань підприємництва.	Проведення семінарів, нарад з питань доведення та роз'яснення законодавчих актів, що регулюють підприємницьку діяльність.

Співставлення, що надано у табл. 5.1 надасть певну конкретизацію дій щодо підтримки малого бізнесу. Заходи підпрограми дають можливість поставити на належний рівень роботу органів державної реєстрації суб'єктів підприємницької діяльності та забезпечити інформування населення області щодо створення та функціонування підприємств малого бізнесу. Крім того мають розв'язання питання

перегляду власних регуляторних актів та їх дотримання вимогам чинного законодавства (в разі внесення змін). Підпрограма активізує роботи рад підприємців, що сприятиме співпраці державних органів з прошкою підприємництва та забезпечуватиме їх вплив на прийняття нормативно-правових актів щодо малого бізнесу.

Виконання заходів, що надані у підпрограмі дають можливість підприємницьким структурам підвищити їх правову компетенцію.

Друга підпрограма, що є пріоритетною для Херсонської області є “Фінансово-кредитна та інвестиційна підтримки”. Мета підпрограми спрямована на фінансове забезпечення пріоритетних соціально значущих напрямів діяльності малого підприємництва; надання рівного доступу до фінансових ресурсів різноманітних суб’єктів господарювання малого бізнесу та розвиток мікрокредитування в області. Співставлення пріоритетних завдань та заходів щодо Херсонської області надано нами у табл. 5.2.

Виконання цієї підпрограми ускладнюється тим, що у Херсонській області склалась дуже напружена ситуація, що гальмує розвиток малого бізнесу. Тут слід підкреслити і недосконалість законодавства з питань розвитку підприємництва; і великі податки, що змушує деяких суб’єктів підприємництва йти в тіньову економіку; і недостатня державна фінансово-кредитна підтримка та відсутність стимулів для інвестицій.

Таблиця 5.2

Заходи підпрограми “Фінансово-кредитної та інвестиційної підтримки”

№	Пріоритетні завдання	Заходи
1	2	3
1.	Створення джерел фінансування та надання гарантій малим підприємствам.	Створення Центру підтримки малого підприємництва в м. Херсон.
2.	Надання фінансової підтримки для започаткування підприємницької діяльності.	Визначення системи та методики субсидювання початку діяльності безробітних, які захистили бізнес – плани. Доведення інформації до зацікавлених верств населення.
3.	Створення додаткових можливостей доступу малого підприємництва до кредитних ресурсів.	Посередництво в залученні банків, інвестиційних фондів, приватних інвесторів для фінансування малого підприємництва.

4.	Підтримка проектів розвитку малого підприємства	Проведення конкурсу бізнес-планів підприємницької діяльності серед молоді та студентства, забезпечення участі переможців у Всеукраїнському конкурсі, переможці якого матимуть змогу реалізувати свою власну справу за рахунок гранту організаторів конкурсу.
5.	Удосконалення методів податкової політики щодо суб'єктів підприємництва в межах повноваження місцевих органів влади.	Розробка пропозицій та підготовка відповідних рішень для впровадження механізму пільгового оподаткування суб'єктів підприємництва в частині місцевих податків: встановлення ставок спеціального торгового патенту для малих підприємств, розповсюдження експерименту з запровадження спеціального патенту.

Але для досягнення позитивних результатів необхідно створювати сприятливі соціально-економічні умови. До основних факторів, що орієнтовані на вирішення цієї проблеми є: стабільність державної економічної та соціальної політики, що стимулює підприємницьку діяльність; сприятливий податковий режим, який є дійовим фактором виникнення нових і розвитку інших підприємств; наявність розвинутої інфраструктури, а саме фінансової та кредитно-банківської систем, фондових і товарних бірж, інноваційних центрів тощо.

В умовах кризового стану економіки в сфері розвитку та підтримки підприємництва в області постає одне з головних питань щодо ініціювання залучення коштів місцевих бюджетів, асоціацій, громадських об'єднань, підприємців для фінансування проектів, які відповідають місцевим пріоритетам. Через брак достатніх коштів в місцевому бюджеті в Програмі слід надавати перевагу галузям із швидким оборотом капіталу та власним коштам.

Третя пріоритетна для Херсонської області підпрограма це – підпрограма “Ресурсного та інформаційного забезпечення подальшого формування інфраструктури”.

Дослідження показують, що підпрограма повинна будуватися на сукупності орієнтирів до яких належать: ефективне використання не завантажені виробничі потужності; організація мережі недержавних оптових та дрібнооптових баз, ринків, транспортно-експедиційних, складських фірм для обслуговування малих підприємств; використання малими підприємствами банку новітніх технологій; демонстрація продукції, товарів, технологій, в тому числі ноу-хау, технічної,

комерційної та іншої документації; створення інформаційної бази даних чинного законодавства з питань підприємництва.

Співставлення пріоритетних завдань та заходів підпрограми, що розглядається, надано у табл.. 5.3.

Таблиця 5.3

Заходи підпрограми “Ресурсного та інформаційного забезпечення подальшого формування інфраструктури”

№	Пріоритетні завдання	Заходи
1	2	3
1.	Підтримка створення та розвитку матеріально-технічної бази малих підприємств.	Проведення інвентаризації невикористовуваних вільних площ комунального майна для подальшої передачі малим підприємствам.
2.	Формування реєстру об’єктів незавершеного будівництва.	Проведення інвентаризації об’єктів незавершеного будівництва, розташованих на території області, з метою передачі їх в оренду або власність підприємцям шляхом регіональних аукціонів і конкурсів.
3.	Забезпечення активізації процесів приватизації.	Інформування через засоби масової інформації суб’єктів підприємницької діяльності про перелік підприємств та об’єктів, що підлягають приватизації, умови їх продажу.

Продовження табл. 5.3

1	2	3
4.	Сприяння процесу виділення земельних ділянок для розвитку малого підприємництва в агропромисловому комплексі.	Удосконалення діючої системи отримання технічних умов та узгоджень проектної документації для новостворених підприємницьких структур.
5.	Сприяння в демонстрації продукції, технологій, в тому числі ноу-хау, технічної, комерційної документації з метою вдосконалення поширення досвіду.	Проведення постійно діючих виставок, виставок-ярмарок.

6.	Сприяння в зменшенні ризику та скороченні витрат при впровадженні сучасних технологій і “ноу-хау”.	Допомога в підготовці техніко-економічних обґрунтувань проектів, до інвестиційних досліджень, супровідної документації.
7.	Створення та ведення банків інформації.	А. Ведення єдиного реєстру суб'єктів підприємницької діяльності з урахуванням організаційно-правових форм господарювання в розрізі районів Б. Забезпечити ведення статистичного бюлетеня з розвитку підприємництва в області з аналізом та оцінкою економічного стану малого підприємництва
8.	Створення інформаційної бази даних чинного законодавства з питань підприємництва.	Узагальнення інформації щодо правових норм діяльності МП, законодавчих норм, вимог і стандартів для надання консультаційної допомоги суб'єктам малого підприємництва.
9.	Впорядкування ліцензійної діяльності підприємств, що займаються металобрухтом.	Проводити аналіз видачі ліцензій та контроль ліцензійної діяльності з металобрухту.
10.	Забезпечення доступності інформації.	Підтримка роботи безкоштовної телефонної довідкової служби “Бізнес-довідка”.
11.	Залучення громадськості до участі у формуванні нових та внесення змін до діючих законодавчих актів, що регулюють підприємницьку діяльність.	Забезпечення публічного обговорення проектів регуляторних актів.
12.	Створення системи накопичення даних з розвитку малого підприємництва в області.	Проводити збір та узагальнення інформації щодо діяльності суб'єктів малого підприємництва.

Продовження табл. 5.3

1	2	3
13.	Надання консультаційних послуг.	Організація індивідуальних консультацій підприємцям з питань малого бізнесу.

14.	Забезпечення сприятливих умов для розвитку торгівлі.	а. Надання допомоги та сприяння в організації мережі недержавних оптових та дрібнооптових баз, ринків, транспортно-експедиційних, складських фірм для обслуговування малих підприємств і підприємців. б. Здійснення заходів щодо впорядкування торгівлі на вулицях та ринках.
15.	Підтримка і розвиток інформаційних структур.	Надання послуг підприємницьким структурам з використанням Всесвітньої інформаційної мережі "ІНТЕРНЕТ"
16.	Сприяння з одержанні сучасного досвіду, знань та навичок у веденні бізнесу.	Підтримка і розвиток навчальних закладів, орієнтованих на вивчення основ підприємництва, економіки.
17.	Підготовка рекомендацій для суб'єктів малого підприємництва у сфері особистості й власності.	Проведення семінарів-навчань з посадовими особами підприємницьких структур з питань законодавчо-нормативного забезпечення.
18.	Підтримка засобів масової інформації, що спеціалізуються в сфері малого підприємництва	а. Інформування підприємців через засоби масової інформації, районні та міські газети, радіомовлення. б. Створення програм на Херсонській обласній державній телерадіокомпанії про розвиток малого підприємництва.
19.	Організація і фінансування заходів щодо підготовки, перепідготовки і підвищення кваліфікації персоналу для малих підприємств.	Сприяння підготовці управлінських кадрів для сфери підприємництва.
20.	Організація консультаційної та інформаційної підтримки міжрегіональної та зовнішньоекономічної діяльності.	Консультаційна та інформаційна підтримка МП з питань міжрегіональної та зовнішньоекономічної діяльності.
21.	Залучення малого підприємництва до міжрегіональної й зовнішньоекономічної діяльності.	Залучення до прийняття участі суб'єктів малого підприємництва в міжнародних виставках продукції, товарів, технологій.

Слід підкреслити, що для виконання цієї підпрограми у Херсонській

області є усі підстави. В області вже існує мережа банківських установ, бірж, агентств нерухомості, Центру сертифікатних аукціонів, оптових та оптово-роздрібних баз тощо. Однак діяльність цих структур в основному сконцентрована в м. Херсоні й потребує розгортання в районах області. Саме для цього програмні заходи спрямовані на розвиток організаційного та матеріально-технічного забезпечення малого бізнесу. У сфері розвитку та підтримки підприємництва в області діються деякі кроки у вирішуванні питань створення мережі ринкової інфраструктури, яка оптимально стимулює подальший розвиток підприємництва в області. Так в області триває інвентаризація не використовуваних, вільних виробничих площ державних, комунальних підприємств, обладнання та іншого майна підприємств малого бізнесу. Вживаються заходи щодо передачі їх на пільгових умовах суб'єктам малого підприємництва. Крім того в області запроваджується практика надання консультаційної та організаційної допомоги суб'єктам господарювання. З метою сприяння розвитку підприємницької діяльності, створення нових робочих місць, виконання регіональних завдань підтримки підприємництва, а також розвитку самостійної зайнятості як одного з активних засобів підтримки безробітних, у центрі зайнятості надається інформація з зразками документів, які необхідно надати для одержання безпроцентної позики для здійснення підприємницької діяльності.

На сучасному етапі Херсонська Облдержадміністрація проводить певну роботу щодо організації місцевих і регіональних виставок-ярмарків, участі підприємців в міжнародних конференціях, семінарах і конкурсах з метою обміну досвідом, використання інноваційних ідей, "ноу-хау".

В цілому очікується, що виконання заходів суттєво покращить інформаційне та матеріально-технічне забезпечення малого бізнесу в області.

Четверта пріоритетна підпрограма для Херсонської області є підпрограма "Працевлаштування населення через самозайнятність /підприємництво/". Метою підпрограми є сприяння рішенню загальної проблеми безробіття для області. Співставлення пріоритетних на даних час для Херсонської області завдань та заходів з позиції дослідження надано у табл. 5.4.

Очікується, що здійснення заходів підпрограми суттєво підвищить якість підготовки спеціалістів підприємницьких структур, дасть можливість населенню області глибше ознайомитися з основами підприємництва, менеджменту, маркетингу, передовим досвідом зарубіжних країн. Результатами майбутнього виконання цієї підпрограми є: збільшення коефіцієнта практичного застосування сучасних вітчизняних розробок; працевлаштування безробітних та молоді; забезпечення підприємств кваліфікованим персоналом; створення нових

підприємств і напрямів бізнесу та їх забезпечення реальними бізнес-планами; створення необхідної інфраструктури та одержання досвіду для подальшої діяльності програми.

Таблиця 5.4

Заходи підпрограми “Працевлаштування населення через самозайнятність (підприємництво)”

№	Пріоритетні завдання	Заходи
1	2	3
1.	Виявлення потенціальних підприємців для створення нових підприємств і напрямків бізнесу. Забезпечення підприємств кваліфікованим персоналом. Працевлаштування безробітних та молоді.	Відбір потенціальних менеджерів і підприємців з числа безробітних і молоді та формування груп для одержання бізнес освіти. Добір менеджерів і спеціалістів для існуючих підприємств. Проведення тренінгів “Пошук роботи. Рекомендації з працевлаштування”.
2.	Активізація підприємницької діяльності в галузі високих технологій.	Організація доступу підприємців, які мають бажання і можливості застосувати інновації у власному бізнесі, до банку даних винаходів, інновацій, ноу-хау і бізнес – ідей, що мають практичне застосування в регіональному бізнесі.
3.	Підготовка потенційних підприємців з одержанням необхідних знань і навичок для реалізації бізнес ідей та розробки бізнес-планів. Підготовка кваліфікованого персоналу для існуючих підприємств.	Проведення комплексного навчання за курсом “Основи підприємництва”. Надання консультацій при розробці бізнес плану.
4.	Створення нових підприємств і напрямків бізнесу. Інвестування нового бізнесу.	Експертиза розроблених бізнес-планів. Прийняття рішень з інвестування нових бізнес-планів.
5.	Сприяння у веденні нового бізнесу для мінімізації помилок та зменшення постійних витрат.	Робота нових підприємств і напрямків бізнесу під наглядом і контролем фахівців протягом 2-3 років з метою здобуття необхідних навичок для подальшої самостійної діяльності.

Очікується, що здійснення заходів підпрограми суттєво підвищить якість підготовки спеціалістів підприємницьких структур, дасть можливість населенню області глибше ознайомитися з основами підприємництва, менеджменту, маркетингу, передовим досвідом зарубіжних країн. Результатами майбутнього виконання цієї підпрограми є: збільшення коефіцієнта практичного застосування сучасних вітчизняних розробок; працевлаштування безробітних та молоді; забезпечення підприємств кваліфікованим персоналом; створення нових підприємств і напрямів бізнесу та їх забезпечення реальними бізнес-планами; створення необхідної інфраструктури та одержання досвіду для подальшої діяльності програми.

В цілому розрахунки дають можливість стверджувати, що впровадження наукових пропозицій у регіональну програму підтримки розвитку малого бізнесу Херсонської області дозволить забезпечити:

- доведення кількості малих підприємств до 4,5 одиниць на 1000 чоловік населення області;
- створення додаткових робочих місць і підвищення зайнятості населення у розмірі 2900 одиниць;
- доведення чисельності працівників малих підприємств до 8% від загальної кількості працівників, зайнятих у народному господарстві;
- збільшення обсягів реалізованої малими підприємствами продукції, робіт, послуг до 30% від загального обсягу реалізації;
- забезпечення малого бізнесу необхідною інфраструктурою та створення для нього конкурентного середовища.

Таким чином, надані у даному параграфі наукові пропозиції щодо удосконалення Регіональної програми підтримки розвитку малого бізнесу, надають бачення наявних перспектив підвищення ролі малого бізнесу у створенні ефективної регіональної економіки Херсонської області.

СПИСОК ВИКОРИСТАНИХ ДЖЕРЕЛ

1. Закон України “Про бухгалтерський облік і фінансову звітність в Україні” // Відомості Верховної Ради України. – 1999. – №17. – С. 158-161.
2. Закон України “Про власність” // Відомості Верховної Ради України. – 1991. – №20. – С. 523-537.
3. Закон України “Про господарські товариства” // Відомості Верховної Ради України. – 1991. – №49. – С. 1403-1424.
4. Закон України “Про державну підтримку малого підприємництва” // Відомості Верховної Ради України. – 2000. – №51-52. – С. 1057-1060.
5. Закон України “Про Національну програму сприяння розвитку малого підприємництва в Україні” // Відомості Верховної Ради України. – 2001. – №7. – С. 148-159.
6. Закон України “Про підприємництво” // Відомості Верховної Ради України. – 1991. – №14. – С. 354-360.
7. Закон України “Про підприємства в Україні” // Відомості Верховної Ради України. – 1991. – №24. – С. 611-629.
8. Закон України “Про спрощену систему оподаткування, обліку та звітності суб’єктів малого підприємництва” // Відомості Верховної Ради України. – 1998. – №14. – С. 367-379.
9. Абалкин Л.И. Заметки о российском предпринимательстве. – М.: Прогрес-Академия, 1994. – 128 с.
10. Абрамов В. Предприятия, малый бизнес и рыночная конкуренция // Экономика Украины. – 1995. – № 11. – С. 67-72.
11. Авксентьев Ю.А. Кужель А.В. Украина. Год 1999 – время предпринимательства. – К.: НАН Украины; СОПС Украины, 1999. – 128 с.
12. Алимova Т. Малый бизнес в зеркале официальной статистики // Вопросы экономики. – 1994. – № 11. – с. 133-142.
13. Афанасьев В. Малый бизнес: проблемы становления // Российский экономический журнал. – 1993. – №2. – С.59-60.
14. Безверхая О.В. Малый и средний бизнес города. // Негоциант. – 1997. – №29. – С. 5-6.
15. Безверхая О.В. Оценка малого бизнеса в составе хозяйственного комплекса региона // Регион: проблемы и перспективы. – 1997. – №2. – С. 19-22.
16. Благодатний В.І. Мармуль Л.О. Основи підприємництва та агробізнесу: Навчальний посібник. – Херсон: Айлант. – 2002. – 274 с.

17. Блинов А.О. Малое предпринимательство. Организационные и правовые основы деятельности. – М., 1997. – 336 с.
18. Боголюб Р., Карич И. Характеристики и значения малого бизнеса // Экономика, закон, рынок. – 1994. – №4. – С. 27-29.
19. Бойко И.В. Япония, США, и проблемы перехода к рынку в России // Вестник Дальневосточного отделения РАН.– 1992.– №1-2.– с. 15-18.
20. Бро Г.Г., Шнайман Л.М. Математические методы экономического анализа на предприятии. – М.: Экономика, 1976. – 183 с.
21. Бухгалтерський фінансовий облік: Навчальний посібник / За ред. Ф.Ф. Бутинця. – Житомир: ЖІТІ, 2001. – 437 с.
22. Буянкина А.Н. Малый бизнес: государственное регулирование. – М., 1998. – 277 с.
23. Вакуров П., Заславский С. Объединение малых и средних предприятий // Вопросы экономики. – 1994. – №11. – С 142-151.
24. Варналій З.С. Державна політика підтримки малого підприємництва: Монографія. – К.: НІСД, 1996. – 130 с.
25. Варналій З.С. Малий бізнес України: у цифрах і фактах. – К.: ФПУ, 1995. – 32 с.
26. Виноградарська А. Розвиток малого підприємництва // Економіка України. – 1999. – №2. – С. 38-40.
27. Воротіна Л.І. Малий бізнес та підприємництво як засіб адаптації до ринкових форм господарювання. – К.: Знання, 1996. - 36 с.
28. Воротіна Л.І. Розвиток підприємництва в економіці України // Вісник Київського університету. Економіка. К.: 1994. – С. 39-50.
29. Долан Э.Дж., Линдсей Д. Рынок: микроэкономическая модель: пер. с англ. В. Лукашевича и др. – С.-Пб.: Экономическая школа, 1992. – 496с.
30. Друкер П. Як забезпечити успіх у бізнесі: новаторство і підприємництво /Пер. з англ. В.С.Гуля. – К.: Україна, 1994. – 319 с.
31. Друкер П.Ф. Рынок: как выйти в лидеры. Практика и принципы. – М.: Бук Чембэр Интернэшнл, 1992. – 352 с.
32. Дупай М.М., Денчук П.Н., Питель С.В. Організація, облік, звітність та оподаткування малого бізнесу: Навчальний посібник. – Тернопіль: Астон, 2002. – 222 с.
33. Жук А. Малый бизнес в мире и в Украине // Экономика Украины. – 1995. – №7. – С. 31-35.
34. Завгородний В.П. Настольная книга бухгалтера малого бизнеса. – К.: Дакор, 2000. – 608 с.
35. Карсекін В., Миска В., Білик В. Мале підприємництво: проблеми і перспективи // Економіка України. – 1995. – №10. – С. 72-74.

36. Кантильон Р. Опыт о природе торговли. – М.: Соцэкгиз, 1959. – 120 с.
37. Киселев А.П. Предпринимательство и его роль в развитии экономики. – К.: Либра, 1993. – 245 с.
38. Киселев А.П. Теория и практика современного бизнеса. – К.: Либра, 1995, – 248 с.
39. Кубай Н.Є. Фінансові аспекти державної підтримки малого бізнесу в Україні // Фінанси України. – 1998. – №5. – С. 116-120.
40. Макконелл К., Брю С. Экономикс. Принципы, проблемы и политика: Пер. с англ. 2-го изд. – М.: Республика, 1992. – Т.2. – 400 с.
41. Максимова Н.А. Малый и средний бизнес: принципы и методы управления. – Сумы.: Казацкий вал, 1998. – 54 с.
42. Мамутов В.К. Предприятие и материальная ответственность. – К.: Наукова Думка, 1971. – 191 с.
43. Маршалл А. Принципы экономической науки, т. III. / Пер. с англ. – М.: Прогрес, 1993. – 352 с.
44. Маршалова А.С., Новоселов А.С. Основы теории регионального воспроизводства. – М.: Экономика, 1998. – 192 с.
45. Мочерний С.В., Устенко О.А., Чоботар С.І. Основи підприємницької діяльності: Підручник. – К.: Видавничий центр “Академія”, 2001. – 280 с.
46. Мягков П.А. Малые предприятия.– М.: Экономика, 1992.– 152 с.
47. Невелєв О. М. Мале підприємництво в регіоні. Економічні та правові засади. – К., 1998. – 252 с.
48. Організація бухгалтерського обліку: Навчальний посібник / Ф.Ф. Бутинець, О.В. Олійник, М.М. Шигун, С.М. Шулепова. – Житомир: ЖІТІ, 2001. – 576 с.
49. Орлов А. Малое предпринимательство: старые и новые проблемы // Вопросы экономики. – 1997. – №4. – С. 132-141.
50. Разумнова И.И. Мелкие фирмы в США: экономика и управление. – М.: Наука, 1989. – 60 с.
51. Реверчук С.К. Малий бізнес: методологія, теорія і практика. – К.: ІЗМН, 1996. – 192 с.
52. Самуельсон П. Економіка: Підручник. – Львів: Світ, 1993. – 496 с.
53. Смит А. Исследование о природе и причинах богатства народов. - М.: Соцэкгиз, 1962. – 685 с.
54. Сэй Ж.Б. Трактат политической экономии. – М.: 1996. – 126 с.
55. Тюнен Й. Изолированное государство: Пер. с нем. /Под ред. А.А. Рыбникова М.: Экономическая жизнь, 1926. – 160 с.

56. Удосконалення методів економічного регулювання та форм підтримки малих підприємницьких структур на регіональному рівні / Під ред. С.І. Дорогунцова, Б.М. Данилишина. – К.: НАН України; Рада по вивченню продуктивних сил України, 1998. – 29 с.
57. Хайек Ф. Дорога к рабству /Пер. с англ. М.В. Гнедовского. - М.: Экономика МП Эконов, 1992. – 176 с.
58. Хайек Ф. Конкуренция как процедура открытия // Мировая экономика и международные отношения. – 1989. – №12. – С.14.
59. Шурус А. Мелкие и средние предприятия в народном хозяйстве ФРГ // Российский экономический журнал. – 1993. – №3. – С. 78-88.
60. Шурус А. Субъекты малого предпринимательства и система его государственной поддержки // Российский экономический журнал. – 1996. – №5,6. – С. 65-76.
61. Шумпетер И. Капитализм, социализм, демократия. – М.: Экономика, 1995. – 540 с.
62. Шумпетер И. Теория экономического развития. –М.: Прогресс, 1982. – 455 с.

ЗМІСТ

Вступ	4
Розділ 1. Теоретико-методичні основи розвитку суб'єктів малого бізнесу	6
1.1. Малий бізнес в організаційно-економічній системі регіону	6
1.2. Функції малого бізнесу в формуванні сталого економічного середовища регіону	32
1.3. Основи методики дослідження розвитку малого бізнесу	38
Розділ 2. Сутність та організація суб'єктів малого бізнесу	46
2.1. Організаційно-правові форми малого бізнесу	46
2.2. Організація підприємницької діяльності	52
2.3. Заснування власної справи суб'єктів малого бізнесу.....	58
Розділ 3. Облік, звітність та оподаткування суб'єктів малого бізнесу.....	69
3.1. Організаційні основи побудови бухгалтерського обліку.....	69
3.2. Звітність суб'єктів малого бізнесу	79
3.3. Оподаткування суб'єктів малого бізнесу.....	92
Розділ 4. Аналіз розвитку суб'єктів малого бізнесу регіону	101
4.1. Малий бізнес і його роль у складі господарського комплексу регіону	101
4.2. Соціальні аспекти функціонування малого бізнесу	116
4.3. Основні положення державної політики щодо підтримки малого бізнесу та їх реалізація в регіоні	123

Розділ 5. Державне регулювання та управління розвитком суб'єктів малого бізнесу.....	134
5.1. Принципи і схема управління розвитком малого бізнесу	134
5.2. Організаційно-економічний механізм підтримки малого бізнесу.....	138
5.3. Напрями вдосконалення Регіональної програми підтримки розвитку малого бізнесу.....	145
Список використаних джерел	164

Науково-методичне видання

МАРМУЛЬ Лариса Олександрівна
МОХНЕНКО Андрій Сергійович

ОРГАНІЗАЦІЯ ДІЯЛЬНОСТІ ТА ОБЛІКУ
СУБ'ЄКТІВ МАЛОГО БІЗНЕСУ

Навчальний посібник для студентів вищих навчальних закладів

ISBN 966-630-066-1

Технічний редактор – Дудченко С.Г.

Видруковано з готових оригінал-макетів.
Підписано до друку 08.08.03 р. Формат 60x90 1/16.
Папір офсетний. Друк різнографія. Гарнітура Times New Roman.
Ум. друк. арк. 10,25. Обл.-вид. арк. 19,0.
Наклад 1000 прим.

Віддруковано в ТОВ “Айлант”,
73000, Україна, м. Херсон, пров. Пугачова, 5/20.
Тел. 26-67-22.